

<p>INWESTOR</p> 	<p><b>Specjalna Strefa Ekonomiczna Małej Przedsiębiorczości S.A.</b> ul papieża Jana Pawła II 11A, 58-400 Kamienna Góra</p>
<p>JEDNOSTKA PROJEKTOWA</p>	<p>JLT Nadzory i Projekty Drogowe <i>Justyna Grzelczak</i> ul Moniuszki 8/7, 57-100 Strzelin</p> 

<p>STADIUM DOKUMENTACJI</p>	<p><b>PROJEKT WYKONAWCZY</b></p>
<p>ZAMIERZENIE BUDOWLANE</p>	<p><b>Projekt i budowa parkingu dla samochodów ciężarowych w Podstrefie Nowogrodzic miejscowość Wykroty</b></p>
<p>KATEGORIA OBIEKTU</p>	<p><b>IV, XXII, XXIV, XXVI, XXVIII</b></p>
<p>OPRACOWANIE</p>	<p><b>STWiORB</b> <b>Specyfikacje Techniczne Wykonania i Odbioru Robót Budowlanych</b></p>
<p>KOD CPV</p>	<p>45111200-0 Roboty w zakresie przygotowania terenu pod budowę i roboty ziemne 45233000-9 Roboty w zakresie konstruowania, fundamentowania oraz wykonywania nawierzchni autostrad, dróg 45233200-1 Roboty w zakresie różnych nawierzchni 45232130-2 Roboty budowlane w zakresie rurociągów do odprowadzania wody burzowej</p>

ZESPÓŁ AUTORSKI	IMIĘ I NAZWISKO	NR UPRAWNIENIŃ/ SPECJALNOŚĆ	ZAKRES OPRACOWANIA	PODPIS
Główny Projektant	Łukasz Grzelczak	LBS/P00D/0058/06 drogowa	Branża drogowa	
Projektant	Gabriela Matusiakiewicz	153/DOŚ/03 sieci i instalacje kanalizacyjne	Branża kanalizacyjna	

**Egzemplarz nr 1**

<b>Nr. SST</b>	<b>Tytuł SST</b>	<b>Strona</b>
<b>D-M.00.00.00</b>	<b>WYMAGANIA OGÓLNE</b>	<b>3</b>
<b>D.01.00.00</b>	<b>ROBOTY PRZYGOTOWAWCZE</b>	<b>27</b>
<b>D.01.01.01</b>	<b>Odtworzenie trasy i punktów wysokościowych</b>	<b>27</b>
<b>D.01.02.02</b>	<b>Zdjęcie warstwy ziemi urodzajnej</b>	<b>31</b>
<b>D.02.00.00</b>	<b>ROBOTY ZIEMNE</b>	<b>37</b>
<b>D.02.00.01</b>	<b>Wymagania ogólne</b>	<b>37</b>
<b>D.02.01.01</b>	<b>Wykonanie wykopów</b>	<b>65</b>
<b>D.02.03.01</b>	<b>Wykonanie nasypów</b>	<b>73</b>
<b>D.03.00.00</b>	<b>ODWODNIENIE KORPUSU DROGOWEGO</b>	<b>89</b>
<b>D.03.01.02</b>	<b>Przepusty stalowe z rur spiralnie karbowanych</b>	<b>89</b>
<b>D.03.05.01</b>	<b>Zbiornik ziemny otwarty</b>	<b>101</b>
<b>D.04.00.00</b>	<b>PODBUDOWY</b>	<b>107</b>
<b>D.04.01.01</b>	<b>Koryto wraz z profilowaniem i zagęszczeniem podłoża</b>	<b>107</b>
<b>D.04.04.02</b>	<b>Podbudowa z kruszywa łamanego stabilizowanego mechanicznie</b>	<b>113</b>
<b>D.04.05.01</b>	<b>Podbudowa i warstwa mrozochronna z mieszanki związanej cementem</b>	<b>143</b>
<b>D.05.00.00</b>	<b>NAWIERZCHNIE</b>	<b>163</b>
<b>D.05.03.23</b>	<b>Nawierzchnia z kostki brukowej</b>	<b>163</b>
<b>D.06.00.00</b>	<b>ROBOTY WYKOŃCZENIOWE</b>	<b>173</b>
<b>D.06.03.01</b>	<b>Umocnienie poboczy</b>	<b>173</b>
<b>D.06.04.01</b>	<b>Rowy (przebudowa i roboty utrzymaniowe)</b>	<b>177</b>
<b>D.08.00.00</b>	<b>ELEMENTY ULIC</b>	<b>181</b>
<b>D.08.01.01</b>	<b>Krawężniki betonowe</b>	<b>181</b>
<b>D.08.05.01b</b>	<b>Ściek uliczny z prefabrykowanych elementów betonowych</b>	<b>191</b>
<b>D.09.00.00</b>	<b>ZIELEŃ</b>	<b>195</b>
<b>D.09.01.01</b>	<b>Zieleń drogowa</b>	<b>195</b>



## **DM 00.00.00 WYMAGANIA OGÓLNE**

### **1. WSTĘP**

#### **1.1. Przedmiot Specyfikacji Technicznej Wykonania i Odbioru Robót Budowlanych (STWiORB)**

Przedmiotem niniejszej STWiORB są wymagania ogólne dotyczące wykonania robót, które zostaną wykonane w ramach projektu „Projekt i budowa parkingu dla samochodów ciężarowych w Podstrefie Nowogrodziec miejscowość Wykroty”.

#### **1.2. Zakres stosowania STWiORB**

Szczegółowe Specyfikacje Techniczne Wykonania i Odbioru Robót Budowlanych stanowią część Dokumentów Wykonawcy i należy je stosować w zleceniu i wykonaniu robót opisanych w pkt. 1.1.

Przez Szczegółowe Specyfikacje Techniczne należy rozumieć „Specyfikacje Techniczne Wykonania i Odbioru Robót Budowlanych” w rozumieniu ustawy Prawo zamówień publicznych.

#### **1.3. Zakres robót objętych STWiORB**

Ustalenia zawarte w niniejszej specyfikacji obejmują wymagania ogólne wspólne dla robót objętych realizacją zadania w pkt.1.1., wyszczególnione w STWiORB dla poszczególnych asortymentów robót drogowych.

#### **1.4. Określenia podstawowe**

Użyte w STWiORB wymienione poniżej określenia należy rozumieć w każdym przypadku następująco:

**1.4.1.** Budowla drogowa - obiekt budowlany, nie będący budynkiem, stanowiący całość techniczno-użytkową (drogę) albo jego część stanowiącą odrębny element konstrukcyjny lub technologiczny (obiekt mostowy, korpus ziemny, węzeł).

**1.4.2.** Beton - materiał powstały ze zmieszania cementu, kruszywa drobnego i grubego, wody oraz ewentualnych domieszek i dodatków, który uzyskuje swoje właściwości w wyniku hydratacji cementu.

**1.4.3.** Droga - wydzielony pas terenu przeznaczony do ruchu lub postoju pojazdów oraz ruchu pieszych wraz z wszelkimi urządzeniami technicznymi związanymi z prowadzeniem i zabezpieczeniem ruchu.

**1.4.4.** Dziennik budowy - dziennik, wydany zgodnie z obowiązującymi przepisami, stanowiący urzędowy dokument przebiegu robót budowlanych oraz zdarzeń i okoliczności zachodzących w toku wykonywania robót.

**1.4.5.** Inżynier (Inspektor Nadzoru) - osoba wymieniona w danych Kontraktowych, która na zlecenie Zamawiającego za pomocą członków swojego zespołu o ściśle oddelegowanych uprawnieniach zarządza oraz sprawuje nadzór na wykonywaniem prac budowlanych oraz postępowaniem rzeczowo finansowym, zgodnie z Ustawą Prawo Budowlane i Warunkami Kontraktu.

**1.4.6.** Jezdnia - część korony drogi przeznaczona do ruchu pojazdów.

**1.4.7.** Kierownik budowy - osoba wyznaczona przez Wykonawcę, upoważniona do kierowania robotami i do występowania w jego imieniu w sprawach realizacji kontraktu.

**1.4.8.** Korona drogi - jezdnia z pobocznymi lub chodnikami, zatokami, pasami awaryjnego postoju i pasami dzielącymi jezdnie.

**1.4.9.** Konstrukcja nawierzchni - układ warstw nawierzchni wraz ze sposobem ich połączenia.

**1.4.10.** Korpus drogowy - nasyp lub ta część wykopu, która jest ograniczona koroną drogi i skarpami rowów.

**1.4.11.** Koryto - element uformowany w korpusie drogowym w celu ułożenia w nim konstrukcji nawierzchni.

**1.4.12.** Rejestr obmiarów - akceptowany przez Inżyniera zeszyt z ponumerowanymi stronami, służący do wpisywania przez Wykonawcę obmiaru dokonywanych robót w formie wyliczeń, szkiców i ew. dodatkowych załączników. Wpisy w rejestrze obmiarów podlegają potwierdzeniu przez Inżyniera.

**1.4.13.** Laboratorium - drogowe lub inne laboratorium badawcze, zaakceptowane przez Zamawiającego, niezbędne do przeprowadzenia wszelkich badań i prób związanych z oceną jakości materiałów oraz robót.

**1.4.14.** Materiały - wszelkie tworzywa niezbędne do wykonania robót, zgodne z dokumentacją projektową i specyfikacjami technicznymi, zaakceptowane przez Inżyniera.

Materiał nasypowy - grunt lub materiał antropogeniczny użyty do budowy nasypu.

Materiał nieprzydatny - grunt lub materiał antropogeniczny, którego właściwości uniemożliwiają wykorzystanie go jako materiał nasypowy. Nieprzydatność może być trwała, związana z niezmiennymi cechami materiału lub czasowa, związana ze stanem materiału lub innymi właściwościami, które wymagają poprawienia.

Materiał przydatny - grunt lub materiał antropogeniczny, którego właściwości umożliwiają wykorzystanie go jako materiał nasypowy bez stosowania dodatkowych zabiegów.

Materiał ulepszony - grunt lub materiał antropogeniczny, którego właściwości zostały zmienione, w efekcie czego spełnia on wymagania wynikające z przewidzianego zastosowania.

Grunt organiczny - grunt z zawartością substancji organicznej większą od 2,0 %.

Humus (gleba) - przypowierzchniowa strefa gruntu (zwięzłej skały) przeobrażona działalnością roślin, drobnoustrojów, zwierząt, stanowiąca grunt organiczny o właściwościach zapewniających prawidłowy rozwój roślinom.

Masa zalewowa na gorąco - mieszanina modyfikowanych asfaltów oraz specjalnych dodatków, przeznaczona do wypełniania szczelin nawierzchni na gorąco, spełniająca wymagania PN-EN 14188-2, posiadająca wymagane dokumenty dopuszczające ją do stosowania w tym zakresie.

Masa zalewowa na zimno - mieszanina żywic syntetycznych i dodatków zapewniająca wieloletnią trwałość wypełnienia, spełniająca wymagania PN-EN 14188-2, posiadająca wymagane dokumenty dopuszczające ją do stosowania w tym zakresie.

Mieszanka betonowa - całkowicie wymieszane składniki betonu, które są jeszcze w stanie umożliwiającym zagęszczenie wybraną metodą.

**1.4.15.** Nawierzchnia - warstwa lub zespół warstw służących do przejmowania i rozkładania obciążeń od ruchu na podłoże gruntowe i zapewniających dogodny warunki dla ruchu.

- a) Warstwa ścieralna - górna warstwa nawierzchni poddana bezpośrednio oddziaływaniu ruchu i czynników atmosferycznych.
- b) Warstwa wiążąca - warstwa znajdująca się między warstwą ścieralną a podbudową, zapewniająca lepsze rozłożenie naprężeń w nawierzchni i przekazywanie ich na podbudowę.
- c) Warstwa wyrównawcza - warstwa służąca do wyrównania nierówności podbudowy lub profilu istniejącej nawierzchni.
- d) Podbudowa - dolna część nawierzchni służąca do przenoszenia obciążeń od ruchu na podłoże. Podbudowa może składać się z podbudowy zasadniczej i podbudowy pomocniczej.
- e) Podbudowa zasadnicza - górna część podbudowy spełniająca funkcje nośne w konstrukcji nawierzchni. Może ona składać się z jednej lub dwóch warstw.
- f) Podbudowa pomocnicza - dolna część podbudowy spełniająca, obok funkcji nośnych, funkcje zabezpieczenia nawierzchni przed działaniem wody, mrozu i przenikaniem cząstek podłoża. Może zawierać warstwę mrozoochronną, odsączającą lub odcinającą.
- g) Warstwa mrozoochronna - warstwa, której głównym zadaniem jest ochrona nawierzchni

przed skutkami działania mrozu.

- h) Warstwa odcinająca - warstwa stosowana w celu uniemożliwienia przenikania cząstek drobnych gruntu do warstwy nawierzchni leżącej powyżej.
- i) Warstwa odsączająca - warstwa służąca do odprowadzenia wody przedostającej się do nawierzchni.

**1.4.16.** Niweleta - wysokościowe i geometryczne rozwinięcie na płaszczyźnie pionowego przekroju w osi drogi lub obiektu mostowego.

**1.4.17.** Niweleta robót ziemnych (spód konstrukcji nawierzchni) - poziom górnej powierzchni materiału nasypowego w nasypie lub poziom górnej powierzchni gruntu rodzimego w wykopie lub poziom górnej powierzchni warstwy ulepszonego podłoża nawierzchni, o ile taka warstwa występuje.

**1.4.18.** Odpowiednia (bliska) zgodność - zgodność wykonywanych robót z dopuszczonymi tolerancjami, a jeśli przedział tolerancji nie został określony - z przeciętnymi tolerancjami, przyjmowanymi zwyczajowo dla danego rodzaju robót budowlanych.

**1.4.19.** Pas drogowy - wydzielony liniami rozgraniczającymi pas terenu przeznaczony do umieszczania w nim drogi oraz drzew i krzewów. Pas drogowy może również obejmować teren przewidziany do rozbudowy drogi i budowy urządzeń chroniących ludzi i środowisko przed uciążliwościami powodowanymi przez ruch na drodze.

**1.4.20.** Plac Budowy - teren udostępniony przez Zamawiającego dla wykonania na nim robót oraz inne miejsca wymienione w Umowie jako tworzące część Placu Budowy.

**1.4.21.** Podłoże - grunt rodzimy lub nasypowy, leżący pod nawierzchnią do głębokości przemarzania.

**1.4.22.** Podłoże ulepszone - górna warstwa podłoża, leżąca bezpośrednio pod nawierzchnią, ulepszona w celu umożliwienia przejścia ruchu budowlanego i właściwego wykonania nawierzchni.

**1.4.23.** Polecenie Inżyniera - wszelkie polecenia przekazane Wykonawcy przez Inżyniera, w formie pisemnej, dotyczące sposobu realizacji robót lub innych spraw związanych z prowadzeniem budowy.

**1.4.24.** Projektant - uprawniona osoba prawna lub fizyczna będąca autorem dokumentacji projektowej.

**1.4.25.** Przedsięwzięcie budowlane - kompleksowa realizacja nowego połączenia drogowego lub całkowita modernizacja (zmiana parametrów geometrycznych trasy w planie i przekroju podłużnym) istniejącego połączenia.

**1.4.26.** Szerokość użytkowa obiektu - szerokość jezdni (nawierzchni) przeznaczona dla poszczególnych rodzajów ruchu oraz szerokość chodników mierzona w świetle poręczy mostowych z wyłączeniem konstrukcji przy jezdni dołem oddzielającej ruch kołowy od ruchu pieszego.

**1.4.27.** Ślepy kosztorys - wykaz robót z podaniem ich ilości (przedmiarem) w kolejności technologicznej ich wykonania.

**1.4.28.** Zadanie budowlane - część przedsięwzięcia budowlanego, stanowiąca odrębną całość konstrukcyjną lub technologiczną, zdolną do samodzielnego spełnienia przewidywanych funkcji techniczno-użytkowych. Zadanie może polegać na wykonywaniu robót związanych z budową, modernizacją, utrzymaniem oraz ochroną budowli drogowej lub jej elementu.

**1.4.29.** Zagęszczanie - zwiększanie gęstości objętościowej szkieletu gruntu lub materiału antropogenicznego z zastosowaniem procesu mechanicznego, w celu uzyskania wymaganych właściwości korpusu ziemnego lub pojedynczej warstwy.

## **1.5. Ogólne wymagania dotyczące robót**

Wykonawca robót jest odpowiedzialny za jakość ich wykonania oraz za ich zgodność z dokumentacją projektową, SST i poleceniami Inżyniera.

### **1.5.1. Przekazanie terenu budowy**

Zamawiający w terminie określonym w dokumentach umowy przekaże Wykonawcy teren budowy wraz z dziennikiem budowy. Na Wykonawcy spoczywa odpowiedzialność za ochronę przekazanych mu punktów pomiarowych na terenie budowy do chwili odbioru końcowego robót. Uszkodzone lub zniszczone znaki geodezyjne Wykonawca odtworzy i utrwali na własny koszt.

Zamawiający w terminie określonym w dokumencie Umowy przekaże Wykonawcy Plac Budowy wraz ze wszystkimi wymaganymi, uzgodnieniami prawnymi i administracyjnymi. Wykonawca uzyska dodatkowe zezwolenia, wymagane w Rzeczypospolitej Polskiej, od właściwych władz na swój koszt (takie zezwolenia mogą dotyczyć pozwoleń na tymczasową zmianę organizacji ruchu, pozwolenia na zajęcie pasa drogowego, pozwolenie na umieszczenie urządzeń w pasie drogowym, zakwaterowanie, itp.).

Na Wykonawcy spoczywa odpowiedzialność za ochronę znaków geodezyjnych, w tym granicznych i punktów osnowy geodezyjnej do chwili odbioru końcowego robót. Uszkodzone lub zniszczone znaki geodezyjne Wykonawca odtworzy lub wznowi i utrwali na własny koszt. Wykonawca przeniesie na własny koszt punkty wysokościowe osnowy geodezyjnej znajdujące się w projektowanym pasie drogowym, kolidujące z zakresem robót budowlanych. Przeniesienie punktów wysokościowych osnowy geodezyjnej należy uzgodnić z odpowiednimi instytucjami geodezyjnymi.

Wykonawca jest zobowiązany do utrzymania obszaru objętego inwestycją do otrzymania ostatecznego Świadectwa Przejścia Robót.

### **1.5.2. Dokumentacja projektowa**

Dokumentacja projektowa zawiera rysunki i dokumenty, zgodne z wykazem podanym w szczegółowych warunkach umowy i zawiera:

- Pozwolenie na budowę,
- Projekt Budowlany będący załącznikiem do pozwolenia na budowę,
- Przedmiar robót,
- Specyfikacje Techniczne Wykonania i Odbioru Robót Budowlanych,
- Projekt Docelowej Organizacji Ruchu.

### **1.5.3. Zgodność robót z dokumentacją projektową i SST**

Dokumentacja projektowa, SST oraz dodatkowe dokumenty przekazane przez Zamawiającego –SSEMP Wykonawcy stanowią część umowy, a wymagania wyszczególnione w choćby jednym z nich są obowiązujące dla Wykonawcy tak jakby zawarte były w całej dokumentacji.

Wszystkie wykonane roboty i dostarczone materiały będą zgodne z dokumentacją projektową i SST.

Dane określone w dokumentacji projektowej i w SST będą uważane za wartości docelowe, od których dopuszczalne są odchylenia w ramach określonego przedziału tolerancji. Cechy materiałów i elementów budowli muszą być jednorodne i wykazywać zgodność z określonymi wymaganiami, a rozrzuty tych cech nie mogą przekraczać dopuszczalnego przedziału tolerancji.

### **1.5.4. Zabezpieczenie terenu budowy**

Wykonawca jest zobowiązany do utrzymania ruchu publicznego na drodze gminnej. Wykonawca jest zobowiązany do zabezpieczenia terenu budowy w okresie trwania realizacji kontraktu aż do zakończenia i odbioru ostatecznego robót. Przed przystąpieniem do robót Wykonawca przedstawi Inżynierowi do zatwierdzenia uzgodniony z odpowiednim zarządem drogi i organem zarządzającym ruchem projekt organizacji ruchu i zabezpieczenia robót w okresie trwania budowy. W zależności od potrzeb i postępu robót projekt organizacji ruchu powinien być aktualizowany przez Wykonawcę na bieżąco.

W czasie wykonywania robót Wykonawca dostarczy, zainstaluje i będzie obsługiwał wszystkie tymczasowe urządzenia zabezpieczające takie jak: znaki, zapory, światła ostrzegawcze, sygnały, itp., zapewniając w ten sposób bezpieczeństwo pojazdów i pieszych.

Wykonawca zapewni stałe warunki widoczności w dzień i w nocy tych zapór i znaków, dla których jest to nieodzowne ze względów bezpieczeństwa. Wszystkie znaki, zapory i inne urządzenia zabezpieczające będą akceptowane przez Inżyniera. Koszt zabezpieczenia terenu budowy nie podlega odrębnej zapłacie i przyjmuje się, że jest włączony w cenę umowną.

Wykonawca jest zobowiązany do utrzymania ruchu publicznego oraz utrzymania istniejących obiektów (jezdnie, obiekty mostowe, ścieżki rowerowe, ciągi piesze, znaki drogowe, bariery ochronne, urządzenia odwodnienia, zieleń, pozostałe elementy wyposażenia drogi itp.) na obszarze objętym inwestycją w okresie od przejęcia Placu Budowy aż do zakończenia robót i uzyskania od Inżyniera ostatecznego Świadectwa Przejęcia Robót. Wymaga się, aby na odcinkach drogi dopuszczonych do ruchu Wykonawca nie pozostawiał na nawierzchni jezdni i poboczy uskoków poprzecznych lub podłużnych, mogących stanowić zagrożenie warunków bezpieczeństwa ruchu drogowego lub utrudniać prowadzenie robót utrzymaniowych.

Za utrzymanie ruchu publicznego uważa się wykonanie robót utrzymaniowych i remontów bieżących niezbędnych do utrzymania Terenu Budowy w odpowiednim standardzie technicznym (w tym również standardzie zimowego utrzymania), założonym dla tej drogi, w zakres usług wchodzi:

- remont nawierzchni;
- oczyszczanie nawierzchni;
- sprzątanie pasów drogowych;
- utrzymanie poboczy;
- utrzymanie rowów;
- utrzymanie przepustów;
- utrzymanie oznakowania (wszystkie znaki pionowe i poziome) oraz ich bieżące uzupełnienie (w przypadku zniszczeń, kradzieży itp.);
- bariery drogowe (wszystkie typy);
- oświetlenie drogowe;
- koszenie poboczy całego pasa drogowego;
- utrzymanie zieleni przydrożnej - m.in. trawniki, drzewa i krzewy i inne obszary zielone;
- utrzymanie parkingów z wyposażeniem;
- usuwanie martwej zwierzyny i oddawanie do utylizacji;
- utrzymanie odwodnienia;
- likwidacja skutków zdarzeń na drogach i zagrożeń, współpraca ze Strażą Pożarną oraz Policją;
- oznakowywanie i zabezpieczanie miejsc stwarzających zagrożenie dla użytkowników dróg;
- informowanie w czasie rzeczywistym, dyżurnego PID Oddziału o wszelkich utrudnieniach i zdarzeniach na drodze;
- zimowe utrzymanie dróg i chodników - powyższe obejmuje odśnieżanie i zwalczanie śliskości na drogach i chodnikach zgodnie z Zarządzeniem nr 31 Generalnego Dyrektora Dróg Krajowych i Autostrad z dnia 02 października 2019 w sprawie standardów zimowego utrzymania dróg krajowych, dla których zarządcą jest Generalny Dyrektor Dróg Krajowych i Autostrad, oraz poniższymi czasami reakcji dla chodników:

W miejscach przylegających do dróg otwartych dla ruchu, Wykonawca, w sposób uzgodniony z Inżynierem, ogrodi lub wyraźnie oznakuje Plac Budowy, a w szczególności wjazdy i wyjazdy z Placu Budowy przeznaczone dla pojazdów i maszyn pracujących przy realizacji robót.

Podczas prowadzenia robót ziemnych przed wjazdami/wyjazdami z Placu Budowy na drogi publiczne Wykonawca zobowiązany jest do zorganizowania stanowisk do czyszczenia opon samochodowych, które skutecznie wyeliminują nanoszenie na nawierzchnię jezdni ziemi przyklejonej do opon (czyszczenie opon strumieniem wody bądź sprężonym powietrzem).



Przed przystąpieniem do robót Wykonawca przedstawi Inżynierowi do zatwierdzenia, uzgodniony z odpowiednim zarządem drogi i organem zarządzającym ruchem, projekt organizacji ruchu i zabezpieczenia robót w okresie trwania budowy. W zależności od potrzeb i postępu robót projekt organizacji ruchu powinien być na bieżąco aktualizowany przez Wykonawcę. Każda zmiana w stosunku do zatwierdzonego projektu organizacji ruchu wymaga każdorazowo ponownego zatwierdzenia projektu.

W czasie wykonywania robót Wykonawca dostarczy, zainstaluje, będzie utrzymywać i obsługiwać wszystkie tymczasowe urządzenia zabezpieczające, takie jak: ogrodzenia, poręcze, zapory, oświetlenie, światła ostrzegawcze, sygnały i znaki ostrzegawcze oraz wszelkie inne środki niezbędne do ochrony robót, wygody społeczności itp., zapewniając w ten sposób bezpieczeństwo pojazdów i pieszych.

Wszystkie znaki, zapory i inne urządzenia zabezpieczające podlegają akceptacji przez Inżyniera. Wykonawca zapewni stałe warunki widoczności w dzień i w nocy tych zapór i znaków, dla których jest to nieodzowne ze względów bezpieczeństwa.

Fakt przystąpienia do robót Wykonawca obwieści publicznie przed ich rozpoczęciem, w sposób uzgodniony z Inżynierem oraz przez umieszczenie, w miejscach i w odpowiednich ilościach określonych przez Inżyniera, tablic informacyjnych, których treść będzie zatwierdzona przez Inżyniera. Tablice informacyjne będą utrzymywane przez Wykonawcę w dobrym stanie przez cały okres realizacji robót.

Wykonawca winien wykonać i zainstalować tablice informacyjne wg wzorów -tablice opisane w Prawie Budowlanym, ukazujące informacje dotyczące inwestycji, w ilości i miejscach odpowiednich do zakresu i lokalizacji robót.

Wykonawca przedstawi Inżynierowi do akceptacji projekt, rozmiary, ilość i lokalizację tych tablic.

Takie tablice informacyjne będą utrzymywane w dobrym stanie technicznym przez cały czas trwania robót.

Wykonawca w terminie 7 dni przed wprowadzeniem zmian w organizacji ruchu lub przed planowanym prowadzeniem robót, które będą stwarzać utrudnienie w dojeździe do posesji, poinformuje pisemnie o tym mieszkańców/użytkowników, np. poprzez umieszczenie informacji na tablicach ogłoszeń w Gminie, Starostwie w taki sposób aby użytkownicy mogli zapoznać się z wprowadzonymi zmianami (uproszczone schematy –zjazdy rolne).

Objazdy, przejazdy i organizacja ruchu (wybudowanie, utrzymanie, likwidacja) wliczone są w Cenę Oferty i nie podlegają odrębnej zapłacie.

Wybudowanie objazdów/przejazdów i organizacji ruchu obejmuje:

- (a) opracowanie oraz uzgodnienie z Inżynierem i odpowiednimi instytucjami i zatwierdzenie w organie zarządzającym ruchem projektu organizacji ruchu na czas trwania budowy, wraz z dostarczeniem kopii projektu Inżynierowi oraz zainteresowanym zarządcom dróg i wprowadzaniem dalszych zmian i uzgodnień wynikających z postępu robót,
- (b) zakup, dostarczenie i składowanie potrzebnych materiałów,
- (c) koszt zapewnienia niezbędnych czynników produkcji
- (d) zaprojektowanie i wybudowanie niezbędnych objazdów i dróg dojazdowych,
- (e) ustawienie tymczasowego oznakowania i oświetlenia zgodnie z wymaganiami bezpieczeństwa ruchu,
- (f) opłaty/dzierżawy terenu,
- (g) przygotowanie terenu,
- (h) konstrukcję tymczasowej nawierzchni, ramp, chodników, krawężników, barier, oznakowań i drenażu,
- (i) tymczasową przebudowę urządzeń obcych, jeśli taka będzie wymagana dla wdrożenia organizacji ruchu.
- (j) inne składniki cenowe podane w STWiORB DM.00.00.00 pkt. 9

Utrzymanie objazdów/przejazdów i organizacji ruchu obejmuje:

- (a) oczyszczanie, przestawianie, przykrycie i usunięcie tymczasowych oznakowań pionowych, poziomych, barier i świateł w ilościach wynikających z bieżących potrzeb

zachowania wymaganego standardu oznakowania i warunków bezpieczeństwa ruchu drogowego,

(b) utrzymanie płynności ruchu publicznego,

Likwidacji objazdów/przejazdów i organizacji ruchu obejmuje:

- (a) usunięcie wbudowanych materiałów i oznakowania,
- (b) demontaż objazdów i dróg dojazdowych po zakończeniu robót,
- (c) koszty związane z naprawą/remontem dróg objazdowych,
- (d) doprowadzenie terenu do stanu pierwotnego w tym przywrócenie oznakowania zgodnego z uprzednią stałą organizacją ruchu, zgodnie z wymaganymi standardami.

#### **1.5.5. Ochrona środowiska w czasie wykonywania robót**

Wykonawca ma obowiązek znać i stosować w czasie prowadzenia robót wszelkie przepisy dotyczące ochrony środowiska naturalnego.

W okresie trwania budowy i wykańczania robót Wykonawca będzie:

- a) utrzymywać teren budowy i wykopy w stanie bez wody stojącej,
- b) podejmować wszelkie uzasadnione kroki mające na celu stosowanie się do przepisów i norm dotyczących ochrony środowiska na terenie i wokół terenu budowy oraz będzie unikać uszkodzeń lub uciążliwości dla osób lub własności społecznej i innych, a wynikających ze skażenia, hałasu lub innych przyczyn powstałych w następstwie jego sposobu działania,
- c) przed rozpoczęciem robót rozbiórkowych powodujących powstawanie odpadów niebezpiecznych Wykonawca przygotuje procedurę zagospodarowania odpadów produkcyjnych zgodnie z Ustawą o odpadach (Dz. U. 2020 poz. 797 ze zm.) i uzyska uzgodnienie Inżyniera.

Stosując się do tych wymagań będzie miał szczególny wzgląd na:

- 1) lokalizację baz, warsztatów, magazynów, składowisk, ukopów i dróg dojazdowych,
- 2) środki ostrożności i zabezpieczenia przed:
  - a) zanieczyszczeniem zbiorników i cieków wodnych pyłami lub substancjami toksycznymi,
  - b) zanieczyszczeniem powietrza pyłami i gazami,
  - c) zanieczyszczeniem powierzchni ziemi i wód gruntowych,
  - d) zanieczyszczeniem powietrza,
  - e) możliwością powstania pożaru.

W przypadku prowadzenia robót w sąsiedztwie drzew należy unikać ich mechanicznego uszkodzenia i przesuszenia w wyniku prowadzenia robót odwodnieniowych. W bezpośrednim zasięgu koron drzew nie powinny być lokalizowane place składowe i drogi dojazdowe. Wokół zagrożonych drzew należy wydzielić strefę bezpieczeństwa. W przypadku czasowego obniżenia poziomu zwierciadła wody gruntowej pożądane jest, aby czas trwania leja depresyjnego był skrócony do minimum. Zaleca się prowadzenie prac odwodnieniowych poza okresem wegetacji. Wykonawca ze swojej strony zapewni spełnienie wszystkich wymagań związanych z ochroną środowiska, w szczególności zapewni specjalistyczny nadzór środowiskowy podczas wykonywania robót oraz zwróci uwagę na zagadnienia związane z zagrożeniami dla herpetofauny (płazy, gady), która często ginie podczas prowadzenia prac.

Wszelkie „pułapki” (np. wloty do studzienek) należy starannie zabezpieczyć przed wpadaniem i uwięzieniem w nich płazów.

#### **1.5.6. Ochrona przeciwpożarowa**

Wykonawca będzie przestrzegać przepisy ochrony przeciwpożarowej.

Wykonawca będzie utrzymywać sprawny sprzęt przeciwpożarowy, wymagany przez odpowiednie przepisy, na terenie baz produkcyjnych, w pomieszczeniach biurowych, mieszkalnych i magazynach oraz w maszynach i pojazdach.

Materiały łatwopalne będą składowane w sposób zgodny z odpowiednimi przepisami i zabezpieczone przed dostępem osób trzecich.

Wykonawca będzie odpowiedzialny za wszelkie straty spowodowane pożarem wywołanym jako rezultat realizacji robót albo przez personel Wykonawcy.

#### **1.5.7. Materiały szkodliwe dla otoczenia**

Materiały, które w sposób trwały są szkodliwe dla otoczenia, nie będą dopuszczone do użycia.

Nie dopuszcza się użycia materiałów wywołujących szkodliwe promieniowanie o stężeniu większym od dopuszczalnego, określonego odpowiednimi przepisami.

Wszelkie materiały odpadowe użyte do robót będą miały krajową lub europejską ocenę techniczną wydaną przez uprawnioną jednostkę, jednoznacznie określającą brak szkodliwego oddziaływania tych materiałów na środowisko.

Materiały, które są szkodliwe dla otoczenia tylko w czasie robót, a po zakończeniu robót ich szkodliwość zanika (np. materiały pyłaste) mogą być użyte pod warunkiem przestrzegania wymagań technologicznych w budownictwie. Jeżeli wymagają tego odpowiednie przepisy Zamawiający powinien otrzymać zgodę na użycie tych materiałów od właściwych organów administracji państwowej.

Jeżeli Wykonawca użył materiałów szkodliwych dla otoczenia zgodnie ze specyfikacjami, a ich użycie spowodowało jakiegokolwiek zagrożenie środowiska, to konsekwencje tego poniesie Zamawiający.

#### **1.5.8. Ochrona własności publicznej i prywatnej**

Wykonawca odpowiada za ochronę instalacji na powierzchni ziemi i za urządzenia podziemne, takie jak rurociągi, kable itp. oraz uzyska od odpowiednich władz będących właścicielami tych urządzeń potwierdzenie informacji dostarczonych mu przez Zamawiającego w ramach planu ich lokalizacji. Wykonawca zapewni właściwe oznaczenie i zabezpieczenie przed uszkodzeniem tych instalacji i urządzeń w czasie trwania budowy. Wykonawca zapewni właściwe oznaczenie i zabezpieczenie przed uszkodzeniem tych instalacji i urządzeń w czasie trwania budowy.

Wykonawca zobowiązany jest umieścić w swoim harmonogramie rezerwę czasową dla wszelkiego rodzaju robót, które mają być wykonane w zakresie przełożenia instalacji i urządzeń podziemnych na terenie budowy i powiadomić Inżyniera i władze lokalne o zamiarze rozpoczęcia robót. O fakcie przypadkowego uszkodzenia tych instalacji Wykonawca bezzwłocznie powiadomi Inżyniera i zainteresowane władze oraz będzie z nimi współpracował dostarczając wszelkiej pomocy potrzebnej przy dokonywaniu napraw. Wykonawca będzie odpowiadać za wszelkie spowodowane przez jego działania uszkodzenia instalacji na powierzchni ziemi i urządzeń podziemnych wykazanych w dokumentach dostarczonych mu przez Zamawiającego.

Wykonawca zapewni nieruchomościom przylegającym do Placu Budowy dostęp do drogi publicznej przez cały okres trwania budowy (o ile wcześniej nieruchomości te posiadały taki dostęp).

Wykonawca odpowiada za ochronę instalacji i urządzeń nadziemnych, na powierzchni ziemi i podziemnych, takich jak linie nadziemne, rurociągi, kable itp. oraz uzyska od odpowiednich władz będących właścicielami tych urządzeń potwierdzenie informacji dostarczonych mu przez Zamawiającego w ramach planu ich lokalizacji.

Nie dopuszcza się zamknięcia żadnych urządzeń bez pisemnej zgody właściciela. Przed zamknięciem jakichkolwiek urządzeń Wykonawca zapewni odpowiednią instalację zastępczą, o ile Kontrakt nie przewiduje inaczej.

W przypadku, gdy prywatne lub publiczne urządzenia znajdujące się w obszarze robót powinny ulec modernizacji, usunięciu lub powiększeniu, Wykonawca zobowiązany będzie do uzgodnienia z właścicielami sposobu realizacji i etapowania robót.

Wykonawca zobowiązany jest umieścić w swoim harmonogramie rezerwę czasową dla wszelkiego rodzaju robót, które mają być wykonane w zakresie przełożenia instalacji i urządzeń podziemnych na Placu Budowy i powiadomić Inżyniera i władze lokalne o zamiarze rozpoczęcia robót. O fakcie przypadkowego uszkodzenia tych instalacji Wykonawca bezzwłocznie powiadomi Inżyniera, właściciela instalacji oraz (w zależności od potrzeby)

zainteresowane władze i będzie z nimi współpracował dostarczając wszelkiej pomocy potrzebnej przy dokonywaniu napraw. Wykonawca będzie odpowiadać za wszelkie spowodowane przez jego działania uszkodzenia instalacji i urządzeń napowietrznych, na powierzchni ziemi i podziemnych.

W przypadku, gdy Wykonawca w wyniku swoich działań na Placu Budowy spowoduje nieplanowane wyłączenie linii elektroenergetycznych i spowoduje powstanie po gestora sieci obowiązku zwrotu ich kontrahentom kosztów spowodowanych przerwą w przesyle lub dostawie energii elektrycznej, Wykonawca pokryje udokumentowane koszty wyłączenia linii w pełnej wysokości, na pierwsze pisemne żądanie jednego z gestorów.

Wykonawca pokryje koszty odszkodowań z tytułu czasowego zajęcia oraz zniszczeń i szkód powstałych na skutek działań Wykonawcy na działkach poza projektowanym pasem drogowym.

Wykonawca uzgodni z właścicielami terenu terminy i szczegółowy sposób realizacji Robót przy założeniu doprowadzenia terenu po Robotach do stanu pierwotnego.

Inżynier będzie na bieżąco informowany o wszystkich umowach zawartych pomiędzy Wykonawcą, Zamawiającym a właścicielami nieruchomości i dotyczących korzystania z własności i dróg wewnętrznych. Jednakże, ani Inżynier ani Zamawiający nie będzie ingerował w takie porozumienia, o ile nie będą one sprzeczne z postanowieniami zawartymi w Warunkach Kontraktu.

W przypadku dokonywania przez Wykonawcę rozbiórki istniejącego ogrodzenia, Wykonawca jest zobowiązany do wybudowania tymczasowego ogrodzenia w celu zabezpieczenia nieruchomości. Budowa ogrodzenia tymczasowego winna nastąpić najpóźniej z chwilą likwidacji istniejącego ogrodzenia. Wykonawca jest zobowiązany poinformować właścicieli o terminie likwidacji ogrodzenia.

Uznaje się, że wszelkie koszty związane z wypełnieniem wymagań określonych powyżej nie podlegają odrębnej zapłacie i są uwzględnione w Cenie Oferty.

#### **1.5.9. Ograniczenie obciążeń osi pojazdów**

Wykonawca stosować się będzie do ustawowych ograniczeń obciążenia na oś przy transporcie materiałów i wyposażenia na i z terenu robót. Uzyska on wszelkie niezbędne zezwolenia od władz co do przewozu nietypowych wagowo ładunków i w sposób ciągły będzie o każdym takim przewozie powiadamiał Inżyniera. Pojazdy i ładunki powodujące nadmierne obciążenie osiowe nie będą dopuszczone na świeżo ukończony fragment budowy w obrębie terenu budowy i Wykonawca będzie odpowiadał za naprawę wszelkich robót w ten sposób uszkodzonych, zgodnie z poleceniami Inżyniera.

Przed rozpoczęciem robót budowlanych Wykonawca sporządzi dokumentację stanu technicznego istniejących dróg lokalnych, znajdujących się w najbliższym otoczeniu inwestycji oraz w dalszej odległości, wykorzystywanych do transportu Wykonawcy. Dane inwentaryzacyjne zawarte w dokumentacji Wykonawca potwierdzi u zarządcy drogi za zgodne ze stanem faktycznym w danym dniu i zgłosi ten fakt do lokalnych władz samorządowych. Nieodłączną częścią tej dokumentacji będą zdjęcia na elektronicznym nośniku danych (płytcie), skatalogowane w sposób niebudzący wątpliwości co do momentu ich wykonania oraz obiektu, który dokumentują. Wykonawca będzie mógł transportować materiały i wyposażenie na i z Placu Budowy wyłącznie po drogach, których stan został zinwentaryzowany w ww. sposób i potwierdzony u zarządcy drogi.

W przypadku ewentualnych roszczeń odszkodowawczych za zniszczenie lub zanieczyszczenie dróg lub obiektów zlokalizowanych w pasie drogowym lub ich sąsiedztwie przez transport budowy Wykonawca jest zobowiązany do ich naprawy na własny koszt w uzgodnieniu z właścicielem drogi lub innym właścicielem uszkodzonego terenu lub obiektu.

Uznaje się, że wszelkie koszty związane z wypełnieniem wymagań określonych powyżej nie podlegają odrębnej zapłacie i są uwzględnione w Cenie Oferty.

#### **1.5.10. Bezpieczeństwo i higiena pracy**

Podczas realizacji robót Wykonawca będzie przestrzegać przepisów dotyczących bezpieczeństwa i higieny pracy. W szczególności Wykonawca ma obowiązek zadbać, aby personel nie wykonywał pracy w warunkach niebezpiecznych, szkodliwych dla zdrowia oraz nie spełniających odpowiednich wymagań sanitarnych.

Wykonawca zapewni i będzie utrzymywał wszelkie urządzenia zabezpieczające, socjalne oraz sprzęt i odpowiednią odzież dla ochrony życia i zdrowia osób zatrudnionych na budowie oraz dla zapewnienia bezpieczeństwa publicznego. W terminie wynikającym z Warunków Kontraktu, Wykonawca opracuje i dostarczy Inżynierowi szczegółowy plan Bezpieczeństwa i Ochrony Zdrowia („BIOZ”) zgodnie z rozporządzeniem Ministra Infrastruktury z dnia 23 czerwca 2003 (Dz. U. Nr 120 poz. 1126).

Uznaje się, że wszelkie koszty związane z wypełnieniem wymagań określonych powyżej nie podlegają odrębnej zapłacie i są uwzględnione w cenie umownej.

#### **1.5.11. Ochrona i utrzymanie robót**

Wykonawca będzie odpowiedzialny za ochronę robót i za wszelkie materiały i urządzenia używane do robót od daty rozpoczęcia do daty zakończenia robót (do wydania potwierdzenia zakończenia przez Inżyniera).

Wykonawca będzie utrzymywać roboty do czasu odbioru ostatecznego. Utrzymanie powinno być prowadzone w taki sposób, aby budowla drogowa lub jej elementy były w zadowalającym stanie przez cały czas, do momentu odbioru ostatecznego.

Jeśli Wykonawca w jakimkolwiek czasie zaniedba utrzymanie, to na polecenie Inżyniera powinien rozpocząć roboty utrzymaniowe nie później niż w 24 godziny po otrzymaniu tego polecenia.

#### **1.5.12. Stosowanie się do prawa i innych przepisów**

Wykonawca zobowiązany jest znać wszystkie przepisy wydane przez władze centralne i miejscowe oraz inne przepisy i wytyczne, które są w jakikolwiek sposób związane z robotami i będzie w pełni odpowiedzialny za przestrzeganie tych praw, przepisów i wytycznych podczas prowadzenia robót.

Wykonawca będzie przestrzegać praw patentowych i będzie w pełni odpowiedzialny za wypełnienie wszelkich wymagań prawnych odnośnie wykorzystania opatentowanych urządzeń lub metod i w sposób ciągły będzie informować Inżyniera o swoich działaniach, przedstawiając kopie zezwoleń i inne odnośne dokumenty.

#### **1.5.13. Zabytki archeologiczne**

Przedmioty będące zabytkami archeologicznymi odkrytymi, przypadkowo znalezionymi albo pozyskanymi w wyniku badań archeologicznych na Placu Budowy stanowią własność Skarbu Państwa (art. 35 ustawy z 23.07.2003 r. o ochronie zabytków i opiece nad zabytkami z późniejszymi zmianami). W przypadku odkrycia, w czasie prowadzenia robót ziemnych przedmiotu, co do którego istnieje podejrzenie, że jest zabytkiem archeologicznym, Wykonawca jest zobowiązany wstrzymać w tym miejscu roboty budowlane, zabezpieczyć zabytek i miejsce jego znalezienia oraz niezwłocznie powiadomić Zamawiającego, Inżyniera Kontraktu oraz Konserwatora Zabytków (zgodnie z zapisami art. 32 ww. Ustawy). Jeżeli w wyniku tych poleceń Wykonawca poniesie koszty i/lub wystąpią opóźnienia w robotach, Inżynier po uzgodnieniu z Zamawiającym i Wykonawcą ustali wydłużenie czasu wykonania robót i/lub wysokość kwoty zwiększającej. Wznowienie wstrzymanych robót nastąpi na podstawie zezwolenia Wojewódzkiego Konserwatora Zabytków i Inżyniera.

## **2. MATERIAŁY**

### **2.1. Źródła uzyskania materiałów**

Materiały i wyroby budowlane muszą spełniać zasady zgodnie z Ustawą z dn. 16.04.2004 r. o wyrobach budowlanych.

Co najmniej na trzy tygodnie przed zaplanowanym wykorzystaniem jakichkolwiek materiałów przeznaczonych do robót Wykonawca przedstawi szczegółowe informacje dotyczące

proponowanego źródła wytwarzania, zamawiania lub wydobywania tych materiałów i odpowiednie certyfikaty i świadectwa jakości.

Zatwierdzenie partii materiałów z danego źródła nie oznacza automatycznie, że wszelkie materiały z danego źródła uzyskają zatwierdzenie.

Wykonawca zobowiązany jest do prowadzenia badań w celu udokumentowania, że materiały uzyskane z dopuszczonego źródła w sposób ciągły spełniają wymagania SST w czasie postępu robót.

## **2.2. Pozyskiwanie materiałów miejscowych**

Wykonawca odpowiada za uzyskanie pozwoleń od właścicieli i odnośnych władz na pozyskanie materiałów z jakichkolwiek źródeł miejscowych włączając w to źródła wskazane przez Zamawiającego i jest zobowiązany dostarczyć Inżynierowi wymagane dokumenty przed rozpoczęciem eksploatacji źródła.

Wykonawca przedstawi dokumentację zawierającą raporty z badań terenowych i laboratoryjnych oraz proponowaną przez siebie metodę wydobycia i selekcji do zatwierdzenia Inżynierowi.

Wykonawca ponosi odpowiedzialność za spełnienie wymagań ilościowych i jakościowych materiałów z jakiegokolwiek źródła.

Wykonawca poniesie wszystkie koszty, a w tym: opłaty, wynagrodzenia i jakiegokolwiek inne koszty związane z dostarczeniem materiałów do robót.

Humus i nadkład czasowo zdjęte z terenu wykopów, ukopów i miejsc pozyskania piasku i żwiru będą formowane w hałdy i wykorzystane przy zasypce i rekultywacji terenu po ukończeniu robót.

Wszystkie odpowiednie materiały pozyskane z wykopów na terenie budowy lub z innych miejsc wskazanych w dokumentach umowy będą wykorzystane do robót lub odwiezione na odkład odpowiednio do wymagań umowy lub wskazań Inżyniera.

Z wyjątkiem uzyskania na to pisemnej zgody Inżyniera, Wykonawca nie będzie prowadzić żadnych wykopów w obrębie terenu budowy poza tymi, które zostały wyszczególnione w dokumentach umowy.

Eksploatacja źródeł materiałów będzie zgodna z wszelkimi regulacjami prawnymi obowiązującymi na danym obszarze.

## **2.3. Materiały nie odpowiadające wymaganiom**

Materiały nie odpowiadające wymaganiom zostaną przez Wykonawcę wywiezione z terenu budowy na jego koszt. Jeśli Inżynier zezwoli Wykonawcy na użycie tych materiałów do innych robót, niż te dla których zostały zakupione, to koszt tych materiałów zostanie przewartościowany przez Inżyniera. Każdy rodzaj robót, w którym znajdują się nie zbadane i nie zaakceptowane materiały, Wykonawca wykonuje na własne ryzyko, licząc się z jego nieprzyjęciem i niezapłaceniem.

## **2.4. Inspekcja wytwórni materiałów**

Wytwornie materiałów mogą być okresowo kontrolowane przez Inżyniera w celu sprawdzenia zgodności stosowanych metod produkcyjnych z wymaganiami. Próbkę materiałów mogą być pobierane w celu sprawdzenia ich właściwości. Wynik tych kontroli będzie podstawą akceptacji określonej partii materiałów pod względem jakości.

W przypadku, gdy Inżynier będzie przeprowadzał inspekcję wytwórni, będą zachowane następujące warunki:

- a) Inżynier będzie miał zapewnioną współpracę i pomoc Wykonawcy oraz producenta materiałów w czasie przeprowadzania inspekcji.
- b) Inżynier będzie miał wolny dostęp, w dowolnym czasie, do tych części wytwórni, gdzie odbywa się produkcja materiałów przeznaczonych do realizacji umowy.

## **2.5. Przechowywanie i składowanie materiałów**

Wykonawca zapewni, aby tymczasowo składowane materiały, do czasu gdy będą one potrzebne do robót, były zabezpieczone przed zanieczyszczeniem, zachowały swoją jakość i właściwość do robót i były dostępne do kontroli przez Inżyniera. Miejsca czasowego składowania materiałów będą zlokalizowane w obrębie terenu budowy w miejscach uzgodnionych z Inżynierem lub poza terenem budowy w miejscach zorganizowanych przez Wykonawcę.

## **2.6. Wariantowe stosowanie materiałów**

Jeśli dokumentacja projektowa lub STWiORB przewidują możliwość wariantowego zastosowania rodzaju materiału w wykonywanych robotach, Wykonawca powiadomi Inżyniera o swoim zamiarze co najmniej 3 tygodnie przed użyciem materiału, albo w okresie dłuższym, jeśli będzie to wymagane dla badań prowadzonych przez Inżyniera. Wybrany i zaakceptowany rodzaj materiału nie może być później zmieniany bez zgody Inżyniera.

## **2.7. Materiały z rozbiórki**

Elementy i materiały z rozbiórek oraz materiały odpadowe stają się własnością Wykonawcy (chyba, że w PFU postanowiono inaczej) i powinny zostać usunięte z terenu budowy w sposób i w terminie nie kolidującym z wykonaniem innych robót.

Koszt związany z rozbiórką, transportem, unieszkodliwieniem, bądź składowaniem w/w materiałów Wykonawca powinien zawrzeć w Cenie Oferty.

Drewno pochodzące z wycinki drzew na terenie, objętym liniami rozgraniczającymi dróg publicznych oraz na innych działkach, należących do Skarbu Państwa, zagospodarowanie zgodne z dokumentacją w tym zakresie (stanowi własność Wykonawcy za wyjątkiem zasad określonych w art. 20b Ustawy z dnia 10 kwietnia 2003 r. o szczególnych zasadach przygotowania i realizacji inwestycji w zakresie dróg publicznych z późniejszymi zmianami).

## **3. SPRZĘT**

Wykonawca jest zobowiązany do używania jedynie takiego sprzętu, który nie spowoduje niekorzystnego wpływu na jakość wykonywanych robót. Sprzęt używany do robót powinien być zgodny z ofertą Wykonawcy i powinien odpowiadać pod względem typów i ilości wskazaniom zawartym w SST, w przypadku braku ustaleń w takich dokumentach sprzęt powinien być uzgodniony i zaakceptowany przez Inżyniera.

Liczba i wydajność sprzętu będzie gwarantować przeprowadzenie robót, zgodnie z zasadami określonymi w dokumentacji projektowej, SST i wskazaniach Inżyniera w terminie przewidzianym umową.

Sprzęt będący własnością Wykonawcy lub wynajęty do wykonania robót ma być utrzymywany w dobrym stanie i gotowości do pracy. Będzie on zgodny z normami ochrony środowiska i przepisami dotyczącymi jego użytkowania.

Wykonawca dostarczy Inżynierowi kopie dokumentów potwierdzających dopuszczenie sprzętu do użytkowania, tam gdzie jest to wymagane przepisami.

Jeżeli dokumentacja projektowa lub SST przewidują możliwość wariantowego użycia sprzętu przy wykonywanych robotach, Wykonawca powiadomi Inżyniera o swoim zamiarze wyboru i uzyska jego akceptację przed użyciem sprzętu. Wybrany sprzęt, po akceptacji Inżyniera, nie może być później zmieniany bez jego zgody. Wykonawca będzie konserwować sprzęt jak również naprawiać lub wymieniać sprzęt niesprawny.

Jakikolwiek sprzęt, maszyny, urządzenia i narzędzia nie gwarantujące zachowania warunków umowy, zostaną przez Inżyniera zdyskwalifikowane i nie dopuszczone do robót.

## **4. TRANSPORT**

Wykonawca jest zobowiązany do stosowania jedynie takich środków transportu, które nie wpłyną niekorzystnie na jakość wykonywanych robót i właściwości przewożonych materiałów. Liczba środków transportu będzie zapewniać prowadzenie robót zgodnie z

zasadami określonymi w dokumentacji projektowej, SST i wskazaniach Inżyniera, w terminie przewidzianym umową.

Przy ruchu na drogach publicznych pojazdy będą spełniać wymagania dotyczące przepisów ruchu drogowego w odniesieniu do dopuszczalnych obciążeń na osie i innych parametrów technicznych. Środki transportu nie odpowiadające warunkom dopuszczalnych obciążeń na osie mogą być dopuszczone przez Inżyniera, pod warunkiem przywrócenia stanu pierwotnego użytkowanych odcinków dróg na koszt Wykonawcy. Wykonawca pokryje wszystkie inne koszty używania przez siebie pojazdów o nacisku na oś większym od dopuszczalnego. Wykonawca będzie usuwać na bieżąco, na własny koszt, wszelkie zanieczyszczenia spowodowane jego pojazdami na drogach publicznych oraz dojazdach do terenu budowy.

## **5. WYKONANIE ROBÓT**

Wykonawca jest odpowiedzialny za prowadzenie robót zgodnie z umową oraz za jakość zastosowanych materiałów i wykonywanych robót, za ich zgodność z dokumentacją projektową, wymaganiami SST, PZJ, projektu organizacji robót oraz poleceniami Inżyniera.

Wykonawca ponosi odpowiedzialność za dokładne wytyczenie w planie i wyznaczenie wysokości wszystkich elementów robót zgodnie z wymiarami i rzędnymi określonymi w dokumentacji projektowej lub przekazanymi na piśmie przez Inżyniera.

Następstwa jakiegokolwiek błędu spowodowanego przez Wykonawcę w wytyczeniu i wyznaczaniu robót zostaną, jeśli wymagać tego będzie Inżynier, poprawione przez Wykonawcę na własny koszt. Sprawdzenie wytyczenia robót lub wyznaczenia wysokości przez Inżyniera nie zwalnia Wykonawcy od odpowiedzialności za ich dokładność.

Decyzje Inżyniera dotyczące akceptacji lub odrzucenia materiałów i elementów robót będą oparte na wymaganiach sformułowanych w dokumentach umowy, dokumentacji projektowej i w SST, a także w normach i wytycznych. Przy podejmowaniu decyzji Inżynier uwzględni wyniki badań materiałów i robót, rozrzuty normalnie występujące przy produkcji i przy badaniach materiałów, doświadczenia z przeszłości, wyniki badań naukowych oraz inne czynniki wpływające na rozważaną kwestię.

Polecenia Inżyniera będą wykonywane nie później niż w czasie przez niego wyznaczonym, po ich otrzymaniu przez Wykonawcę, pod groźbą zatrzymania robót. Skutki finansowe z tego tytułu ponosi Wykonawca. W czasie wykonywania robót Wykonawca winien utrzymywać Plac Budowy w stanie bez niepotrzebnych przeszkód oraz składować sprzęt i materiały w należytych porządku, jak również wywieźć wszelkie odpady i śmieci lub niepotrzebne elementy.

## **6. KONTROLA JAKOŚCI ROBÓT**

### **6.1. Program zapewnienia jakości**

Do obowiązków Wykonawcy należy opracowanie i przedstawienie do aprobaty Inżyniera programu zapewnienia jakości, w którym przedstawi on zamierzony sposób wykonywania robót, możliwości techniczne, kadrowe i organizacyjne gwarantujące wykonanie robót zgodnie z dokumentacją projektową, SST oraz poleceniami i ustaleniami przekazanymi przez Inżyniera.

Program zapewnienia jakości będzie zawierać:

a) część ogólną opisującą:

- organizację wykonania robót, w tym terminy i sposób prowadzenia robót,
- organizację ruchu na budowie wraz z oznakowaniem robót zgodnie z zatwierdzonym projektem czasowej organizacji ruchu,
- bhp,
- wykaz zespołów roboczych, ich kwalifikacje i przygotowanie praktyczne,
- wykaz osób odpowiedzialnych za jakość i terminowość wykonania poszczególnych elementów robót,
- system (sposób i procedurę) proponowanej kontroli i sterowania jakością wykonywanych robót,



- sposób oraz formę gromadzenia wyników badań laboratoryjnych, zapis pomiarów, nastaw mechanizmów sterujących, a także wyciąganych wniosków i zastosowanych korekt w procesie technologicznym, proponowany sposób i formę przekazywania tych informacji Inżynierowi,
  - sposób postępowania z materiałami i robotami nieodpowiadającymi wymaganiom.
- b) część szczegółową opisującą dla każdego asortymentu robót:
- wykaz maszyn i urządzeń stosowanych na budowie z ich parametrami technicznymi oraz wyposażeniem w mechanizmy do sterowania i urządzenia pomiarowo-kontrolne,
  - rodzaje i ilość środków transportu oraz urządzeń do magazynowania i załadunku materiałów, spoiw, lepiszczy, kruszyw itp.,
  - sposób zabezpieczenia i ochrony ładunków przed utratą ich właściwości w czasie transportu,
  - wyposażenie w sprzęt i urządzenia do pomiarów i kontroli (opis laboratorium własnego lub laboratorium, któremu Wykonawca zamierza zlecić prowadzenie badań),
  - sposób i procedurę pomiarów i badań (rodzaj i częstotliwość, pobieranie próbek, legalizacja i sprawdzanie urządzeń, itp.) prowadzonych podczas dostaw materiałów, wytwarzania mieszanek i wykonywania poszczególnych elementów robót,
  - sposób postępowania z materiałami i robotami nie odpowiadającymi wymaganiom.
- PZJ należy sporządzić oddzielnie dla każdego elementu robót objętego danym STWiORB, przy czym dopuszcza się opracowanie jednego PZJ dla elementów robót objętych różnymi STWiORB, jeżeli zakres robót w nich określony jest zbliżony do ujęcia w pozycje scalone.

## 6.2. Zasady kontroli jakości robót

Celem kontroli robót będzie takie sterowanie ich przygotowaniem i wykonaniem, aby osiągnąć założoną jakość robót. Wykonawca jest odpowiedzialny za pełną kontrolę robót i jakości materiałów. Wykonawca zapewni odpowiedni system kontroli, włączając personel, laboratorium, sprzęt, zaopatrzenie i wszystkie urządzenia niezbędne do pobierania próbek i badań materiałów oraz robót.

Przed zatwierdzeniem systemu kontroli Inżynier może zażądać od Wykonawcy przeprowadzenia badań w celu zademonstrowania, że poziom ich wykonywania jest zadowalający.

Wykonawca będzie przeprowadzać pomiary i badania materiałów oraz robót z częstotliwością zapewniającą stwierdzenie, że roboty wykonano zgodnie z wymaganiami zawartymi w dokumentacji projektowej i SST.

Minimalne wymagania co do zakresu badań i ich częstotliwość są określone w SST, normach i wytycznych. W przypadku, gdy nie zostały one tam określone, Inżynier ustali jaki zakres kontroli jest konieczny, aby zapewnić wykonanie robót zgodnie z umową.

Wykonawca dostarczy Inżynierowi świadectwa, że wszystkie stosowane urządzenia i sprzęt badawczy posiadają ważną legalizację, zostały prawidłowo wykalibrowane i odpowiadają wymaganiom norm określających procedury badań.

Inżynier będzie mieć nieograniczony dostęp do pomieszczeń laboratoryjnych, w celu ich inspekcji.

Inżynier będzie przekazywać Wykonawcy pisemne informacje o jakichkolwiek niedociągnięciach dotyczących urządzeń laboratoryjnych, sprzętu, zaopatrzenia laboratorium, pracy personelu lub metod badawczych. Jeżeli niedociągnięcia te będą tak poważne, że mogą wpłynąć ujemnie na wyniki badań, Inżynier natychmiast wstrzyma użycie do robót badanych materiałów i dopuści je do użycia dopiero wtedy, gdy niedociągnięcia w pracy laboratorium Wykonawcy zostaną usunięte i stwierdzona zostanie odpowiednia jakość tych materiałów.

Wszystkie koszty związane z organizowaniem i prowadzeniem badań materiałów ponosi Wykonawca.

### **6.3. Pobieranie próbek**

Próbki będą pobierane losowo. Zaleca się stosowanie statystycznych metod pobierania próbek, opartych na zasadzie, że wszystkie jednostkowe elementy produkcji mogą być z jednakowym prawdopodobieństwem wytypowane do badań. Inżynier będzie mieć zapewnioną możliwość udziału w pobieraniu próbek.

Na zlecenie Inżyniera Wykonawca będzie przeprowadzać dodatkowe badania tych materiałów, które budzą wątpliwości co do jakości, o ile kwestionowane materiały nie zostaną przez Wykonawcę usunięte lub ulepszone z własnej woli. Koszty tych dodatkowych badań pokrywa Wykonawca tylko w przypadku stwierdzenia usterek; w przeciwnym przypadku koszty te pokrywa Zamawiający.

Pojemniki do pobierania próbek będą dostarczone przez Wykonawcę i zatwierdzone przez Inżyniera. Próbki dostarczone przez Wykonawcę do badań wykonywanych przez Inżyniera będą odpowiednio opisane i oznakowane, w sposób zaakceptowany przez Inżyniera.

### **6.4. Badania i pomiary**

Wszystkie badania i pomiary będą przeprowadzone zgodnie z wymaganiami norm. W przypadku, gdy normy nie obejmują jakiegokolwiek badania wymaganego w SST, stosować można wytyczne krajowe, albo inne procedury, zaakceptowane przez Inżyniera.

Przed przystąpieniem do pomiarów lub badań, Wykonawca powiadomi Inżyniera o rodzaju, miejscu i terminie pomiaru lub badania. Po wykonaniu pomiaru lub badania, Wykonawca przedstawi na piśmie ich wyniki do akceptacji Inżyniera.

Badania i pomiary dzielą się na:

- badania i pomiary Wykonawcy - w ramach własnego nadzoru,
- badania i pomiary kontrolne- w ramach nadzoru Zamawiającego.

W uzasadnionych przypadkach w ramach badań i pomiarów kontrolnych dopuszcza się wykonanie badań i pomiarów kontrolnych dodatkowych lub badań i pomiarów arbitrażowych.

#### **6.4.1. Badania i pomiary Wykonawcy**

Wykonawca jest zobowiązany do przeprowadzania na bieżąco badań i pomiarów w celu sprawdzania czy jakość wykonanych robót jest zgodna z postawionymi wymaganiami.

Badania i pomiary powinny być wykonywane z niezbędną starannością, zgodnie z obowiązującymi przepisami i w wymaganym zakresie. Badania i pomiary Wykonawca powinien wykonywać z częstotliwością gwarantującą zachowanie wymagań dotyczących jakości robót, lecz nie rzadziej niż wskazano to w STWiORB. Wyniki badań będą dokumentowane i archiwizowane przez Wykonawcę. Wyniki badań Wykonawca jest zobowiązany przekazywać Inżynierowi w formie wskazanej w PZJ.

#### **6.4.2. Badania i pomiary kontrolne**

Inżynier jest uprawniony do dokonywania kontroli, pobierania próbek i badania materiałów w miejscu ich wytwarzania/pozyskiwania, a Wykonawca i producent materiałów powinien udzielić mu niezbędnej pomocy. Inżynier, dokonując weryfikacji systemu kontroli Robót prowadzonego przez Wykonawcę, będzie oceniać zgodność materiałów i Robót z wymaganiami STWiORB na podstawie wyników własnych badań kontrolnych jak i wyników badań dostarczonych przez Wykonawcę.

Inżynier ma obowiązek pobierać próbki materiałów i prowadzić badania niezależnie od Wykonawcy.

Odbiór robót może zostać przeprowadzony na ryzyko Wykonawcy na podstawie jego badań, w sytuacji długiego okresu oczekiwania na wyniki badań kontrolnych. Czas oczekiwania na wyniki badań kontrolnych nie będzie powodować żadnych roszczeń ze strony Wykonawcy.

Wykonawca zobowiązany jest zapewniać laboratorium Zamawiającego na swój koszt pojazdy ciężarowe stanowiące przeciwwagę do oznaczania modułu odkształcenia i badania nośności przez obciążenie płytą statyczną (badanie aparatem VSS) w miejscu i terminie wyznaczonym przez Inżyniera. Wykonawca na swój koszt uzupełni ubytki powstałe po

pobraniu próbek do badań kontrolnych wykonywanych przez Zamawiającego w sposób zapewniający trwałość funkcjonalną elementu, z którego została pobrana próbka.

#### 6.4.3. Badania i pomiary kontrolne dodatkowe

Badania i pomiary kontrolne dodatkowe są powtórzeniem badań lub pomiarów kontrolnych, co do których istnieją uzasadnione wątpliwości ze strony Inżyniera, Zamawiającego lub Wykonawcy (np. na podstawie własnych badań) lub badania i pomiary nie są reprezentatywne dla ocenianego odcinka budowy lub materiału.

W powyższym przypadku Strony Kontraktu mogą wystąpić o przeprowadzenia badań lub pomiarów kontrolnych dodatkowych.

Badania lub pomiary kontrolne dodatkowe odbywają się w tym samym laboratorium działającym na zlecenie Inżyniera, które wcześniej wykonywało badania lub pomiary kontrolne. Poszukiwanie przyczyny jakiegokolwiek Wady poprzez badania i pomiary kontrolne dodatkowe. Wyniki badań i pomiarów kontrolnych dodatkowych będą traktowane przez Strony Kontraktu jako rozstrzygające o przyczynach powstania stwierdzonej wady.

#### 6.4.4. Badania i pomiary arbitrażowe

Badania i pomiary arbitrażowe są powtórzeniem badań lub pomiarów kontrolnych, co do których istnieją uzasadnione wątpliwości ze strony Inżyniera, Zamawiającego lub Wykonawcy (np. na podstawie własnych badań) lub badania i pomiary nie są reprezentatywne dla ocenianego odcinka budowy lub materiału.

W powyższym przypadku Strony mogą wystąpić o przeprowadzenia badań lub pomiarów arbitrażowych.

Badania i pomiary arbitrażowe wykonuje bezstronne laboratorium posiadające akredytację we wnioskowanym zakresie, które nie wykonywało badań lub pomiarów kontrolnych, przy udziale lub po poinformowaniu przedstawicieli Stron.

Badania lub pomiary arbitrażowe wykonywane są w innych laboratoriach po uprzednim przeprowadzeniu przez Inżyniera (w porozumieniu z Zamawiającym) rozpoznania możliwości wykonywania danych badań w laboratoriach miejscowych.

W przypadku braku akredytacji przez wskazane laboratorium we wnioskowanym zakresie, zostaje wyznaczone odpowiednie laboratorium posiadające wymagane kompetencje. Wyniki badań i pomiarów arbitrażowych będą traktowane przez Strony jako rozstrzygające o przyczynach powstania Wady.

#### 6.4.5. Badania przed przystąpieniem do robót

Przed przystąpieniem do robót Wykonawca powinien:

- uzyskać wymagane dokumenty, dopuszczające wyroby budowlane do obrotu i powszechnego stosowania (certyfikaty zgodności, deklaracje właściwości użytkowych) i na ich podstawie sprawdzić zgodność właściwości materiałów i wyrobów przeznaczonych do wykonania robót z wymaganiami podanymi w STWiORB,
- wykonać własne badania materiałów i wyrobów przeznaczonych do wykonania robót, w celu sprawdzenia ich właściwości z wymaganymi w STWiORB.

Wszystkie dokumenty oraz wyniki badań Wykonawca przedstawia Inżynierowi do akceptacji. Laboratoria Wykonawcy przed przeprowadzeniem badań podlegają akceptacji Inżyniera zgodnie z pkt.6.2.

### **6.5. Raporty z badań**

Wykonawca będzie przekazywać Inżynierowi kopie raportów z wynikami badań jak najszybciej, nie później jednak niż w terminie określonym w programie zapewnienia jakości.

Wyniki badań (kopie) będą przekazywane Inżynierowi na formularzach według dostarczonego przez niego wzoru lub innych, przez niego zaakceptowanych.

## 6.6. Badania prowadzone przez Inżyniera

Dla celów kontroli jakości i zatwierdzenia, Inżynier uprawniony jest do dokonywania kontroli, pobierania próbek i badania materiałów u źródła ich wytwarzania i zapewniona mu będzie wszelka pomoc ze strony Wykonawcy i producenta materiałów.

Inżynier, po uprzedniej weryfikacji systemu kontroli robót prowadzonego przez Wykonawcę, będzie oceniać zgodność materiałów i robót z wymaganiami SST na podstawie wyników badań dostarczonych przez Wykonawcę.

Inżynier może pobierać próbki materiałów i prowadzić badania niezależnie od Wykonawcy, na swój koszt. Jeżeli wyniki tych badań wykażą, że raporty Wykonawcy są niewiarygodne, to Inżynier poleci Wykonawcy lub zleci niezależnemu laboratorium przeprowadzenie powtórnych lub dodatkowych badań, albo oprze się wyłącznie na własnych badaniach przy ocenie zgodności materiałów i robót z dokumentacją projektową i SST. W takim przypadku całkowite koszty powtórnych lub dodatkowych badań i pobierania próbek poniesione zostaną przez Wykonawcę.

## 6.7. Certyfikaty i deklaracje

Inżynier może dopuścić do użycia tylko te materiały, które posiadają znaki budowlane CE dokonania procedur oceny zgodności wyrobu z normą zharmonizowaną albo krajową lub europejską ocenę techniczną oraz inne znaki np. certyfikat na znak bezpieczeństwa. Producent jest zobowiązany do dokonania procedur oceny zgodności wyrobu z normami i wystawienia deklaracji zgodności.

Inżynier może dopuścić do użycia tylko te materiały, które posiadają:

- 1) certyfikat na znak bezpieczeństwa wykazujący, że zapewniono zgodność z kryteriami technicznymi określonymi na podstawie Polskich Norm, krajową lub europejską ocenę techniczną oraz właściwych przepisów i dokumentów technicznych,
- 2) deklarację zgodności lub certyfikat zgodności z:
  - Polską Normą lub
  - krajową lub europejską ocenę techniczną w przypadku wyrobów, dla których nie ustanowiono Polskiej Normy, jeżeli nie są objęte certyfikacją określoną w pkt. 1 i które spełniają wymogi SST.

W przypadku materiałów, dla których ww. dokumenty są wymagane przez SST, każda partia dostarczona do robót będzie posiadać te dokumenty, określające w sposób jednoznaczny jej cechy.

Produkty przemysłowe muszą posiadać ww. dokumenty wydane przez producenta, a w razie potrzeby poparte wynikami badań wykonanych przez niego. Kopie wyników tych badań będą dostarczone przez Wykonawcę Inżynierowi.

Jakiegolwiek materiały, które nie spełniają tych wymagań będą odrzucone.

## 6.8. Dokumenty budowy

### (1) Dziennik budowy

Dziennik budowy jest wymaganym dokumentem prawnym obowiązującym Zamawiającego i Wykonawcę w okresie od przekazania Wykonawcy terenu budowy do końca okresu gwarancyjnego. Odpowiedzialność za prowadzenie dziennika budowy zgodnie z obowiązującymi przepisami [2] spoczywa na Wykonawcy.

Zapisy w dzienniku budowy będą dokonywane na bieżąco i będą dotyczyć przebiegu robót, stanu bezpieczeństwa ludzi i mienia oraz technicznej i gospodarczej strony budowy.

Każdy zapis w dzienniku budowy będzie opatrzony datą jego dokonania, podpisem osoby, która dokonała zapisu, z podaniem jej imienia i nazwiska oraz stanowiska służbowego. Zapisy będą czytelne, dokonane trwałą techniką, w porządku chronologicznym, bezpośrednio jeden pod drugim, bez przerw.

Załączone do dziennika budowy protokoły i inne dokumenty będą oznaczone kolejnym numerem załącznika i opatrzone datą i podpisem Wykonawcy i Inżyniera.

Do dziennika budowy należy wpisywać w szczególności:

- datę przekazania Wykonawcy terenu budowy,

- datę przekazania przez Zamawiającego dokumentacji projektowej,
- uzgodnienie przez Inżyniera programu zapewnienia jakości i harmonogramów robót,
- terminy rozpoczęcia i zakończenia poszczególnych elementów robót,
- przebieg robót, trudności i przeszkody w ich prowadzeniu, okresy i przyczyny przerw w robotach,
- uwagi i polecenia Inżyniera,
- daty zarządzenia wstrzymania robót, z podaniem powodu,
- zgłoszenia i daty odbiorów robót zanikających i ulegających zakryciu, częściowych i ostatecznych odbiorów robót,
- wyjaśnienia, uwagi i propozycje Wykonawcy,
- stan pogody i temperaturę powietrza w okresie wykonywania robót podlegających ograniczeniom lub wymaganiom szczególnym w związku z warunkami klimatycznymi,
- zgodność rzeczywistych warunków geotechnicznych z ich opisem w dokumentacji projektowej,
- dane dotyczące czynności geodezyjnych (pomiarowych) dokonywanych przed i w trakcie wykonywania robót,
- dane dotyczące sposobu wykonywania zabezpieczenia robót,
- dane dotyczące jakości materiałów, pobierania próbek oraz wyniki przeprowadzonych badań z podaniem, kto je przeprowadzał,
- wyniki prób poszczególnych elementów budowli z podaniem, kto je przeprowadzał,
- inne istotne informacje o przebiegu robót.

Propozycje, uwagi i wyjaśnienia Wykonawcy, wpisane do dziennika budowy będą przedłożone Inżynierowi do ustosunkowania się.

Decyzje Inżyniera wpisane do dziennika budowy Wykonawca podpisuje z zaznaczeniem ich przyjęcia lub zajęciem stanowiska.

Wpis projektanta do dziennika budowy obliguje Inżyniera do ustosunkowania się. Projektant nie jest jednak stroną umowy i nie ma uprawnień do wydawania poleceń Wykonawcy robót.

#### (2) Rejestr obmiarów

Rejestr obmiarów stanowi dokument pozwalający na rozliczenie faktycznego postępu każdego z elementów robót. Obmiary wykonanych robót przeprowadza się w sposób ciągły w jednostkach przyjętych w kosztorysie i wpisuje do rejestru obmiarów.

#### (3) Dokumenty laboratoryjne

Dzienniki laboratoryjne, deklaracje zgodności lub certyfikaty zgodności materiałów, orzeczenia o jakości materiałów, recepty robocze i kontrolne wyniki badań Wykonawcy będą gromadzone w formie uzgodnionej w programie zapewnienia jakości. Dokumenty te stanowią załączniki do odbioru robót. Winny być udostępnione na każde życzenie Inżyniera.

#### (4) Pozostałe dokumenty budowy

Do dokumentów budowy zalicza się, oprócz wymienionych w punktach (1) - (3) następujące dokumenty:

- a) pozwolenie na realizację zadania budowlanego,
- b) protokoły przekazania terenu budowy,
- c) umowy cywilno-prawne z osobami trzecimi i inne umowy cywilno-prawne,
- d) protokoły odbioru robót,
- e) protokoły z narad i ustaleń,
- f) korespondencję na budowie.

#### (5) Przechowywanie dokumentów budowy

Dokumenty budowy będą przechowywane na terenie budowy w miejscu odpowiednio zabezpieczonym.

Zaginięcie któregośkolwiek z dokumentów budowy spowoduje jego natychmiastowe odtworzenie w formie przewidzianej prawem.

Wszelkie dokumenty budowy będą zawsze dostępne dla Inżyniera i przedstawiane do wglądu na życzenie Zamawiającego.

## **7. OBMIAR ROBÓT**

### **7.1. Ogólne zasady obmiaru robót**

Obmiar robót będzie określać faktyczny zakres wykonywanych robót zgodnie z dokumentacją projektową i SST, w jednostkach ustalonych w kosztorysie.

Obmiaru robót dokonuje Wykonawca po pisemnym powiadomieniu Inżyniera o zakresie obmierzanego robót i terminie obmiaru, co najmniej na 3 dni przed tym terminem.

Wyniki obmiaru będą wpisane do rejestru obmiarów. Ilości wymienione w przedmiarze robót są ilościami szacunkowymi i nie mogą być brane za rzeczywiście poprawne dla wypełnienia zobowiązań Wykonawcy wynikającymi z Umowy.

Jakikolwiek błąd lub przeoczenie (opuszczenie) w ilościach podanych w ślepym kosztorysie lub gdzie indziej w SST nie zwalnia Wykonawcy od obowiązku ukończenia wszystkich robót. Błędne dane zostaną poprawione wg instrukcji Inżyniera na piśmie.

Obmiar gotowych robót będzie przeprowadzony z częstością wymaganą do celu miesięcznej płatności na rzecz Wykonawcy lub w innym czasie określonym w umowie lub oczekiwanym przez Wykonawcę i Inżyniera.

### **7.2. Zasady określania ilości robót i materiałów**

Długości i odległości pomiędzy wyszczególnionymi punktami skrajnymi będą obmierzone poziomo wzdłuż linii osiowej.

Jeśli SST właściwe dla danych robót nie wymagają tego inaczej, objętości będą wyliczone w m<sup>3</sup> jako długość pomnożona przez średni przekrój. Ilości, które mają być obmierzone wagowo, będą ważone w tonach lub kilogramach zgodnie z wymaganiami SST.

### **7.3. Urządzenia i sprzęt pomiarowy**

Wszystkie urządzenia i sprzęt pomiarowy, stosowany w czasie obmiaru robót będą zaakceptowane przez Inżyniera.

Urządzenia i sprzęt pomiarowy zostaną dostarczone przez Wykonawcę. Jeżeli urządzenia te lub sprzęt wymagają badań atestujących to Wykonawca będzie posiadać ważne świadectwa legalizacji.

Wszystkie urządzenia pomiarowe będą przez Wykonawcę utrzymywane w dobrym stanie, w całym okresie trwania robót.

### **7.4. Wagi i zasady ważenia**

Wykonawca dostarczy i zainstaluje urządzenia wagowe odpowiadające odnośnym wymaganiom SST będzie utrzymywać to wyposażenie zapewniając w sposób ciągły zachowanie dokładności wg norm zatwierdzonych przez Inżyniera.

### **7.5. Czas przeprowadzenia obmiaru**

Obmiary będą przeprowadzone przed częściowym lub ostatecznym odbiorem odcinków robót, a także w przypadku występowania dłuższej przerwy w robotach.

Obmiar robót zanikających przeprowadza się w czasie ich wykonywania.

Obmiar robót podlegających zakryciu przeprowadza się przed ich zakryciem.

Roboty pomiarowe do obmiaru oraz nieodzowne obliczenia będą wykonane w sposób zrozumiały i jednoznaczny.

Wymiary skomplikowanych powierzchni lub objętości będą uzupełnione odpowiednimi szkicami umieszczonymi na karcie rejestru obmiarów. W razie braku miejsca szkice mogą być dołączone w formie oddzielnego załącznika do rejestru obmiarów, którego wzór zostanie uzgodniony z Inżynierem.

W przypadku konieczności pomierzenia części robót przez Inżyniera, powinien o tym fakcie powiadomić upoważnionego przedstawiciela Wykonawcy, który ma obowiązek:

- niezwłocznie stawić się lub zapewnić obecność kompetentnego przedstawiciela, aby pomóc w przeprowadzeniu takich pomiarów,
- dostarczyć wszelkich informacji wymaganych przez Inżyniera.

Jeżeli Wykonawca nie weźmie udziału, zaniedba lub zapomni zapewnić obecność przedstawiciela, to pomiary wykonane przez Inżyniera lub przez niego zatwierdzone będą uznane za prawidłowe pomiary danej części robót. Dla celów pomiarzenia takich części robót stałych, które są ustalane na podstawie zapisów i rysunków, Inżynier przygotowuje zapisy i rysunki w trakcie postępu robót, natomiast Wykonawca zawiadomiony pisemnie o sposobie i terminie powinien w terminie 14 dni dokonać sprawdzenia zapisów i rysunków w biurze Inżyniera i podpisać je, po dokonaniu uzgodnień końcowych. Jeżeli Wykonawca nie stawi się w celu sprawdzenia zapisów i rysunków, będą one uznane za prawidłowe.

W przypadku, kiedy Wykonawca po sprawdzeniu nie zgodzi się z wynikami obmiarów albo ich nie podpisze jako uzgodnionych, mimo wszystko zostaną one uznane za prawidłowe z wyjątkiem przypadków, kiedy Wykonawca w terminie 14 dni po dokonaniu sprawdzenia przedłoży Inżynierowi protokół niezgodności (rozbieżności), uznający zapisy względnie rysunki za nieprawidłowe. W tym przypadku Inżynier powinien ponownie sprawdzić zapisy, rysunki i wyliczenia, po czym albo je potwierdzi albo skoryguje.

## **8. ODBIÓR ROBÓT**

### **8.1. Rodzaje odbiorów robót**

W zależności od ustaleń odpowiednich SST, roboty podlegają następującym etapom odbioru:

- a) odbiorowi robót zanikających i ulegających zakryciu,
- b) odbiorowi częściowemu,
- c) odbiorowi ostatecznemu,
- d) odbiorowi pogwarancyjnemu.

### **8.2. Odbiór robót zanikających i ulegających zakryciu**

Odbiór robót zanikających i ulegających zakryciu polega na finalnej ocenie ilości i jakości wykonywanych robót, które w dalszym procesie realizacji ulegną zakryciu.

Odbiór robót zanikających i ulegających zakryciu będzie dokonany w czasie umożliwiającym wykonanie ewentualnych korekt i poprawek bez hamowania ogólnego postępu robót.

Odbioru robót dokonuje Inżynier.

Gotowość danej części robót do odbioru zgłasza Wykonawca wpisem do dziennika budowy i jednoczesnym powiadomieniem Inżyniera. Odbiór będzie przeprowadzony niezwłocznie, nie później jednak niż w ciągu 3 dni od daty zgłoszenia wpisem do dziennika budowy i powiadomienia o tym fakcie Inżyniera.

Jakość i ilość robót ulegających zakryciu ocenia Inżynier na podstawie dokumentów zawierających komplet wyników badań laboratoryjnych i w oparciu o przeprowadzone pomiary, w konfrontacji z dokumentacją projektową, SST i uprzednimi ustaleniami.

Wykonawca jest zobowiązany również do dokumentowania odbieranych robót w postaci fotograficznej. Dokumentacja ta powinna być skatalogowana w sposób niebudzący wątpliwości co do dat wykonania fotografii oraz obiektów, które dokumentuje.

Koszt przygotowania dokumentacji odbiorowej, w tym fotograficznej, nie podlega odrębnej zapłacie i przyjmuje się, że jest włączony w cenę ofertową.

### **8.3. Odbiór częściowy**

Odbiór częściowy polega na ocenie ilości i jakości wykonanych części robót.

Odbiór częściowy polega na ocenie jakości i kompletności wykonanych odcinków lub części robót, w stanie nadającym się do użytkowania.

Odbioru częściowego robót dokonuje się wg zasad jak przy odbiorze ostatecznym robót.

Odbioru robót dokonuje komisja wyznaczona przez Zamawiającego.

## **8.4. Odbiór ostateczny robót**

### **8.4.1. Zasady odbioru ostatecznego robót**

Odbiór ostateczny polega na finalnej ocenie rzeczywistego wykonania robót w odniesieniu do ich ilości, jakości i wartości.

Całkowite zakończenie robót oraz gotowość do odbioru ostatecznego będzie stwierdzona przez Wykonawcę wpisem do dziennika budowy z bezzwłocznym powiadomieniem na piśmie o tym fakcie Inżyniera i Zamawiającego.

Odbiór ostateczny robót nastąpi w terminie ustalonym w dokumentach umowy, licząc od dnia potwierdzenia przez Inżyniera zakończenia robót i przyjęcia dokumentów, o których mowa w punkcie 8.4.2.

Odbioru ostatecznego robót dokona komisja wyznaczona przez Zamawiającego w obecności Inżyniera i Wykonawcy. Komisja odbierająca roboty dokona ich oceny jakościowej na podstawie przedłożonych dokumentów, wyników badań i pomiarów, ocenie wizualnej oraz zgodności wykonania robót z dokumentacją projektową i SST.

W toku odbioru ostatecznego robót komisja zapozna się z realizacją ustaleń przyjętych w trakcie odbiorów robót zanikających i ulegających zakryciu, zwłaszcza w zakresie wykonania robót uzupełniających i robót poprawkowych.

W przypadkach niewykonania wyznaczonych robót poprawkowych lub robót uzupełniających w warstwie ścieralnej lub robotach wykończeniowych, komisja przerwie swoje czynności i ustali nowy termin odbioru ostatecznego.

W przypadku stwierdzenia przez komisję, że jakość wykonywanych robót w poszczególnych asortymentach nieznacznie odbiega od wymaganej dokumentacją projektową i SST z uwzględnieniem tolerancji i nie ma większego wpływu na cechy eksploatacyjne obiektu i bezpieczeństwo ruchu, komisja dokona potrąceń, oceniając pomniejszoną wartość wykonywanych robót w stosunku do wymagań przyjętych w dokumentach umowy.

Komisja może nakazać Wykonawcy wykonanie robót poprawkowych (tj. bez potrąceń) wyznaczając jednocześnie nowy termin odbioru ostatecznego.

### **8.4.2. Dokumenty do odbioru ostatecznego**

Podstawowym dokumentem do dokonania odbioru ostatecznego robót jest protokół odbioru ostatecznego robót sporządzony wg wzoru ustalonego przez Zamawiającego.

Do odbioru ostatecznego Wykonawca jest zobowiązany przygotować następujące dokumenty wchodzące w skład operatu odbiorczego:

#### **I. STRONĘ TYTUŁOWĄ**

#### **II. SPIS ZAWARTOŚCI**

#### **III. DANE KONTRAKTOWE**

1. Dokumentację Projektową podstawową z naniesionymi zmianami oraz dodatkową, jeśli została sporządzona w trakcie realizacji Kontraktu (oryginały + 1 kopia).
2. Specyfikacje Techniczne Wykonania i Odbioru Robót Budowlanych (podstawowe z Kontraktu i ew. uzupełniające lub zamiennne).
3. Recepty i ustalenia technologiczne (oryginały).
4. Dzienniki Budowy i Rejestry Obmiarów (oryginały + 1 kopia).
5. Wyniki pomiarów oraz badań i oznaczeń laboratoryjnych, zgodnie z STWiORB i ew. PZJ (oryginały + 1 kopia).
6. Informacje o znakach CE i budowlanym wbudowanych wyrobów dołączone do opakowań i dokumentów handlowych oraz deklaracje właściwości użytkowych wszystkich wbudowanych wyrobów z zapisami Wykonawcy o miejscu ich wbudowania.
7. Opinię technologiczną (w wersji papierowej i elektronicznej -pliki w formacie edytowalnym, format PDF i zdigitalizowany) sporządzoną na podstawie wszystkich wyników badań i pomiarów załączonych do dokumentów odbioru, wykonanych zgodnie z STWiORB i PZJ, zawierającą poniższe zagadnienia:
  - określenie wymagań i ocena jakości poszczególnych asortymentów robót drogowych, mostowych i branżowych, dokonana przez Wykonawcę,



- zbiorcze zestawienie badań i pomiarów Wykonawcy wykonanych w toku realizacji robót,
- zbiorcze zestawienie badań i pomiarów Wykonawcy wykonanych w obecności Inżyniera,
- zbiorcze zestawieniu badań i pomiarów kontrolnych dodatkowych, jeśli wystąpiły (wraz załączeniem ich kopii),
- zbiorcze zestawieniu badań i pomiarów arbitrażowych, jeśli wystąpiły (wraz załączeniem ich kopii),
- odniesienie się do negatywnych wyników badań kontrolnych Zamawiającego, jeśli takowe będą miały miejsce (Monitoring Jakości Robót),
- wskazanie problemów do rozstrzygnięcia przez komisję odbiorową, jeśli takie wystąpią
- deklaracji właściwości użytkowych oraz krajowych lub europejskich ocen technicznych dostarczonych przez producentów materiałów i wyrobów,
- badań Wykonawcy w sytuacji uznania ich przez Zamawiającego i Inżyniera za badania kontrolne,
- badań elementów prefabrykowanych dostarczonych przez producentów,
- zestawieniu zatwierdzonych recept, materiałów, wytwórni, laboratoriów, PZJ,
- plany liniowe wszystkich dróg (główna plus pozostałe) i schematy obiektów z zaznaczeniem rodzajów materiałów, recept w konkretnych miejscach wbudowania,
- procentowym wykonaniu badań Wykonawcy wg zatwierdzonego programu zakładanych sumarycznych ilości badań,
- wykaz personelu w laboratoriach Wykonawcy, który realizował badania w trakcie trwania kontraktu,
- wykaz laboratoriów Wykonawcy, ze wskazaniem asortymentów robót, które realizowały badania w trakcie trwania kontraktu,
- wszystkie inne elementy, zestawienia niezbędne w ocenie Wykonawcy do prawidłowej oceny jakości wykonanych robót.

Formę i treść opinii technologicznej obowiązkowo należy uzgodnić z Inżynierem.

- 8.** Rysunki (dokumentacje) na wykonanie robót towarzyszących (np. na przełożenie linii telefonicznej, energetycznej, gazowej, oświetlenia itp.) oraz protokoły odbioru i przekazania tych robót właścicielom urządzeń (oryginały + 1 kopia).
- 9.** Geodezyjną inwentaryzację powykonawczą Robót i sieci uzbrojenia terenu (oryginały + 1 kopia).
- 10.** Kopię mapy zasadniczej powstałej w wyniku geodezyjnej inwentaryzacji powykonawczej (2 egzemplarze).
- 11.** Wykonawca ma obowiązek dokumentację powykonawczą przygotować także w wersji elektronicznej i przekazać ją Zamawiającemu.
- 12.** Deklaracje właściwości użytkowych wyrobów zużytych na kontrakcie
- 13.** Wykonawca sporządzi, uzgodni, zatwierdzi i przekaze Zamawiającemu powykonawczy Projekt Stałej Organizacji Ruchu uwzględniający wszystkie zmiany w stosunku do zatwierdzonego projektu stałej organizacji ruchu.
- 14.** Inwentaryzacja powinna być sporządzona w wersji papierowej i edytowalnej elektronicznej (format dwg).
- 15.** Zestawienie przebudowanych urządzeń z podziałem na branże.

Powykonawcza ewidencja drogi - wykonanie pomiaru na podstawie faktycznego stanu elementów drogi w granicach pasa drogowego po zakończeniu jej budowy/przebudowy/rozbudowy/, w zakresie niezbędnym do spełnienia wymogów Rozporządzenia Ministra Infrastruktury z dnia 16 lutego 2005r. w sprawie sposobu numeracji ewidencji dróg publicznych, obiektów mostowych, tuneli, przepustów i promów oraz rejestru numerów nadanych drogom, obiektom mostowym i tunelom (Dz.U.z 2005r, Nr 67, poz. 582). Inwentaryzacji w odrębnej pozycji podlegają również drogi zbiorcze, dojazdowe i inne wykonane w ramach zadania a zlokalizowane poza pasem drogowym drogi gminnej.

Wykonawca opracuje operat kolaudacyjny w jednym oryginalnym egzemplarzu i dwóch kopach. Dodatkowo Wykonawca zeskanuje wszystkie dokumenty wchodzące w skład operatu kolaudacyjnego, w rozdzielczości umożliwiającej czytelny wydruk w formacie odpowiadającym oryginałowi i zapisze na nośniku danych w dwóch egzemplarzach w formacie zapisu danych uzgodnionym z Inżynierem. Pozycja 10 zostanie zapisana na nośniku danych w formacie \*.dwg lub \*.dgn.

Koszt przygotowania wszystkich egzemplarzy dokumentacji odbiorowej wraz z wersją elektroniczną jest zawarty w Cenie Oferty i nie podlega odrębnej zapłacie.

W przypadku, gdy wg komisji, roboty pod względem przygotowania dokumentacyjnego nie będą gotowe do odbioru ostatecznego, komisja w porozumieniu z Wykonawcą wyznaczy ponowny termin odbioru ostatecznego robót. Wszystkie zarządzane przez komisję roboty poprawkowe lub uzupełniające będą zestawione wg wzoru ustalonego przez Zamawiającego.

W przypadku, gdy wg komisji, roboty pod względem przygotowania dokumentacyjnego nie będą gotowe do odbioru ostatecznego, komisja w porozumieniu z Wykonawcą wyznaczy ponowny termin odbioru ostatecznego robót. Wszystkie zarządzane przez komisję roboty poprawkowe lub uzupełniające będą zestawione wg wzoru ustalonego przez Zamawiającego. Termin wykonania robót poprawkowych i robót uzupełniających wyznaczy komisja.

#### **IV. ROZLICZENIE FINANSOWE KONTRAKTU**

1. zbiorcza tabela rozliczeniowa wykonanych robót
2. zestawienie faktur

#### **V. SPRAWOZDANIE TECHNICZNE WYKONAWCY**

1. sprawozdanie techniczne Kierownika Budowy z realizacji kontraktu

#### **8.5. Odbiór pogwarancyjny**

Odbiór pogwarancyjny polega na ocenie wykonanych robót związanych z usunięciem wad zaistniałych w okresie gwarancyjnym i w okresie rękojmi.

Odbiór pogwarancyjny będzie dokonany na podstawie oceny wizualnej obiektu z uwzględnieniem zasad opisanych w punkcie 8.4 „Odbiór ostateczny robót”.

*Uznaje się, że wszelkie koszty związane z wypełnieniem wymagań określonych powyżej w STWiORB nie podlegają odrębnej zapłacie i są uwzględnione w Cenie Oferty.*

#### **9. PODSTAWA PŁATNOŚCI**

##### **9.1. Ustalenia ogólne**

Podstawą płatności jest cena jednostkowa skalkulowana przez Wykonawcę za jednostkę obmiarową ustaloną dla danej pozycji kosztorysu.

Dla pozycji kosztorysowych wycenionych ryczałtowo podstawą płatności jest wartość (kwota) podana przez Wykonawcę w danej pozycji kosztorysu. Zasady płatności dla ryczałtu podano w Umowie pomiędzy Zamawiającym i Wykonawcą.

Cena jednostkowa lub kwota ryczałtowa pozycji kosztorysowej będzie uwzględniać wszystkie czynności, wymagania i badania składające się na jej wykonanie, określone dla tej roboty w SST i w dokumentacji projektowej.

Ceny jednostkowe lub kwoty ryczałtowe robót będą obejmować:

- robociznę bezpośrednią wraz z towarzyszącymi kosztami,
- wartość zużytych materiałów wraz z kosztami zakupu, magazynowania, ewentualnych ubytków i transportu na teren budowy,
- wartość pracy sprzętu wraz z towarzyszącymi kosztami,
- koszty pośrednie - składnik kalkulacyjny jednostkowej ceny kosztorysowej uwzględniający ujęte w kosztach bezpośrednich koszty zaliczane zgodnie z odrębnymi przepisami do kosztów uzyskania przychodów, w szczególności koszty ogólne budowy oraz koszty zarządu, koszty urządzenia, eksploatacji i likwidacji placu budowy (w tym:

doprowadzenie energii i wody, budowa dróg dojazdowych, ogrodzenia, zaplecza biurowego, szatniowego i socjalnego itp.), koszty oznakowania robót, wydatki na BHP, usługi obce na rzecz budowy, opłaty dzierżawcze, opłaty za zajęcie pasa drogowego, ekspertyzy dotyczące wykonanych robót, koszty ogólne przedsiębiorstwa Wykonawcy, itp.

- koszt uporządkowania placu budowy po zakończeniu robót,
- zysk kalkulacyjny, zawierający też ewentualne ryzyka Wykonawcy z tytułu Kontraktu w całym okresie jego realizacji, łącznie z okresem gwarancyjnym, koszt ubezpieczenia Kontraktu, koszt gwarancji zwrotu zaliczki i gwarancji należytego wykonania, a także inne koszty i opłaty bankowe, finansowe i ubezpieczeniowe,
- koszty uzyskania wymaganych uzgodnień, pozwoleń, decyzji administracyjnych i odszkodowań,
- wszystkie koszty unieszkodliwienia odpadów, w tym opłaty środowiskowe,
- pozostałe koszty wymienione w pkt. 9 (Podstawa płatności) poszczególnych Szczegółowych Specyfikacji Technicznych,
- ubezpieczenie, ochrona materiałów,
- podatki obliczone zgodnie z obowiązującymi przepisami.

Do cen jednostkowych nie należy wliczać podatku VAT.

## **9.2. Warunki umowy i wymagania ogólne DM 00.00.00**

Koszt dostosowania się do wymagań warunków umowy i wymagań ogólnych zawartych w DM.00.00.00 obejmuje wszystkie warunki określone w ww. dokumentach, a nie wyszczególnione w kosztorysie.

## **9.3. Objazdy, przejazdy i organizacja ruchu na czas robót**

Koszt utrzymania ruchu (lub wybudowania objazdu) przejazdu drogą krajową nr 8 –jeden pas ruchu wahadłowo zgodnie z zatwierdzeniem czasowej organizacji ruchu lub inną propozycją Wykonawcy obejmuje:

- a) wyniesienie oraz utrzymanie (po uzgodnieniu z Inżynierem i odpowiednimi instytucjami) projektu organizacji ruchu na czas trwania budowy, wraz z dostarczeniem kopii projektu Inżynierowi i wprowadzaniem dalszych zmian i uzgodnień wynikających z postępu robót,
- (b) ustawienie tymczasowego oznakowania i oświetlenia zgodnie z wymaganiami bezpieczeństwa ruchu,
- (c) opłaty/dzierżawy terenu,
- (d) przygotowanie terenu.

Koszt organizacji ruchu obejmuje:

- (a) oczyszczanie, przestawienie, przykrycie i usunięcie tymczasowych oznakowań pionowych, poziomych, barier i świateł,
- (b) utrzymanie płynności ruchu publicznego.

Koszt likwidacji organizacji ruchu obejmuje:

- (a) usunięcie wbudowanych materiałów i oznakowania,
- (b) doprowadzenie terenu do stanu pierwotnego.

## **10. PRZEPISY ZWIĄZANE**

- 1) Ustawa z dnia 7 lipca 1994r. Prawo budowlane (tekst jednolity Dz.U. 2021 poz. 2351),
- 2) Rozporządzenie Ministra Rozwoju, Pracy i Technologii z dnia 6 września 2021r. w sprawie sposobu prowadzenia dzienników budowy, montażu i rozbiórki (tekst jedn. Dz.U. 2021 poz. 1686),
- 3) Ustawa z dnia 21 marca 1985r. o drogach publicznych (tekst jedn. Dz.U. 2021 poz. 1376),
- 4) Ustawa z dnia 16 kwietnia 2007r. o wyrobach budowlanych (tekst jedn. Dz.U.2021 poz. 1213),
- 5) Rozporządzenie Ministra Infrastruktury i Budownictwa z dnia 17 listopada 2016r. w sprawie sposobu deklarowania właściwości użytkowych wyrobów budowlanych oraz sposobu znakowania ich znakiem budowlanym (tekst jedn. Dz.U.2016 poz. 1966).

## **D.01.00.00 ROBOTY PRZYGOTOWAWCZE**

### **D.01.01.01 Odtworzenie trasy i punktów wysokościowych**

#### **1. WSTĘP**

##### **1.1. Przedmiot Specyfikacji Technicznej Wykonania i Odbioru Robót Budowlanych**

Przedmiotem niniejszej STWiORB są wymagania dotyczące wykonania i odbioru robót związanych z odtworzeniem przebiegu trasy drogi i ich punktów wysokościowych w ramach projektu „Projekt i budowa parkingu dla samochodów ciężarowych w Podstrefie Nowogrodziec miejscowość Wykroty”.

##### **1.2. Zakres stosowania STWiORB**

Specyfikacja Techniczna jest stosowana jako dokument przetargowy i kontraktowy przy zlecaniu i realizacji robót wymienionych w pkt. 1.1.

##### **1.3. Zakres robót objętych STWiORB**

Ustalenia zawarte w niniejszej STWiORB dotyczą zasad prowadzenia robót związanych z wszystkimi czynnościami umożliwiającymi i mającymi na celu odtworzenie przebiegu trasy projektowanej budowy drogi manewrowej wraz z miejscami postojowymi dla pojazdów ciężarowych objętej niniejszym opracowaniem. W zakres robót pomiarowych wchodzi:

- a) wyznaczenie sytuacyjne i wysokościowe punktów głównych osi trasy i punktów wysokościowych (reperów roboczych założonych w terenie dowiązanych do reperów państwowych),
- b) uzupełnienie osi trasy dodatkowymi punktami,
- c) wyznaczenie dodatkowych reperów roboczych,
- d) zastabilizowanie punktów w sposób trwały, ochrona ich przed zniszczeniem oraz oznakowanie w sposób ułatwiający ich odszukanie i ewentualne odtworzenie,
- e) przeniesienie punktów istniejącej osnowy geodezyjnej poza granicę robót ziemnych wraz z odtworzeniem wysokościowym,
- f) przeniesienie reperów roboczych poza granice robót o ile znajdują się w jej zakresie.

##### **1.4. Określenia podstawowe**

**1.4.1.** Punkty główne trasy -punkty załamania osi trasy, punkty kierunkowe oraz początkowy i końcowy punkt trasy.

**1.4.2.** Pozostałe określenia podstawowe są zgodne z obowiązującymi, odpowiednimi polskimi normami i definicjami podanymi w STWiORB DM.00.00.00 „Wymagania ogólne” pkt. 1.4.

##### **1.5. Ogólne wymagania dotyczące robót**

Ogólne wymagania dotyczące robót podano w STWiORB DM.00.00.00 „Wymagania ogólne” pkt. 1.5.

#### **2. MATERIAŁY**

Ogólne wymagania dotyczące materiałów, ich pozyskiwania i składowania podano w STWiORB DM.00.00.00 „Wymagania ogólne” pkt. 2.

##### **2.1. Rodzaje materiałów**

Do utrwalenia punktów głównych trasy należy stosować pale drewniane z gwoździem lub prętem stalowym, słupki betonowe albo rury metalowe o długości około 0,50 m. Pale drewniane umieszczone poza granicą robót ziemnych, w sąsiedztwie punktów załamania trasy powinny mieć średnicę 0,15 - 0,20 m i długości 1,5 - 1,7 m.

Do stabilizacji pozostałych punktów należy stosować paliki drewniane średnicy 0,05 - 0,08 m i długości około 0,30 m, a dla punktów utrwalanych w istniejącej nawierzchni bolce stalowe o średnicy 5 mm i długości 0,04 - 0,05 m. „Świadki” powinny mieć długość około 0,50 m i

przekrój prostokątny. Do utrwalenia punktów osnowy geodezyjnej należy stosować materiały zgodne z Instrukcjami technicznymi G-1 i G-2.

### **3. SPRZĘT**

Ogólne wymagania dotyczące sprzętu podano w STWiORB DM.00.00.00 „Wymagania ogólne” pkt. 3.

#### **3.1. Sprzęt pomiarowy**

Do odtworzenia sytuacyjnego trasy i punktów wysokościowych należy stosować następujący sprzęt:

- teodolity lub tachimetry,
  - niwelatory,
  - dalmierze,
- tyczki,
- łąty,
  - taśmy stalowe, szpilki.

Sprzęt stosowany do odtworzenia trasy drogowej i jej punktów wysokościowych powinien gwarantować uzyskanie wymaganej dokładności pomiaru.

### **4. TRANSPORT**

Ogólne wymagania dotyczące transportu podano w STWiORB DM.00.00.00 „Wymagania ogólne” pkt. 4.

#### **4.1. Transport sprzętu i materiałów**

Sprzęt i materiały do odtworzenia trasy można przewozić dowolnymi środkami transportu.

### **5. WYKONANIE ROBÓT**

Ogólne zasady wykonania robót podano w STWiORB DM.00.00.00 „Wymagania ogólne” pkt. 5.

#### **5.1. Zasady wykonywania prac pomiarowych**

Prace pomiarowe powinny być wykonane zgodnie z obowiązującymi Instrukcjami GUGiK.

W oparciu o materiały dostarczone przez Zamawiającego, Wykonawca powinien przeprowadzić obliczenia i pomiary geodezyjne niezbędne do szczegółowego wytyczenia robót. Prace pomiarowe powinny być wykonane przez osoby posiadające odpowiednie kwalifikacje i uprawnienia. Odtworzenie znaków geodezyjnych należy prowadzić w uzgodnieniu z ośrodkami geodezyjnymi.

Wykonawca powinien natychmiast poinformować Inżyniera o wszelkich błędach wykrytych w wytyczeniu punktów głównych trasy i reperów roboczych. Wykonawca powinien sprawdzić czy rzędne terenu określone w dokumentacji projektowej są zgodne z rzeczywistymi rzędnymi terenu. Jeżeli Wykonawca stwierdzi, że rzeczywiste rzędne terenu istotnie różnią się od rzędnych określonych w dokumentacji projektowej to powinien poinformować o tym Inżyniera. Wszystkie roboty dodatkowe, wynikające z różnic rzędnych terenu podanych w dokumentacji projektowej i rzędnych rzeczywistych zostaną wykonane na koszt Zamawiającego. Zaniechanie powiadomienia Inżyniera oznacza, że roboty dodatkowe w takim przypadku obciążą Wykonawcę. Wszystkie roboty, które bazują na pomiarach Wykonawcy, nie mogą być rozpoczęte przed zaakceptowaniem wyników pomiarów przez Inżyniera.

Punkty wierzchołkowe, punkty główne trasy i punkty pośrednie osi trasy muszą być zaopatrzone w oznaczenia określające w sposób wyraźny i jednoznaczny charakterystykę i położenie tych punktów. Forma i wzór tych oznaczeń powinny być zaakceptowane przez Inżyniera.

Wykonawca jest odpowiedzialny za zabezpieczenie wszystkich punktów pomiarowych i ich oznaczeń w czasie trwania robót. Jeżeli znaki pomiarowe przekazane przez Inwestora

zostaną zniszczone przez Wykonawcę, a ich odtworzenie jest konieczne do dalszego prowadzenia robót, to zostaną one odtworzone na koszt Wykonawcy. Wszystkie pozostałe prace pomiarowe konieczne dla prawidłowej realizacji robót należą do obowiązków Wykonawcy.

## **5.2. Odtworzenie osi**

Tyczenie osi należy wykonać w oparciu o dokumentację projektową.

Oś trasy powinna być wyznaczona w punktach głównych i w punktach pośrednich (kierunkowych) w odległości zależnej od charakterystyki terenu i ukształtowania trasy.

Dopuszczalne odchylenie sytuacyjne wytyczonej osi w stosunku do dokumentacji projektowej nie może być większe niż 5 cm. Rzędne niwelety punktów osi trasy należy wyznaczyć z dokładnością do 1 cm w stosunku do rzędnych niwelety określonych w dokumentacji projektowej. Do utrwalenia osi trasy w terenie należy użyć materiałów wymienionych w pkt. 2.1.

## **5.3. Przeniesienie osnowy geodezyjnej**

Przeniesienie osnowy geodezyjnej poza granicę robót wraz z odtworzeniem wysokościowym może być wykonane tylko przez uprawnione do tego rodzaju prac jednostki geodezyjne. Przeniesienie osnowy geodezyjnej musi być wykonane przed przystąpieniem do robót objętych Projektem. Projekt osnowy należy uzgodnić z Ośrodkiem Dokumentacji Geodezyjnej i Kartografii. Prace związane z przeniesieniem osnowy geodezyjnej wraz z odtworzeniem wysokościowym prowadzić pod nadzorem i w uzgodnieniu z ODGiK.

## **6. KONTROLA JAKOŚCI ROBÓT**

Ogólne zasady kontroli jakości robót podano w STWiORB DM.00.00.00 „Wymagania ogólne” pkt. 6.

### **6.1. Wytyczenie osi trasy drogowej**

Kontrolę jakości prac pomiarowych związanych z odtworzeniem trasy drogi i punktów wysokościowych należy prowadzić według ogólnych zasad określonych w instrukcjach i wytycznych GUGiK, zgodnie z wymaganiami podanymi w pkt. 5.

Sprawdzenie robót pomiarowych należy przeprowadzić według następujących zasad:

- oś drogi należy sprawdzić na wszystkich załamaniach pionowych i na prostych,
- robocze punkty wysokościowe należy sprawdzić niwelatorem na całej długości budowanego obiektu,
- wyznaczenie wykopów należy sprawdzić taśmą i szablonem z poziomicą.

## **7. OBMIAR ROBÓT**

Ogólne zasady obmiaru robót podano w STWiORB DM.00.00.00 „Wymagania ogólne” pkt. 7.

### **7.1. Jednostka obmiarowa**

Jednostką obmiarową jest 1 kilometr trasy drogowej.

## **8. ODBIÓR ROBÓT**

Ogólne zasady odbioru robót podano w STWiORB DM.00.00.00 „Wymagania ogólne” pkt. 8.

### **8.1. Sposób odbioru robót**

Odbiór robót związanych z odtworzeniem trasy w terenie następuje na podstawie szkiców i dzienników pomiarów geodezyjnych lub protokołu z kontroli geodezyjnej, które Wykonawca przekłada Inżynierowi.

## **9. PODSTAWA PŁATNOŚCI**

Ogólne ustalenia dotyczące podstawy płatności podano w STWiORB DM.00.00.00 „Wymagania ogólne” pkt. 9.

### **9.1. Cena jednostki obmiarowej**

Cena jednostkowa odtworzenia 1 km trasy i punktów wysokościowych obejmuje wynagrodzenie określone w umowie Zamawiającego z Wykonawcą i zawiera w swym zakresie:

- roboty przygotowawcze,
- zakup, dostarczenie i składowanie potrzebnych materiałów,
- koszt zapewnienia niezbędnych czynników produkcji,
- oznakowanie miejsca robót wraz z utrzymaniem,
- wyznaczenie punktów głównych osi trasy i punktów wysokościowych,
- uzupełnienie osi trasy dodatkowymi punktami,
- wyznaczenie dodatkowych punktów wysokościowych,
- wykonywanie pomiarów bieżących w miarę postępu robót, zgodnie z dokumentacją projektową,
- zastabilizowanie punktów w sposób trwały, ochrona ich przed zniszczeniem i oznakowanie ułatwiające odszukanie i ewentualne odtworzenie,
- koszty ośrodków geodezyjnych.

## **10. PPRZEPISY ZWIĄZANE**

1. Ustawa z 17 maja 1989r. -Prawo geodezyjne i kartograficzne (Dz.U. 2020 poz. 2052).
2. Ustawa z dnia 16 kwietnia 2020r. o zmianie ustawy -Prawo geodezyjne i kartograficzne oraz niektórych innych ustaw (Dz.U. 2020 poz. 782).
3. Instrukcja techniczna O-1 - Ogólne zasady wykonywania prac geodezyjnych.
4. Instrukcja techniczna O-3 - Zasady kompletowania dokumentacji geodezyjnej i kartograficznej.
5. Instrukcja techniczna G-1 - Geodezyjna osnowa pozioma, GUGiK, 1978.
6. Instrukcja techniczna G-2 - Wysokościowa osnowa geodezyjna, GUGiK, 1983.
7. Instrukcja techniczna G-3 - Geodezyjna obsługa inwestycji, GUGiK, 1979.
8. Instrukcja techniczna G-4 - Pomiar sytuacyjny i wysokościowe, GUGiK, 1979.
9. Wytyczne techniczne G-3.1 - Osnowy realizacyjne, GUGiK, 1983.
10. Wytyczne techniczne G-3.1:2007 Pomiar i opracowania realizacyjne.
11. Wytyczne techniczne G-3.2 - Pomiar realizacyjny, GUGiK, 1983.
12. Rozporządzenie Ministra Rozwoju z dnia 18 sierpnia 2020 r. w sprawie standardów technicznych wykonywania geodezyjnych pomiarów sytuacyjnych i wysokościowych oraz opracowywania i przekazywania wyników tych pomiarów do państwowego zasobu geodezyjnego i kartograficznego (Dz.U. 2020 poz. 1429).
13. Rozporządzenie Ministra Administracji i Cyfryzacji z dnia 14 lutego 2012r. w sprawie osnów geodezyjnych, grawimetrycznych i magnetycznych (Dz.U.2012 poz. 352).
14. Rozporządzenie Rady Ministrów z dnia 15 października 2012r. w sprawie państwowego systemu odniesień przestrzennych (Dz.U.2012 poz. 1247).
15. Rozporządzenie Ministra Gospodarki Przestrzennej i Budownictwa z dnia 21 lutego 1995r. w sprawie rodzaju i zakresu opracowań geodezyjno-kartograficznych oraz czynności geodezyjnych obowiązujących w budownictwie (Dz.U.1995 Nr 25 poz. 133).
16. Rozporządzenie Ministra Spraw Wewnętrznych i Administracji z dnia 15 kwietnia 1999r. w sprawie ochrony znaków geodezyjnych, grawimetrycznych i magnetycznych (Dz.U.2020 poz. 1357).
17. Rozporządzenie Ministra Rozwoju z dnia 27 lipca 2020r. w sprawie wzorów zgłoszenia prac geodezyjnych, zawiadomienia o przekazaniu wyników zgłoszonych prac oraz protokołu weryfikacji wyników zgłoszonych prac geodezyjnych (Dz.U. 2020 poz.1316).
18. Rozporządzenie Ministra Rozwoju z dnia 28 lipca 2020r. w sprawie wzorów wniosków o udostępnienie materiałów państwowego zasobu geodezyjnego i kartograficznego, licencji i Dokumentu Obliczenia Opłaty, a także sposobu wydawania licencji (Dz.U. 2020 poz. 1322).
19. Ustawa z dnia 4 marca 2010r. o infrastrukturze informacji przestrzennej (Dz.U.2021 poz.214).

## **D.01.02.02 Zdjęcie warstwy ziemi urodzajnej**

### **1. WSTĘP**

#### **1.1. Przedmiot Specyfikacji Technicznej Wykonania i Odbioru Robót Budowlanych (STWiORB)**

Przedmiotem niniejszej STWiORB są wymagania szczegółowe dotyczące wykonania i odbioru robót związanych ze zdjęciem warstwy ziemi urodzajnej z terenów zielonych w ramach projektu „Projekt i budowa parkingu dla samochodów ciężarowych w Podstrefie Nowogrodziec miejscowość Wykroty”.

#### **1.2. Zakres stosowania STWiORB**

Specyfikacja Techniczna jest stosowana jako dokument przetargowy i kontraktowy przy zlecaniu i realizacji robót wymienionych w pkt. 1.1.

#### **1.3. Zakres robót objętych STWiORB**

Ustalenia zawarte w niniejszej STWiORB dotyczą zasad prowadzenia robót związanych z mechanicznym, miejscami ręcznym (przy istniejących drzewach) usunięciem warstwy ziemi urodzajnej o grubości określonej w Dokumentacji Projektowej.

#### **1.4. Określenia podstawowe**

1.4.1. Warstwa humusu - warstwa ziemi roślinnej urodzajnej, nadającej się do upraw rolnych.

1.4.2. Torf - skała osadowa powstała w wyniku niepełnego rozkładu szczątków roślinnych, zachodzącego w warunkach długotrwałego lub stałego zabagnienia wierzchniej warstwy gleby. Składa się z nierozłożonych szczątków roślin oraz bezstrukturalnej masy humusu. Jest w różnym stopniu nasycony substancjami mineralnymi (np. piaskiem, czasami wytrąconymi związkami żelaza lub rzadko fosforu).

1.4.3. Darnina - płat wierzchniej warstwy gleby, przerośniętej i związanej korzeniami roślinności trawiastej.

1.4.4. Ziemia urodzajna - powierzchniowa warstwa gruntu o zawartości, co najmniej 2% części organicznych. Grubość warstwy ziemi urodzajnej zależy od głębokości zalegania. W ramach robót objętych niniejszym dokumentem należy uwzględnić konieczność usunięcia ziemi urodzajnej na pełną głębokość jej zalegania.

1.4.5. Zdjęcie warstwy ziemi urodzajnej - usunięcie warstwy gruntu urodzajnego, zwykle z terenu przewidzianego do wykonania drogowych robót ziemnych oraz składowanie jej w celu późniejszego wykorzystania przy umocnieniu skarp, rowów i rekultywacji gruntu przydrożnego.

1.4.6. Określenia podstawowe podane w niniejszej specyfikacji są zgodne z zamieszczonymi w STWiORB DM.00.00.00 "Wymagania ogólne" pkt. 1.4.

#### **1.5. Ogólne wymagania dotyczące robót**

Ogólne wymagania dotyczące wykonania robót podano w STWiORB DM.00.00.00 "Wymagania ogólne" pkt. 1.5.

### **2. MATERIAŁY**

Materiały nie występują.

Ogólne wymagania dotyczące materiałów, ich pozyskiwania i składowania podano w STWiORB DM.00.00.00 "Wymagania ogólne" pkt. 2.

### **3. SPRZĘT**

Ogólne wymagania dotyczące sprzętu podano w STWiORB DM.00.00.00 "Wymagania ogólne" pkt. 3.



### **3.1. Sprzęt do wykonania robót**

Ziemia urodzajna będzie usuwana mechanicznie. Przy mechanicznym wykonywaniu robót stosuje się:

- spycharki,
- równiarki,
- zgarniarki,
- koparki i samochody samowyladowcze w przypadku transportu na odległość wymagającą zastosowania takiego sprzętu.

Do wykonania robót związanych ze zdjęciem warstwy darniny nadającej się do powtórnego użycia, należy stosować:

- noże do cięcia darniny według zasad określonych,
- łopaty i szpadle.

Dopuszcza się również ręczne usunięcie ziemi urodzajnej w miejscach, gdzie sprzęt mechaniczny z uwagi na mały zakres robót (wąski pas zieleni przy drzewach) lub niekorzystne warunki nie może być użyty.

## **4. TRANSPORT**

Ogólne wymagania dotyczące transportu podano w STWiORB DM.00.00.00 "Wymagania ogólne" pkt. 4.

### **4.1. Transport ziemi urodzajnej**

Humus i darninę należy przemieszczać z zastosowaniem równiarek lub spycharek a nadmiar przewozić transportem samochodowym. Wybór środka transportu zależy od odległości, warunków lokalnych i przeznaczenia humusu.

Ziemia urodzajna będzie składowana do dalszego wykorzystania, a jej nadmiar odwieziony. Wykonawca przygotowuje miejsce do składowania ziemi urodzajnej przeznaczonej do późniejszego wykorzystania wraz z uzyskaniem wszelkich pozwoleń na składowanie. Transport ziemi urodzajnej na miejsce składowania może odbywać się samochodami samowyladowczymi.

## **5. WYKONANIE ROBÓT**

Ogólne zasady wykonania robót podano w STWiORB DM.00.00.00 "Wymagania ogólne" pkt. 5.

### **5.1. Usunięcie ziemi urodzajnej**

Przed usunięciem humusu Wykonawca jest zobowiązany do wykonania inwentaryzacji terenu stanu istniejącego. Termin prac związanych z usunięciem humusu musi być zgodny z zapisami rozstrzygnięć administracyjnych właściwych organów. Wszelkie prace należy prowadzić pod nadzorem przyrodniczym, który dokona kontroli terenu pod kątem obecności zwierząt i wskaże konieczność zastosowania działań zapobiegawczych lub naprawczych, jeśli będą wymagane w tym zakresie.

Humus należy zdejmować mechanicznie z zastosowaniem równiarek lub spycharek.

W wyjątkowych sytuacjach, gdy zastosowanie maszyn nie jest wystarczające dla prawidłowego wykonania robót, względnie może stanowić zagrożenie dla bezpieczeństwa robót (zmienna grubość warstwy humusu) należy dodatkowo stosować ręczne wykonanie robót, jako uzupełnienie prac wykonywanych mechanicznie.

Grubość zdejmowanej warstwy humusu (zależna od głębokości jego zalegania) powinna być zgodna z dokumentacją projektową, według faktycznego stanu zalegania. Nie wolno dopuścić do mieszania się humusu z podglebiem. Nie należy zdejmować humusu w czasie intensywnych opadów i bezpośrednio po nich, aby uniknąć zanieczyszczenia gliną lub innym gruntem nieorganicznym. Po odhumusowaniu należy z terenu odpompować wodę stojącą.

Warstwa ziemi urodzajnej powinna być zdjęta z przeznaczeniem do późniejszego użycia przy humusowaniu projektowanego pasa zieleni. W przypadku, gdy warstwa humusu została zdjęta

na pełną głębokość, a Wykonawca nie przystąpi do robót budowlanych, to należy zabezpieczyć powierzchnię odsłoniętego gruntu przed negatywnymi skutkami czynników atmosferycznych.

Wykonawca poniesie wszelkie koszty związane ze składowaniem ziemi urodzajnej: tj. znalezienie miejsca składowania, uzyskanie uzgodnień od odpowiednich władz, składowanie, doprowadzenie terenu składowiska do stanu poprzedniego.

Jeżeli, wskutek zaniedbania Wykonawcy, grunty ulegną nawodnieniu, które spowoduje ich długotrwałą nieprzydatność, Wykonawca ma obowiązek usunięcia tych gruntów i zastąpienia ich gruntami przydatnymi na własny koszt bez jakichkolwiek dodatkowych opłat ze strony Zamawiającego za te czynności, jak również za dowieziony grunt.

## **5.2. Zdjęcie darniny**

Jeżeli powierzchnia terenu w obrębie pasa przeznaczanego pod przebudowę trasy drogowej jest pokryta darniną przeznaczoną do umocnienia skarp, darninę należy zdjąć w sposób, który nie spowoduje jej uszkodzeń i przechowywać w odpowiednich warunkach do czasu wykorzystania. Wysokie trawy należy skosić przed zdjęciem darniny. Darninę należy ciąć w regularne, prostokątne pasy o szerokości około 0,30 m lub w kwadraty o długości boku około 0,30 m. Grubość darniny powinna wynosić od 0,05 do 0,10 m.

Należy dążyć do jak najszybszego użycia pozyskanej darniny. Jeżeli darnina przed powtórny wykorzystaniem musi być składowana, to zaleca się jej rozłożenie na gruncie rodzimym. Jeżeli brak miejsca na takie rozłożenie darniny, to należy ją magazynować w regularnych przyzmacach. W porze rozwoju roślin darninę należy składować w warstwach trawą do dołu. W pozostałym okresie darninę należy składować warstwami na przemian trawą do góry i trawą do dołu. Czas składowania darniny przed wbudowaniem nie powinien przekraczać 4 tygodni.

Darninę nie nadającą się do powtórnego wykorzystania należy usunąć mechanicznie, z zastosowaniem równiarek lub spycharek i przewieźć na miejsce wybrane przez Wykonawcę lub przez Inżyniera.

## **5.3. Sprzymowanie humusu do wykorzystania pod obsiew i nasadzenia**

Humus powinien być składowany w miejscach niezbyt odległych od terenu robót na gruntach przepuszczalnych. Miejsca składowania humusu powinny być przez Wykonawcę tak wybrane, aby były zabezpieczone przed zanieczyszczeniami, a także najeżdżaniem przez pojazdy. Teren składowania humusu należy zabezpieczyć przed kradzieżą.

Przed ponownym wybudowaniem materiał musi zostać zaakceptowany przez Inżyniera.

Jeżeli, wskutek zaniedbania Wykonawcy grunty w podłożu po odhumusowaniu ulegną degradacji, lub warstwa humusu została usunięta nieodpowiednio lub nieodpowiednio składowana to Wykonawca ma obowiązek przywrócenia tych gruntów do stanu pierwotnego na własny koszt bez jakichkolwiek dodatkowych opłat.

W przypadku wystąpienia lęgów jaskółki brzegówki w przyzmacach humusu z uwagi na ich niewłaściwe zabezpieczenie i utrzymanie, konieczność wstrzymania robót z tego powodu nie będzie stanowić podstawy do dochodzenia roszczeń ze strony Wykonawcy.

Humus zdjęty z przeznaczeniem do późniejszego użycia przy umacnianiu skarp, zakładaniu trawników, sadzeniu drzew należy po zdjęciu proporcjonalnie wymieszać z torfem (jeśli został on pozyskany z pasa robót ziemnych) i składować w regularnych przyzmacach, których wysokość nie powinna przekraczać 2 m. Szerokość przyzmy na koronie nie powinna przekraczać 2 m, natomiast szerokość u podstawy nasypu nie powinna być większa niż 4 m. Zgromadzona w przyzmacach ziemia urodzajna nie może zawierać korzeni, kamieni i materiałów nieorganicznych. Górna powierzchnia przyzmy powinna być lekko wklęsła, co zapewnia lepsze przyjmowanie wód opadowych. Powierzchnię przyzmy przez okres składowania należy chronić przed zachwaszczeniem i nasłonecznieniem np. przez przykrycie matami słomianymi lub obsiać mieszkami traw ochronnych. Dodatkowo przyzmy należy uformować w taki sposób aby nie dopuścić do zakładania w nich gniazd przez jaskółki brzegówki, lub zabezpieczyć je przed takimi sytuacjami w inny ustalony z Inżynierem sposób.

Ziemię urodzajną przeznaczoną do dalszego wykorzystania, po załadunku na środki transportowe należy odwieźć na miejsce hałdowania. Na składowisku ziemię urodzajną należy składować w regularnych przyzmach o wysokości do 2 m i obsiać mieszkankami traw ochronnych. Dopuszczalny okres składowania ziemi urodzajnej to 1 rok. Miejsca składowania humusu powinny być przez Wykonawcę tak dobrane, aby humus zabezpieczony był przed zanieczyszczeniem, a także najeżdżaniem przez pojazdy. Zgromadzony w przyzmach humus nie może zawierać żadnych korzeni, kamieni i nieorganicznych materiałów.

Przewidzieć należy odchwaszczenie humusu (przeznaczonego do późniejszego stosowania) przy zastosowaniu herbicydów. Nadmiar humusu, pozostającego po wykorzystaniu przy robotach wykończeniowych należy wykorzystać do rekultywacji terenu po ukopach lub w inne miejsca wybrane przez Inżyniera.

Wykonawca poniesie wszelkie koszty związane ze składowaniem ziemi urodzajnej: tj. znalezienie miejsca składowania, uzyskanie uzgodnień od odpowiednich władz, składowanie, doprowadzenie terenu składowiska do stanu poprzedniego.

#### **5.4. Zagospodarowanie nadmiaru humusu**

Nadmiar humus przechodzi na własność Wykonawcy. Wykonawca jest zobowiązany zagospodarować humus zgodnie z obowiązującym prawem.

Jeżeli zajdzie potrzeba czasowego hałdowania nadmiaru humusu na terenie inwestycji, miejsca jego składowania powinny być tak wybrane przez Wykonawcę, aby hałdy były zabezpieczone przed zanieczyszczeniami i najeżdżaniem przez pojazdy. Należy unikać usypywania hałd w bliskim sąsiedztwie wykopów, co może grozić ich osunięciem.

### **6. KONTROLA JAKOŚCI ROBÓT**

Ogólne zasady kontroli jakości robót podano w STWiORB DM.00.00.00 "Wymagania ogólne" pkt. 6.

Kontrola jakości robót będzie polegała na wizualnej ocenie prawidłowości ich wykonania.

Kontroli podlega w szczególności zgodność wykonania robót z dokumentacją projektową:

- wizualna ocena kompletności usunięcia darniny,
- powierzchnia zdjęcia humusu i darniny,
- grubość zdjętej warstwy humusu i darniny,
- oczyszczenie humusu z zanieczyszczeń,
- prawidłowość zhałdowania humusu.

### **7. OBMIAR ROBÓT**

Ogólne zasady obmiaru robót podano w STWiORB DM.00.00.00 "Wymagania ogólne" pkt. 7.

#### **7.1. Jednostka obmiarowa**

Jednostką obmiaru zdjętej warstwy ziemi urodzajnej jest 1 m<sup>3</sup> (metr sześcienny).

- 1 m<sup>3</sup> (metr sześcienny) zdjęcia warstwy humusu nadającego się do wykorzystania pod obsiew i nasadzenia ze spryzmowaniem,
- 1 m<sup>3</sup> (metr sześcienny) zdjęcia warstwy humusu nienadającego do zakładania zieleni do wykorzystania na dolne warstwy pod projektowaną zieleń poza granicami robót ziemnych oraz uporządkowania terenu pod obiektami, ze zhałdowaniem,
- 1 m<sup>3</sup> (metr sześcienny) zdjęcia warstwy humusu nienadającego do zakładania zieleni z odwiezieniem na odkład.

### **8. ODBIÓR ROBÓT**

Ogólne zasady odbioru robót podano w STWiORB DM.00.00.00 "Wymagania ogólne" pkt. 8.

Odbioru robót związanych z usunięciem warstwy humusu dokonuje Inspektor nadzoru, po zgłoszeniu robót do odbioru przez Wykonawcę. Odbiór powinien być przeprowadzony w czasie umożliwiającym wykonanie ewentualnych poprawek bez hamowania postępu robót.

Roboty poprawkowe Wykonawca wykona na własny koszt w terminie ustalonym z Inżynierem i Inspektorem nadzoru.

Roboty uznaje się za wykonane zgodnie z dokumentacją projektową i wymaganiami Inżyniera oraz z STWiORB, jeżeli kontrola wszystkich robót prowadzona wg pkt. 6 dała wyniki pozytywne. Roboty wykonane niezgodnie z ww podlegają rozbiórce i ponownemu wykonaniu na koszt i staraniem Wykonawcy.

## **9. PODSTAWA PŁATNOŚCI**

Ogólne ustalenia dotyczące podstawy płatności podano w STWiORB DM.00.00.00 "Wymagania ogólne" pkt. 9.

### **9.1. Cena jednostki obmiarowej**

Cena jednostkowa 1 m<sup>3</sup> zdjętej warstwy ziemi urodzajnej do późniejszego wykorzystania uwzględnia lub z odwozem na odkład uwzględnia wynagrodzenie określone w umowie Zamawiającego z Wykonawcą i zawiera w swym zakresie:

- roboty przygotowawcze,
- zakup i dostarczenie materiałów,
- koszt zapewnienia niezbędnych czynników produkcji,
- zdjęcie warstwy ziemi urodzajnej na projektowaną głębokość z uwzględnieniem konieczności pozostawienia warstwy ochronnej (jeśli wymagane),
- oczyszczenie humusu z zanieczyszczeń jak np. korzenie, kamienie, glina, grunt organiczny, itp.
- odchwaszczenie humusu,
- wielokrotne przemieszczanie ziemi urodzajnej na tymczasowe składowisko,
- zabezpieczenie powierzchni po zdjęciu humusu przed negatywnymi skutkami czynników atmosferycznych, mechanicznych, odwodnienie terenu itp.
- składowanie ziemi urodzajnej w pryzmach wraz z zabezpieczeniem,
- wszelkie koszty związane ze składowaniem ziemi urodzajnej: tj. znalezienie miejsca składowania, uzyskanie uzgodnień od odpowiednich władz, przewiezienie humusu, składowanie, doprowadzenie terenu składowiska do stanu poprzedniego,
- koszt utrzymania czystości na drogach po których transportowany jest humus,
- odwodnienie terenu po odhumusowaniu.

## **10. PRZEPISY ZWIĄZANE**

1. PN-S-02205:1998 Drogi samochodowe. Roboty ziemne. Wymagania i badania.
2. Ustawa z dnia 27.04.2001r. - Prawo ochrony środowiska. (Dz.U. 2020 poz. 1219).
3. Ustawa z dnia 14 grudnia 2012r. o odpadach (Dz.U. 2020 poz. 797).
4. Rozporządzenie Ministra Klimatu z dnia 2 stycznia 2020r. w sprawie katalogu odpadów (Dz.U. 2020 poz. 10).
5. Rozporządzenie Ministra Klimatu z dnia 23 grudnia 2019 r. w sprawie rodzajów odpadów i ilości odpadów, dla których nie ma obowiązku prowadzenia ewidencji odpadów (Dz U. 2019 poz. 2531).
6. Ustawa z dnia 27.07.2001r. o wprowadzeniu ustawy - Prawo ochrony środowiska, ustawy o odpadach oraz o zmianie niektórych ustaw. (Dz.U.2001 Nr 100, poz. 1085).
7. Ustawa z dnia 11.05.2001r. o obowiązkach przedsiębiorców w zakresie gospodarowania niektórymi odpadami oraz o opłacie produktowej (Dz.U.2020 poz. 1903).
8. Ustawa z dnia 13.09.1996r. o utrzymaniu czystości i porządku w gminach. (Dz. U. 2020, poz. 1439).
9. Rozporządzenie Ministra Infrastruktury z dnia 6 lutego 2003r. w sprawie bezpieczeństwa i higieny pracy podczas wykonywania robót budowlanych (Dz.U. 2003 Nr 47, poz. 401).



## **D.02.00.00 ROBOTY ZIEMNE**

### **D.02.00.01 Wymagania ogólne**

#### **1. WSTĘP**

##### **1.1. Przedmiot Specyfikacji Technicznej Wykonania i Odbioru Robót Budowlanych (STWiORB)**

Przedmiotem niniejszej STWiORB są wymagania szczegółowe dotyczące wykonania i odbioru robót związanych z wykonaniem wykopów w ramach projektu „Projekt i budowa parkingu dla samochodów ciężarowych w Podstrefie Nowogrodzic miejscowość Wykroty”.

##### **1.2. Zakres stosowania STWiORB**

Specyfikacja Techniczna jest stosowana jako dokument przetargowy i kontraktowy przy zlecaniu i realizacji robót wymienionych w pkt. 1.1.

##### **1.3. Zakres robót objętych STWiORB**

Ustalenia zawarte w niniejszej ST dotyczą zasad prowadzenia robót związanych z wykonaniem wykopów w gruntach spoistych i niespoistych.

##### **1.4. Określenia podstawowe**

**1.4.1. Budowla ziemna** – budowla wykonana w gruncie lub materiale antropogenicznym albo z gruntu lub z materiału antropogenicznego, powstała w następstwie przeprowadzenia robót ziemnych, spełniająca warunki stateczności i odwodnienia, zapewniająca przejęcie obciążenia od środków transportowych i urządzeń inżynierskich obciążających korpus drogowy.

**1.4.2. Ciągły pomiar zagęszczenia** - (ang. Continuous Compaction Control - CCC) wykorzystanie do kontroli stanu zagęszczenia warstwy walców wibracyjnych wyposażonych w system umożliwiający pomiar i dokumentowanie, dynamicznego parametru, charakteryzującego zagęszczenie warstwy ze wskazaniem lokalizacji miejsca.

**1.4.3. Deklaracja Właściwości Użytkowych (DWU)** - dokument wyrażający właściwości użytkowe wyrobów budowlanych w odniesieniu do zasadniczych charakterystyk tych wyrobów zgodnie z odpowiednimi zharmonizowanymi specyfikacjami technicznymi.

**1.4.4. Dokop** - miejsce pozyskania gruntu do wykonania nasypów, położone poza pasem robót drogowych.

**1.4.5. Geosyntetyk** - wyrób, którego przynajmniej jeden składnik wytworzony został z polimeru (poliestru, polipropylenu, polietylenu lub poliamidu), mający postać arkusza, paska lub formy przestrzennej, stosowany w kontakcie z gruntem (lub innym materiałem) w geotechnice, fundamentowaniu i budownictwie lądowym i wodnym.

**1.4.6. Gęstość objętościowa szkieletu** - stosunek masy suchego szkieletu gruntu lub materiału antropogenicznego do objętości próbki.

**1.4.7. Górna warstwa nasypu** - nasyp znajdujący się w obrębie obliczeniowej głębokości przemarzania, na którym wykonano warstwy konstrukcji nawierzchni. Wykonany z gruntów niewysadzinowych lub stabilizowanych hydraulicznie.

**1.4.8. Grunt** - materiał powstały w wyniku procesów geologicznych (naturalnych) lub antropogenicznych, składający się z 3 faz: stałej, ciekłej i gazowej.

**1.4.9. Grunt organiczny** - grunt z zawartością substancji organicznej większą od 2,0 %.

**1.4.10. Grupa nośności podłoża gruntowego nawierzchni** - klasyfikuje nośność podłoża gruntowego nawierzchni w zależności od rodzaju i stanu gruntu podłoża, warunków wodnych w podłożu, wysadzinowości gruntu oraz od charakterystyki korpusu drogowego. Występują cztery grupy nośności podłoża gruntowego oznaczone symbolami: G1, G2, G3, G4. Mogą wystąpić warunki nieodpowiadające żadnej grupie nośności podłoża.

- 1.4.11. Humus (gleba)** - przypowierzchniowa strefa gruntu (zwietrzalej skały) przeobrażona działalnością roślin, drobnoustrojów, zwierząt, stanowiąca grunt organiczny o właściwościach zapewniających prawidłowy rozwój roślinom.
- 1.4.12. Konstrukcja nawierzchni** - zespół odpowiednio dobranych warstw, którego celem jest rozłożenie naprężeń od kół pojazdów na podłoże gruntowe nawierzchni oraz zapewnienie bezpieczeństwa i komfortu jazdy pojazdów. Konstrukcja nawierzchni spoczywa na podłożu gruntowym lub warstwie ulepszanego podłoża.
- 1.4.13. Korona drogi** - część przekroju poprzecznego drogi, obejmująca jezdnie z pobocznymi i pasem dzielącym, pasy awaryjnego postoju, chodniki, zatoki oraz ewentualne inne elementy, położona pomiędzy górnymi krawędziami skarp.
- 1.4.14. Korpus drogowy** - cały nasyp oraz ta część wykopu, która jest ograniczona koroną drogi i wewnętrznymi skarpami rowów.
- 1.4.15. Materiał antropogeniczny** - materiał powstały w wyniku bezpośredniej lub pośredniej działalności człowieka (na przykład grunt ulepszony, odpad przemysłowy, materiał z recyklingu).
- 1.4.16. Materiał nasypowy** - grunt lub materiał antropogeniczny użyty do budowy nasypu.
- 1.4.17. Materiał nieprzydatny** - grunt lub materiał antropogeniczny, którego właściwości uniemożliwiają wykorzystanie go jako materiał nasypowy. Nieprzydatność może być trwała, związana z niezmiennymi cechami materiału lub czasowa, związana ze stanem materiału lub innymi właściwościami, które wymagają poprawienia.
- 1.4.18. Materiał przydatny** - grunt lub materiał antropogeniczny, którego właściwości umożliwiają wykorzystanie go jako materiał nasypowy bez stosowania dodatkowych zabiegów.
- 1.4.19. Materiał ulepszony** - grunt lub materiał antropogeniczny, którego właściwości zostały zmienione, w efekcie czego spełnia on wymagania wynikające z przewidzianego zastosowania.
- 1.4.20. Miejsce zerowe robót ziemnych** (przekrój zerowy robót ziemnych) - granica pomiędzy nasypem i wykopem. Przekrój przejściowy, w którym powierzchnie nasypu i wykopu w przekroju poprzecznym są równe (charakter robót ziemnych zmienia się z wykopu na nasyp lub odwrotnie).
- 1.4.21. Moduł odkształcenia gruntu** - wielkość charakteryzująca nośność na powierzchni warstwy gruntu lub materiału antropogenicznego, badana zgodnie z Załącznikiem 2 (procedura według PN-S-02205, załącznik B), określana według wzoru:

$$E_i = 0.75 \frac{\Delta p}{\Delta s} D$$

gdzie:

$E_i$  - moduł odkształcenia gruntu [MPa]

$\Delta p$  - przyrost obciążenia jednostkowego [MPa]

$\Delta s$  - przyrost osiadania odpowiadający przyrostowi obciążenia jednostkowego [mm]

$D$  - średnica płyty [mm]

- 1.4.22. Nasyp** - budowla ziemna wykonana w obrębie pasa drogowego poprzez wbudowanie materiału nasypowego w kontrolowany sposób polegający na układaniu i zagęszczaniu kolejnych warstw powyżej powierzchni terenu.
- 1.4.23. Niweleta robót ziemnych** (spód konstrukcji nawierzchni) - poziom górnej powierzchni materiału nasypowego w nasypie lub poziom górnej powierzchni gruntu rodzimego w wykopie lub poziom górnej powierzchni warstwy ulepszanego podłoża nawierzchni, o ile taka warstwa występuje.
- 1.4.24. Obliczeniowa głębokość przemarzania** - umowna głębokość przemarzania w danym rejonie, będąca głębokością przemarzania zredukowaną w zależności od obciążenia ruchem samochodowym i warunków gruntowo-wodnych.

- 1.4.25. Odkład** - miejsce wbudowania lub składowania gruntów pozyskanych w czasie wykonywania wykopów, a nie wykorzystywanych do budowy nasypów lub innych robót.
- 1.4.26. Pas drogowy** - wydzielony teren, przeznaczony pod drogę oraz urządzenia związane z obsługą i ochroną drogi, obsługą ruchu i ochroną środowiska, a także zawierający rezerwę pod przyszłą rozbudowę drogi.
- 1.4.27. Pochylenie skarpy lub zbocza** - kąt nachylenia powierzchni skarpy lub zbocza do rzutu poziomego skarpy lub zbocza.
- 1.4.28. Podłoże gruntowe budowli ziemnej (nasypu lub wykopu)** - strefa gruntu rodzimego poniżej spodu budowli ziemnej, której właściwości mają wpływ na projektowanie, wykonanie i eksploatację budowli ziemnej.
- 1.4.29. Podłoże gruntowe nawierzchni** - strefa gruntu rodzimego lub nasypowego poniżej spodu konstrukcji nawierzchni, której właściwości mają wpływ na projektowanie, wykonanie i eksploatację nawierzchni.
- 1.4.30. Projekt Geotechniczny** - projekt wykonany zgodnie z zasadami określonymi w Rozporządzeniu Ministra Transportu, Budownictwa i Gospodarki Morskiej z dnia 25 kwietnia 2012r. w sprawie ustalania geotechnicznych warunków posadawiania obiektów budowlanych, zapewniający spełnienie wymagań funkcjonalnych, wynikających z przeznaczenia budowli ziemnej.
- 1.4.31. Projekt robót ziemnych** - projekt określający proces technologiczny wykonania budowli ziemnej, spełniającej wymagania wynikające z projektu geotechnicznego (jeżeli był opracowany) i ustaleń Kontraktu.
- 1.4.32. Roboty ziemne** - termin oznaczający wszystkie czynności związane z odspajaniem, selekcjonowaniem, przemieszczaniem, profilowaniem, ulepszaniem oraz zagęszczaniem gruntów lub materiałów antropogenicznych.
- 1.4.33. Rów przydrożny (boczny)** - rów biegnący wzdłuż drogi, służący do odprowadzenia wody z korony drogi, skarp lub przyległego terenu.
- 1.4.34. Rów stokowy** - rów służący do zbierania i odprowadzania wody spływającej ze zbocza, wykonany ponad skarpią wykopu.
- 1.4.35. Skala** - występujący w warunkach naturalnych zespół minerałów, skonsolidowanych, scementowanych lub w inny sposób powiązanych ze sobą, nie dających się rozdrobnić ręcznie po namoczeniu w wodzie.
- 1.4.36. Skarpa** - zewnętrzna boczna powierzchnia nasypu lub wykopu o kształcie i nachyleniu określonym w Dokumentacji Projektowej, spełniająca warunki stateczności i odwodnienia, zabezpieczona przed erozją.
- 1.4.37. Spoiwo** - pojedynczy materiał wiążący lub połączone materiały wiążące, których wymieszanie z gruntem lub materiałem antropogenicznym zapewnia krótkoterminową lub długoterminową poprawę właściwości.
- 1.4.38. Strefa nasypu** - wydzielona część nasypu, na przykład podstawa lub górna część korpusu ziemnego, w odniesieniu do której zostały określone indywidualne wymagania.
- 1.4.39. Tymczasowa powierzchnia robót ziemnych** - powierzchnia korony drogi, skarp i rowów w czasie wykonywania robót ziemnych.
- 1.4.40. Ukop** - miejsce pozyskania gruntu do wykonania nasypów, położone w obrębie pasa robót drogowych
- 1.4.41. Ulepszone podłoże nawierzchni** - wierzchnia warstwa podłoża gruntowego nawierzchni ulepszona w celu zwiększenia nośności gruntu rodzimego w wykopie lub materiału nasypowego albo zwiększenia odporności nawierzchni na powstawanie wysadzin.
- 1.4.42. Urządzenia odwadniające** - urządzenia i konstrukcje umożliwiające odprowadzenie wód powierzchniowych i gruntowych z pasa drogowego.
- 1.4.43. Wilgotność** - stosunek masy wody zawartej w próbce do masy szkieletu gruntu lub materiału antropogenicznego.



**1.4.44. Wilgotność optymalna** - wilgotność gruntu lub materiału antropogenicznego, w której użycie konkretnej energii zagęszczania powoduje uzyskanie maksymalnej gęstości objętościowej szkieletu.

**1.4.45. Wskaźnik jednorodności uziarnienia** - wielkość charakteryzująca zagęszczalność gruntów niespoistych, określona według wzoru:

$$C_u = \frac{d_{60}}{d_{10}}$$

w którym:

$d_{60}$  wymiar cząstek, których masa wraz z mniejszymi stanowi 60% masy próbki wysuszonej [mm],

$d_{10}$  wymiar cząstek, których masa wraz z mniejszymi stanowi 10% masy próbki wysuszonej [mm].

**1.4.46. Wskaźnik odkształcenia gruntu** - wielkość charakteryzująca stan zagęszczenia gruntu, określona według wzoru:

$$I_0 = \frac{E_2}{E_1}$$

gdzie:

$E_1$  pierwotny moduł odkształcenia [MPa],

$E_2$  wtórny moduł odkształcenia [MPa].

**1.4.47. Wskaźnik zagęszczenia gruntu** - wielkość charakteryzująca stan zagęszczenia gruntu lub materiału antropogenicznego, badana zgodnie z Załącznikiem 2 (procedura według normy BN-77/8931-12), określona według wzoru:

$$I_s = \frac{\rho_d}{\rho_{ds}}$$

w którym:

$\rho_d$  gęstość objętościowa szkieletu gruntu w nasypie [ $\text{kg}/\text{m}^3$ ],

$\rho_{ds}$  maksymalna gęstość objętościowa szkieletu gruntu zagęszczonego wg normalnej próby Proctora [ $\text{kg}/\text{m}^3$ ].

**1.4.48. Wykop** - budowla ziemna wykonana w obrębie pasa drogowego, w postaci odpowiednio ukształtowanej przestrzeni powstałej w wyniku usunięcia z niej gruntu.

**1.4.49. Wysokość nasypu lub głębokość wykopu** - różnica rzędnej terenu i rzędnej niwelety robót ziemnych wyznaczona w osi drogi.

**1.4.50. Wzmocnione podłoże nasypu** - warstwa gruntu rodzimego, lub materiału antropogenicznego, ulepszanego przez działanie mechaniczne, chemiczne lub wykonanie elementów wzmacniających, w celu poprawienia jego stateczności, zmniejszenia osiadań lub ujednoczenia podłoża gruntowego.

**1.4.51. Zagęszczanie** - zwiększanie gęstości objętościowej szkieletu gruntu lub materiału antropogenicznego z zastosowaniem procesu mechanicznego, w celu uzyskania wymaganych właściwości korpusu ziemnego lub pojedynczej warstwy.

**1.6.52. Zbocze (stok)** - naturalna pochyła powierzchnia terenu w obrębie pasa drogowego lub przyległego do drogi.

Pozostałe określenia podstawowe podane w niniejszych STWiORB są zgodne z odpowiednimi polskimi normami i z definicjami podanymi w STWiORB DM.00.00.00 "Wymagania Ogólne" oraz w przepisach związanych wyszczególnionych w pkt. 10 niniejszego STWiORB.

## 1.5. Ogólne wymagania dotyczące robót

Ogólne wymagania dotyczące robót podano w STWiORB DM 00.00.00 „Wymagania ogólne” pkt. 1.5 oraz w przepisach związanych wyszczególnionych w pkt. 10 niniejszej ST.

## **2. MATERIAŁY**

### **2.1. Ogólne wymagania dotyczące materiałów**

Ogólne wymagania dotyczące materiałów, ich pozyskiwania i składowania podano w STWiORB DM.00.00.00 „Wymagania ogólne” pkt. 2.

Zgodnie z dokumentacją projektową nie przewiduje się wykorzystania gruntów z wykopu do budowy nasypów z uwagi na ich rodzaj oraz właściwości. Grunty formujące istniejące nasypy z uwagi na zaglinienie nie nadają się do budowy i przewiduje się wywiezienie ich na odkład bądź ulepszenie na miejscu.

### **2.2. Ogólne zasady wykorzystania gruntów**

2.2.1. W robotach ziemnych wykorzystuje się grunty i materiały antropogeniczne. Grunty i materiały antropogeniczne wymagają oceny ze względu na wymagania wynikające z Dokumentacji Projektowej.

2.2.2. Stosuje się klasyfikacje gruntów i materiałów antropogenicznych, uwzględniające podstawowe kryteria istotne w robotach ziemnych. W robotach ziemnych podstawowe klasyfikacje dotyczą: uziarnienia, wysadzinowości oraz przydatności do budowy nasypów lub poszczególnych stref nasypów.

2.2.3. Podziału gruntów ze względu na uziarnienie dokonuje się zgodnie z normą PN-86/B-02480 „Grunty budowlane. Określenia, symbole, podział i opis gruntów.

2.2.4. W Tablicy 2.1 określono podział gruntów ze względu na ich wysadzinowość. Podstawowym kryterium oceny wysadzinowości gruntów jest zawartość drobnych cząstek, a dodatkowym, stosowanym w przypadkach wątpliwych, wskaźnik piaskowy. Wskaźnik piaskowy stanowi kryterium oceny gruntów o zawartości ziaren  $\leq 0,063$  mm powyżej 6 %, zbliżonych do mało spoistych. Jako informację uzupełniającą w Tablicy 2.1 podano nazwy typowych gruntów niewysadzinowych, wątpliwych i wysadzinowych według normy PN-88/B-04481. Wysadzinowość materiałów antropogenicznych należy oceniać na podstawie indywidualnych badań, z uwzględnieniem pochodzenia materiału i jego właściwości.

2.2.5. W Tablicy 2.2. określono podział gruntów i materiałów antropogenicznych ze względu na ich przydatność do budowy nasypów.

2.2.6. Do budowy nasypów nieprzydatne są materiały nie spełniające wymagań podanych w Tablicy 2.2, z uwzględnieniem zapisów punktu 2.2.8. W szczególności nieprzydatne są następujące grunty i materiały antropogeniczne, przy czym nieprzydatność może mieć charakter trwały lub czasowy:

- a) organiczne (tj. o zawartości substancji organicznych ponad 2 %)
- b) równoziarniste (o wskaźniku jednorodności uziarnienia  $Cu < 2,5$ ),
- c) spoiste granicy płynności WL większej od 60 %,
- d) zasolone (o zawartość soli powyżej 2 %),
- e) zawierające substancje szkodliwe dla środowiska naturalnego w ilościach większych niż dopuszczono w obowiązujących przepisach,
- f) w stanie zamarzniętym,
- g) przewilgocone i nawodnione,
- h) podatne na samozapalenie (tj. nieodwęglone - zawierające powyżej 20% części palnych), z wyjątkiem przepalonych odpadów z węgla kamiennego,
- i) antropogeniczne podatne na przeobrażenia fizyko-chemiczne, w wyniku których dochodzi do zmian objętościowych.

2.2.7. Można rozważyć czy zastosowanie gruntów i materiałów antropogenicznych, ocenionych jako nieprzydatne, byłoby możliwe po ich ulepszeniu, o ile jest to uzasadnione względami ekonomicznymi lub środowiskowymi. Ulepszenie, zależnie od przyczyny powodującej nieprzydatność gruntu lub materiału antropogenicznego, może obejmować doziarnienie, mieszanie z innym gruntem lub materiałem, ulepszenie spoiwem albo oczyszczenie. Wykonawca dokona wyboru technologii ulepszenia uwzględniającej warunki wykonania robót, posiadane materiały oraz sprzęt jakim dysponuje Wykonawca. Do

wybranej technologii Wykonawca opracuje wymagane dokumenty i uzgodni je z Inżynierem/Inspektorem nadzoru.

2.2.8. Grunty o wskaźniku jednorodności uziarnienia  $2,5 \leq Cu < 3,0$  można stosować pod warunkiem wykazania możliwości uzyskania wymaganego wskaźnika zagęszczenia  $I_s$ . Metodę doprowadzenia gruntów o wskaźniku jednorodności uziarnienia  $2,5 \leq Cu < 3,0$  do wymaganego wskaźnika zagęszczenia opracuje Wykonawca i przedstawi Inżynierowi/Inspektorowi nadzoru do akceptacji wraz z wynikami odpowiednich badań.

W przypadku zastosowania gruntów o wskaźniku jednorodności uziarnienia  $2,5 \leq Cu < 3,0$  należy wykonać dodatkowe przeciwoerozyjne wzmocnienie skarp (w miejscach występowania humusowania) oraz obliczeniowo sprawdzić czy jest spełniony warunek stateczności skarp. W wyjątkowych sytuacjach za zgodą Inżyniera/Inspektora nadzoru mogą być stosowane materiały o  $Cu \leq 2,5$  (np. keramzyt). Zasady zastosowania takich materiałów należy określić indywidualnie.

2.2.9. Materiały niebezpieczne, o właściwościach chemicznych lub fizycznych wymagających specjalnych środków w celu odspojenia, składowania, transportu i usunięcia stanowią szczególną kategorię i są klasyfikowane oddzielnie.

**Tablica 2.1** Podział gruntów pod względem wysadzinowości

L.p.	Wyszczególnienie właściwości/norma badania	Jednostki	Grupy gruntów		
			niewysadzinowe	wątpliwe	wysadzinowe
	1	2	3	4	5
1	Zawartość cząstek $\leq 0,075 \text{ mm}^1$ $\leq 0,02 \text{ mm}$ badanie wg załącznika Z.2.H	%	< 15 < 3	od 15 do 30 od 3 do 10	> 30 > 10
2	Wskaźnik piaskowy WP badanie wg załącznika Z.2.F		> 35	od 25 do 35	< 25
	Informacja uzupełniająca (rodzaj gruntu wg PN-88/B-04481)		rumosz niegliniasty żwir pospółka piasek gruby piasek średni piasek drobny	piasek pylasty zwietrzelina gliniasta rumosz gliniasty żwir gliniasty pospółka gliniasta	<u>mało wysadzinowe</u> glina piaszczysta zwięzła, glina zwięzła, glina pylasta zwięzła, ił, ił piaszczysty, ił pylasty <u>bardzo wysadzinowe</u> piasek gliniasty pył, pył piaszczysty glina piaszczysta, glina, glina pylasta ił warwowy

<sup>1)</sup> należy odczytać z krzywej uziarnienia

**Tablica 2.2** Przydatność gruntów i materiałów antropogenicznych do budowy nasypów

Przenaczenie	Przydatne	Przydatne z zastrzeżeniami	Treść zastrzeżenia
1	2	3	4
Na dolne warstwy nasypów poniżej strefy przemarzania	1. Rozdrobnione grunty skaliste twarde oraz grunty kamieniste, zwietrzelinowe, rumosze i otoczaki 2. Żwiry i pospółki, również gliniaste 3. Piaski grubo, średnio i drobnoziarniste, naturalne i łamane 4. Piaski gliniaste z domieszką frakcji żwirowo- kamienistej (morenowe) o wskaźniku jednorodności uziarnienia $Cu \geq 15,0$ 5. Żuźle wielkopieczowe i inne metalurgiczne ze starych zwalów (powyżej 5 lat) 6. Łupki przywęglowe przepalone 7. Wysiewki kamienne o zawartości frakcji ilowej poniżej 2%	1. Rozdrobnione grunty skaliste miękkie	gdy pory w gruncie skalistym będą wypełnione gruntem lub materiałem drobnoziarnistym
		2. Zwietrzeliny i rumosze gliniaste	gdy będą wbudowane w miejsca suche lub zabezpieczone od wód gruntowych i powierzchniowych
		3. Piaski pylaste, piaski gliniaste, pyły piaszczyste i pyły	
		4. Piaski próchniczne, z wyjątkiem pylastych piasków próchnicznych	do nasypów nie wyższych niż 3 m, zabezpieczonych przed zawilgoceniem
		5. Gliny piaszczyste, gliny i gliny pylaste oraz inne o $w_L < 35\%$	w miejscach suchych lub przejściowo zawilgoconych
		6. Gliny piaszczyste zwięzłe, gliny zwięzłe i gliny pylaste zwięzłe oraz inne grunty o granicy płynności $w_L$ od 35 do 60%	do nasypów nie wyższych niż 3 m: zabezpieczonych przed zawilgoceniem lub po ulepszeniu spoiwami
		7. Wysiewki kamienne gliniaste o zawartości frakcji ilowej ponad 2%	gdy zwierciadło wody gruntowej znajduje się na głębokości większej od kapilarności biernej gruntu podłoża
		8. Żuźle wielkopieczowe i inne metalurgiczne z nowego studzenia (do 5 lat)	o ograniczonej podatności na rozpad - łączne straty masy do 5%
		9. Łopki przywęglowe nieprzepalone o zawartości substancji organicznej $\leq 20\%$	gdy wolne przestrzenie zostaną wypełnione materiałem drobnoziarnistym
		10. Popioły lotne i mieszaniny popiołowo-żuźłowe	gdy zalegają w miejscach suchych lub są izolowane od wody
Na górne warstwy nasypów w strefie przemarzania*	1. Żwiry i pospółki 2. Piaski grubo i średnio- ziarniste 3. Łopki przywęglowe przepalone zawierające mniej niż 15% ziaren mniejszych od 0,075 mm 4. Wysiewki kamienne o uziarnieniu odpowiadającym pospółkom lub żwirom	1. Żwiry i pospółki gliniaste	pod warunkiem ulepszenia tych gruntów spoiwami, takimi jak: cement, wapno, aktywne popioły, spoiwa drogowe itp.
		2. Piaski pylaste i gliniaste	
		3. Pyły piaszczyste i pyły	
		4. Gliny o granicy płynności mniejszej niż 35%	
5. Mieszaniny popiołowo-żuźłowe z węgla kamiennego			
6. Wysiewki kamienne gliniaste o zawartości frakcji ilowej $> 2\%$			
7. Żuźle wielkopieczowe i inne metalurgiczne	drobnoziarniste i nie rozpadowe: straty masy do 1%		
8. Piaski drobnoziarniste	o wskaźniku nośności $w_{noś} \geq 10$		
W wykopach i miejscach zerowych do głębokości przemarzania	Grunty niewysadzinowe	Grunty wątpliwe i wysadzinowe	gdy są ulepszone spoiwami (cementem, wapnem, aktywnymi popiołami, spoiwami drogowymi itp.)

\* W przypadku zaprojektowania warstwy ulepszanego podłoża jest ona włączona do górnej warstwy nasypu.

### **2.3. Zasady wykorzystania gruntów oraz materiałów antropogenicznych**

2.3.1. Do budowy nasypów można stosować grunty pochodzące z wykopu, ukopu lub dokopu albo materiały antropogeniczne. Zasady wykorzystania pozyskiwanych gruntów oraz materiałów antropogenicznych do budowy nasypów podano w punkcie 5.4.

2.3.2. Wyboru materiału nasypowego należy dokonać z uwzględnieniem wymagań podanych w punkcie 2.2. Właściwości materiału nasypowego nie powinny być gorsze od parametrów podanych w Projekcie Geotechnicznym, o ile występuje, lub w Dokumentacji Projektowej.

2.3.3. Do budowy nasypów należy stosować grunty lub materiały antropogeniczne o potwierdzonej przydatności. Przydatność gruntów lub materiałów antropogenicznych do budowy nasypów należy określać z uwzględnieniem :

a) właściwości stałych (wewnętrznych) związanych z pochodzeniem (np. uziarnienie, stopień plastyczności, zawartość części organicznych),

b) właściwości zmiennych, związanych ze stanem (np. wilgotność, gęstość). Wykonawca musi uwzględniać w ocenie gruntu lub materiału, czy stwierdzone właściwości (stałe lub zmienne) umożliwiają wbudowanie go w strefę nasypu, do których został przewidziane.

2.3.4. Przydatność gruntów z wykopów do budowy nasypów we wstępnej fazie powinna zostać oceniona makroskopowo, natomiast przeznaczenie ich do dedykowanej warstwy powinno odbyć się na podstawie parametrów zbadanych metodami laboratoryjnymi.

2.3.5. W górnej warstwie nasypu, do głębokości przemarzania, należy stosować materiały nasypowe odporne na działanie mrozu - grunty niewysadzinowe lub odporne materiały antropogeniczne (na przykład inne grunty po ulepszeniu, żużle nierozpadowe). Ocenę wysadzinowości należy przeprowadzić na podstawie ustaleń punktu 2.2.4. Jako głębokość przemarzania należy przyjąć obliczeniową głębokość przemarzania, określoną zgodnie z zasadami podanymi w punkcie 2.3.6.

2.3.6. Obliczeniową głębokość przemarzania podłoża nawierzchni należy określić jako głębokość przemarzania  $h_z$  na danym terenie, podaną w KTKNPIP oraz KTNS, zredukowaną odpowiednio do występujących warunków gruntowo-wodnych (grupy nośności podłoża) oraz projektowej kategorii ruchu. W przypadku stosowania warstw ochronnych z materiałów o małym współczynniku przewodności cieplnej uwzględnia się zmniejszenie głębokości przemarzania  $h_z$  na podstawie obliczeń, przy czym zmniejszona wartość, wynikająca z zastosowania warstw ochronnych, powinna być równoważna głębokości przemarzania  $h_z$  podanej w KTKNPIP oraz KTNS.

2.3.7. Wielkość ziaren materiału nasypowego stosowanego do budowy korpusu ziemnego nie powinna przekraczać 200 mm. Dopuszcza się stosowanie materiału zawierającego kamienie (kawałki) o wymiarach do 500 mm pod warunkiem wypełnienia przestrzeni między nimi gruntem o drobniejszym uziarnieniu według zasad określonych w punkcie 5.12.3. STWiORB D.02.03.01 „Roboty ziemne. Wykonywanie nasypów”.

2.3.8. Zastosowanie materiałów antropogenicznych wymaga jednoznacznego ustalenia dopuszczalności ich użycia w świetle obowiązujących przepisów prawa. W szczególności konieczne jest spełnienie warunku ograniczonej wymywalności związków chemicznych i metali ciężkich do wód gruntowych. Wymagania oraz zasady stosowania materiałów antropogenicznych powinny być określone w Projekcie Geotechnicznym, o ile występuje, lub w Dokumentacji Projektowej.

### **2.4. Materiały do wykonania warstwy ulepszonego podłoża**

2.4.1. Warstwa ulepszonego podłoża może być wykonana z następujących materiałów: mieszanek niezwiązanych, gruntów lub materiałów antropogenicznych stabilizowanych spoiwem, gruntów niewysadzinowych.

2.4.2. Do wykonania warstwy ulepszonego podłoża z mieszanek niezwiązanych należy stosować lokalne materiały. Mieszanki niezwiązane do warstwy ulepszonego podłoża powinny spełniać Wymagania Krajowe przenoszące zapisy normy PN-EN-13285 „Mieszanki

niezwiązane. Wymagania" oraz wymagania określone w STWiORB dedykowanych mieszankom do ulepszenia podłoża gruntowego.

2.4.3. Do wykonania warstwy ulepszonego podłoża z gruntu stabilizowanego spoiwem można stosować wapno lub/i spoiwa hydrauliczne. Grunty stabilizowane spoiwami do warstwy ulepszonego podłoża powinny spełniać Wymagania Krajowe przenoszące zapisy z zakresu normy PN-EN 14227-15 oraz wymagania opisane w STWiORB, dedykowanych gruntom stabilizowanym spoiwem hydraulicznym lub wapnem.

2.4.4. Mieszanki niezwiązane oraz grunty stabilizowane spoiwem mogą zawierać w swoim składzie materiały antropogeniczne. Zawartość materiałów antropogenicznych nie upoważnia do zmniejszenia wymagań w odniesieniu do wykonanej warstwy, wymaga jednak uwzględnienia specyfiki stosowanych materiałów w ustaleniu zakresu badań i ocenie.

2.4.5. Gruntami niewysadzinowymi do warstwy ulepszonego podłoża mogą być grunty lub materiały antropogeniczne spełniające wymagania opisane w STWiORB, dedykowanych gruntom lub materiałom przeznaczonym do ulepszenia podłoża.

### **3. SPRZĘT**

#### **3.1. Ogólne wymagania dotyczące sprzętu**

3.1.1. Ogólne wymagania dotyczące sprzętu podano w STWiORB DM.00.00.00 Wymagania ogólne" pkt. 3.

#### **3.2. Sprzęt do robót ziemnych**

3.2.1. Wykonawca przystępujący do wykonania robót ziemnych powinien wykazać się możliwością korzystania ze sprzętu zapewniającego wykonanie robót ziemnych zgodnie z Dokumentacją Projektową w ilości i rodzaju gwarantującym wykonanie robót zgodnie z harmonogramem i terminem zakończenia inwestycji.

3.2.2. Wykonawca przystępujący do wykonania robót ziemnych powinien wykazać się możliwością korzystania z następującego sprzętu:

- do odspajania i wydobywania gruntów (narzędzia mechaniczne, młoty pneumatyczne, zrywarki, koparki, koparki do gruntów nawodnionych, ładowarki, wiertarki mechaniczne itp.),
- do jednoczesnego wydobywania i przemieszczania gruntów (spycharki, zgarniarki, równiarki, urządzenia do hydromechanizacji itp.),
- do transportu mas ziemnych (samochody wywrotki, samochody skrzyniowe, wozidła, taśmociągi itp.),
- zagęszczającego (walce, ubijaki, płyty wibracyjne itp.),
- do ręcznego odspajania gruntów,
- do układania geosyntetyków, o ile jest wymagany.

3.2.3. Wykonawca przystępujący do wykonania robót w gruntach skalistych powinien wykazać się dodatkowo, możliwością korzystania z następującego sprzętu:

- sprężarek spalinowych,
- młotów mechanicznych,
- zrywarek mechanicznych,
- wiertarek mechanicznych i wiertnic,
- środków do załadunku i transportu gruntu skalistego.

3.2.4. Wykonawca dokona wyboru sprzętu do odspajania i transportu materiałów przeznaczonych do wbudowania w nasyp z uwzględnieniem: odległości transportowych, rodzaju i stanu odspajanego gruntu lub materiału antropogenicznego, objętości materiału do przemieszczenia oraz charakterystyki dróg transportowych (pochylenia, podatność na zmianę stanu).

3.2.5. Dobór sprzętu zagęszczającego powinien być uzależniony od rodzaju zagęszczanego gruntu oraz zakresu prac. W tablicy 3.1 podano, dla różnych rodzajów gruntów, orientacyjne dane przy doborze podstawowego sprzętu zagęszczającego.

3.2.6. Do zagęszczania gruntów można stosować również inny sprzęt, który pozwoli na uzyskanie wymaganego zagęszczenia korpusu ziemnego lub podłoża pod nasypami. Do bieżącej kontroli stanu zagęszczenia dopuszcza się stosowanie walców wibracyjnych

wyposażonych w system umożliwiający ciągłą kontrolę stanu zagęszczenia. Wykonawca przedstawi do akceptacji Inżyniera/Inspektora nadzoru sprzęt i metodę, która ma być wykorzystana i wykaże jej przydatność w istniejących warunkach.

3.2.7. Sprzęt wykorzystywany przez Wykonawcę do prowadzenia robót ziemnych powinien być sprawny, posiadać aktualne wszelkie przeglądy oraz dokumenty wymagane do dopuszczenia do użytkowania.

3.2.8. Do wykonania warstwy ulepszonego podłoża Wykonawca powinien stosować sprzęt odpowiedni do technologii wykonania ulepszenia, spełniający wymagania, określone w ST dotyczącej tych robót.

3.2.9. Do transportu, składowania, przenoszenia i układania geosyntetyków Wykonawca powinien stosować sprzęt i środki nie powodujące uszkodzeń geosyntetyków.

3.2.10. Sprzęt wykorzystywany do prowadzenia robót ziemnych musi być zatwierdzony przez Inżyniera/Inspektora nadzoru.

**Tablica 3.1** Orientacyjne dane przy doborze sprzętu zagęszczającego

Rodzaje urządzeń zagęszczających	Rodzaje gruntu:				Uwagi o przydatności maszyn
	piaski, żwiry, pospółki		pyły gliny, ropy		
	grubość warstwy [ m ]	liczba przejeżdż n ***	grubość warstwy [ m ] ***	liczba przejeżdż n ***	
Walce statyczne gładkie *	0,1 do 0,2	4 do 8	0,1 do 0,2	4 do 8	Do zagęszczania górnych warstw podłoża. Zalecane do codziennego wygładzania (przywałowania) gruntów spoistych w miejscu pobrania i w nasypie
Walce statyczne okołkowane *	-	-	0,2 do 0,3	8 do 12	Nie nadają się do gruntów nawodnionych
Walce statyczne ogumione *	0,2 do 0,5	6 do 8	0,2 do 0,4	6 do 10	Mało przydatne w gruntach spoistych.
Walce wibracyjne gładkie **	0,4 do 0,7	4 do 8	0,2 do 0,4	3 do 4	Do gruntów spoistych przydatne są walce średnie i ciężkie.
Walce wibracyjne okołkowane **	0,3 do 0,6	3 do 6	0,2 do 0,4	6 do 10	Zalecane do piasków pylastych i gliniastych, pospółek gliniastych i glin piaszczystych.
Zagęszczarki wibracyjne **	0,3 do 0,5	4 do 8	-	-	Zalecane do zasypek wąskich przekopów
Ubijaki szybkouderszące	0,2 do 0,4	2 do 4	0,1 do 0,3	3 do 5	Zalecane do zasypek wąskich przekopów

\*) Walce statyczne są mało przydatne w gruntach kamienistych.

\*\*) Wibracyjnie należy zagęszczać warstwy grubości  $\geq 15$  cm, cieńsze warstwy należy zagęszczać statycznie.

\*\*\*) Wartości orientacyjne, właściwe należy ustalić na odcinku próbnym.

## 4. TRANSPORT

### 4.1. Ogólne wymagania dotyczące transportu

4.1.1. Ogólne wymagania dotyczące transportu podano w STWiORB DM.00.00.00 Wymagania ogólne" pkt. 4.

## **4.2. Transport gruntów**

4.2.1. Wybór środków transportowych oraz metod transportu powinien być dostosowany do rodzaju gruntu lub materiału, jego objętości, technologii odspajania i załadunku oraz do odległości transportu. Wydajność środków transportowych powinna być ponadto dostosowana do wydajności sprzętu stosowanego do wbudowania gruntu (materiału).

4.2.2. Wykonawca powinien zapewnić minimalizację odległości transportowych przy zachowaniu wymagań projektowych. Organizację transportu mas ziemnych należy przeprowadzić z uwzględnieniem zmienności w dostępności dróg i powierzchni do prowadzenia transportu (przemieszczania materiałów do wykonania nasypu).

4.2.3. W organizacji transportu mas ziemnych Wykonawca uwzględni: typowe warunki klimatyczne i pogodowe, wymagania wynikające z harmonogramu prac, ograniczenia dotyczące ładunku przez czynniki zewnętrzne (instalacje, konstrukcje, dopuszczalne obciążenia), wymagania ochrony środowiska oraz rodzaj maszyn stosowanych do załadunku, w przypadku samochodów.

4.2.4. Należy przestrzegać ograniczeń dotyczących ruchu budowlanego, podanych w punkcie 5.7 ST: D.02.01.01. „Roboty ziemne. Wykonanie wykopów” i w punkcie 5.16 ST: D.02.03.01. „Roboty ziemne. Wykonywanie nasypów”.

4.2.5. Zwiększenie odległości transportu ponad odległości zatwierdzone nie może być podstawą roszczeń Wykonawcy, dotyczących dodatkowej zapłaty za transport.

4.2.6. Materiały sypkie należy przewozić w sposób eliminujący możliwość wysypywania, pylenia oraz innego zanieczyszczenia środowiska.

## **4.3. Transport i składowanie geosyntetyków**

4.3.1. Wykonawca powinien zadbać, aby transport, przenoszenie i przechowywanie geosyntetyków były wykonywane w sposób oraz w warunkach nie powodujących mechanicznych lub chemicznych uszkodzeń.

4.3.2. Jeżeli w ST lub w dokumentach Producenta określono wymaganie, dotyczące maksymalnego okresu czasu, w którym geosyntetyk może być poddany oddziaływaniu promieniowania ultrafioletowego i powinien być zakryty poprzez wbudowanie, to geosyntetyki nie zakryte poprzez wbudowanie we wskazanym czasie powinny być usunięte z placu budowy.

## **5. WYKONANIE ROBÓT**

### **5.1. Ogólne zasady dotyczące wykonania robót**

5.1.1. Ogólne zasady prowadzenia robót podano w STWiORB DM.00.00.00 "Wymagania Ogólne" pkt. 5. Do robót ziemnych odnoszą się w szczególności zapisy dotyczące ochrony środowiska w czasie wykonywania robót oraz zasad postępowania w przypadku odkrycia materiałów niebezpiecznych i stanowisk geologicznych lub archeologicznych.

5.1.2. Przed przystąpieniem do wykonywania robót ziemnych należy zakończyć wszelkie roboty przygotowawcze. Zakres robót przygotowawczych i zasady ich wykonania określono w ST: „Roboty Przygotowawcze”. Przed rozpoczęciem robót ziemnych Wykonawca dokona obmiaru terenu po zdjęciu warstwy humusu.

5.1.3. Roboty ziemne powinny być wykonane zgodnie z Dokumentacją Projektową, zapisami Kontraktu, zapisami ST: D.02.01.01. "Roboty ziemne. Wykonanie wykopów" i ST: D.02.03.01 "Roboty ziemne. Wykonanie nasypów" oraz poleceniami Inżyniera/Inspektora nadzoru.

5.1.4. Przed rozpoczęciem robót ziemnych należy ocenić wpływ warunków atmosferycznych na roboty. Podczas opadów, zależnie od ich intensywności, należy rozważyć wstrzymanie robót ziemnych, prowadzonych w gruntach lub materiałach wrażliwych na działanie wody.

5.1.5. Na Wykonawcy spoczywa obowiązek wykonania robót ziemnych z zastosowaniem metod odpowiednich do występujących gruntów oraz do materiałów stosowanych do budowy nasypów. Zachowanie przydatności przez grunty i materiały stosowane do budowy nasypów spoczywa na Wykonawcy.

5.1.6. Obciążanie nasypów oraz skarp wykopów obciążeniami większymi niż określone w Dokumentacji Projektowej jest niedopuszczalne.



5.1.7. Wykonawca musi prowadzić roboty ziemne z uwzględnieniem wymagań, wynikających z przepisów obowiązujących w zakresie ochrony środowiska. Podstawowe czynniki, które należy uwzględnić to: hałas, sposób prowadzenia robót w gruntach lub materiałach stwarzających zagrożenie zanieczyszczeniem środowiska, lub z zastosowaniem takich gruntów lub materiałów, pylenie, ochrona wód gruntowych oraz wpływ wibracji i użycia materiałów wybuchowych na otoczenie, w tym na istniejące obiekty budowlane.

5.1.8. Jeżeli w czasie prowadzenia robót ziemnych zostanie stwierdzone występowanie zanieczyszczonych gruntów, materiałów lub wody to Wykonawca przedstawi do akceptacji Inżyniera/Inspektora nadzoru sposób postępowania, obejmujący ich zbadanie, odspojenie, usunięcie, transport i utylizację lub składowanie albo ich remediację na miejscu. Wykonawca uzyska zgodę właściwych organów Ochrony Środowiska, dotyczącą sposobu postępowania z zanieczyszczonymi gruntami, materiałami lub wodą.

## **5.2. Zasady wykorzystania gruntów i materiałów do budowy nasypów**

5.2.1. Grunty uzyskane podczas wykonania wykopów powinny być przez Wykonawcę wykorzystane w maksymalnym stopniu do budowy nasypów. Zakres wykorzystania gruntów z wykopów Wykonawca przedstawi w Projekcie robót ziemnych.

5.2.2. Grunty przydatne do budowy nasypów mogą być wywiezione poza teren budowy, za zezwoleniem lub na polecenie Inżyniera/Inspektora nadzoru, tylko wówczas, gdy stanowią nadmiar objętości robót ziemnych i nie zostaną zagospodarowane na placu budowy.

5.2.3. Jeżeli grunty przydatne, uzyskane podczas wykonania wykopów, nie będąc nadmiarem objętości robót ziemnych, zostały za zgodą Inżyniera/Inspektora nadzoru wywiezione przez Wykonawcę poza teren budowy z przeznaczeniem innym niż budowa nasypów lub wykonanie prac objętych Kontraktem, Wykonawca jest zobowiązany do dostarczenia na własny koszt równoważnej objętości gruntów przydatnych ze źródeł własnych, zaakceptowanych przez Inżyniera/Inspektora nadzoru.

5.2.4. Grunty i materiały nieprzydatne do budowy nasypów, określone w punkcie 2 oraz materiały przydatne po ulepszeniu, które jednak nie są przewidziane do ulepszenia, powinny być wywiezione przez Wykonawcę na odkład. Zapewnienie terenów na odkład należy do obowiązków Wykonawcy, o ile nie określono tego inaczej w Kontrakcie, Wykonawca proponuje i przedstawia do akceptacji Inżyniera/Inspektora nadzoru sposób zagospodarowania gruntów przeznaczonych na odkład wraz z miejscem odkładu. Inżynier/Inspektor nadzoru może nakazać pozostawienie na terenie budowy gruntów, których czasowa nieprzydatność wynika jedynie z powodu zamarznięcia lub nadmiernej wilgotności. Zasady wykonania odkładu określono w punkcie 5.17 STWiORB D.02.03.01. „Roboty ziemne. Wykonanie nasypów.”

5.2.5. O ile jest to uzasadnione bilansem robót ziemnych albo innymi względami, do budowy nasypów mogą być wykorzystane materiały odpadowe oraz materiały pochodzące z recyklingu. Zastosowanie takich materiałów wymaga jednoznacznego ustalenia dopuszczalności ich użycia w świetle obowiązujących przepisów prawa oraz wiarygodnego określenia parametrów geotechnicznych, z uwzględnieniem ewentualnej ich zmiany w okresie eksploatacji budowli ziemnej.

## **5.3. Zasady składowania gruntów i materiałów do budowy nasypów**

5.3.1. Wykonawca powinien we własnym zakresie przygotować i zapewnić oddzielne składowanie gruntów i materiałów przydatnych oraz gruntów i materiałów przydatnych po ulepszeniu przewidzianych do wykorzystania.

5.3.2. Składowanie gruntów i materiałów przez Wykonawcę nie może powodować zagrożenia stateczności wykopów i nasypów.

5.3.3. Jeżeli Wykonawca tymczasowo składowa grunt lub materiał przydatny, jest zobowiązany chronić je przed negatywnym wpływem czynników atmosferycznych w celu uniknięcia ich degradacji.

#### **5.4. Dokładność wykonania wykopów i nasypów**

5.4.1. Odchylenie osi korpusu ziemnego, w wykopie lub nasypie, od osi projektowanej oraz różnica w stosunku do projektowanych rzędnych robót ziemnych nie może przekraczać wymagań określonych w tabelicy 6.1

5.4.2. Szerokość górnej powierzchni korpusu nie może różnić się od szerokości projektowanej o więcej niż określono to w tabelicy 6.1, a krawędzie korony drogi nie powinny mieć wyraźnych załamań w planie.

5.4.3. Maksymalne nierówności na powierzchni skarp nie powinny przekraczać + 10 cm przy pomiarze łatą 3-metrową, albo powinny być spełnione inne wymagania dotyczące nierówności, wynikające ze sposobu umocnienia powierzchni skarpy.

5.4.4. W gruntach skalistych wymagania, dotyczące równości powierzchni dna wykopu oraz pochylenia i równości skarp, mogą różnić się od podanych w punktach 5.6.1., 5.6.2. i 5.6.3. i mogą być określone indywidualnie.

#### **5.5. Odwodnienie pasa robót ziemnych**

5.5.1. Niezależnie od budowy urządzeń, stanowiących elementy systemów odwadniających, ujętych w Dokumentacji Projektowej, Wykonawca jest zobowiązany, o ile wymagają tego warunki terenowe, do wykonania urządzeń, które zapewnią skuteczne odprowadzenie wód gruntowych i opadowych poza obszar robót ziemnych tak, aby zabezpieczyć grunty przed przewilgoceniem i nawodnieniem. W tym celu Wykonawca przedstawi projekt odwodnienia placu budowy. Forma i zakres projektu odwodnienia placu budowy zostaną ustalone między Wykonawcą i Inżynierem/Inspektorem nadzoru. Projekt odwodnienia placu budowy podlega zatwierdzeniu przez Inżyniera/Inspektora nadzoru.

5.5.2. Wykonawca ma obowiązek takiego wykonywania wykopów i nasypów, aby powierzchnia gruntu, skały oraz innych materiałów nadawać w całym okresie trwania robót spadki, zapewniające prawidłowe odwodnienie.

5.5.3. Jeżeli wskutek zaniedbania Wykonawcy lub niewłaściwego zaplanowania robót, grunty lub materiały do budowy nasypu ulegną nawodnieniu, które spowoduje ich długotrwałą nieprzydatność, Wykonawca ma obowiązek usunięcia tych gruntów lub materiałów i zastąpienia ich gruntami lub materiałami przydatnymi, na własny koszt bez jakichkolwiek dodatkowych opłat ze strony Zamawiającego za te czynności, jak również za dowieziony grunt lub materiały. Dopuszcza się uzdatnienie przewilgoconych gruntów lub materiałów za zgodą Inżyniera/Inspektora nadzoru, jeżeli zaproponowany przez Wykonawcę sposób jest poprawny technicznie i zapewni przywrócenie właściwości umożliwiających wbudowanie gruntów lub materiałów.

5.5.4. Odprowadzenie wód do istniejących zbiorników naturalnych i urządzeń odwadniających musi być poprzedzone uzgodnieniem z odpowiednimi instytucjami i uwzględnione w projekcie odwodnienia placu budowy.

5.5.5. Szczegółowe wymagania w zakresie odwodnienia robót ziemnych podczas wykonywania wykopów i nasypów określono w punkcie 5 STWiORB D.02.01.01. „Roboty ziemne. Wykonanie wykopów” i w STWiORB D.02.03.01 „Roboty ziemne. Wykonanie nasypów”.

#### **5.6. Rowy**

5.6.1. Rowy boczne i rowy stokowe powinny być wykonane zgodnie z Dokumentacją Projektową i STWiORB.

5.6.2. Szerokość dna i głębokość rowu nie mogą różnić się od wymiarów projektowanych o więcej niż + 5 cm.

5.6.3. Pochylenie podłużne dna rowu nie powinno różnić się od projektowanego o więcej niż 0,05%.

5.6.4. Dokładność wykonania skarp rowów powinna być zgodna z określoną w punkcie 5.6.

5.6.5. Wykonawca jest zobowiązany utrzymywać drożność rowów w czasie realizacji inwestycji w zakresie wynikającym z wpływu robót na funkcjonowanie istniejącego układu odwodnienia.

## **5.7. Powierzchnia podłoża gruntowego nawierzchni**

5.7.1. Szczegółowe wymagania dotyczące robót związanych z ostatecznym ukształtowaniem powierzchni podłoża gruntowego nawierzchni w wykopach i nasypach podano w STWiORB D.02.01.01. „Roboty ziemne. Wykonanie wykopów” punkt 5 i w D.02.03.1 „Roboty ziemne. Wykonanie nasypów” punkt 5.

5.7.2. Ostatecznie ukształtowana powierzchnia podłoża gruntowego nawierzchni nie może być narażona na działanie wody i mrozu. Jeżeli warunek ten nie zostanie spełniony, powierzchnia wymaga sprawdzenia i oceny i ewentualnych napraw (powtórne profilowanie i zagęszczenie, stabilizacja, wymiana).

5.7.3. Jeżeli występuje warstwa ulepszanego podłoża z gruntu lub materiału antropogenicznego stabilizowanego spoiwem to należy ją wykonać zgodnie z zasadami, określonymi w odpowiednich ST.

5.7.4. Jeżeli występuje warstwa ulepszanego podłoża z gruntu niewysadzinowego, materiału antropogenicznego lub mieszanki niezwiązanej to należy ją wykonać zgodnie z zasadami, określonymi w odpowiednich ST.

## **5.8. Wymagania dotyczące zagęszczenia**

5.8.1. Roboty ziemne należy wykonać w sposób zapewniający uzyskanie wymaganych wskaźników zagęszczenia  $I_s$  korpusu ziemnego, określonych w STWiORB. Wskaźnik zagęszczenia należy badać zgodnie z zasadami podanymi w Załączniku 2 i obliczać według wzoru określonego w pkt. 1.6.47.

5.8.2. Wskaźnik zagęszczenia  $I_s$  należy określić w odniesieniu do całej objętości nasypu i do głębokości 0,5 metra w podłożu nasypu oraz w wykopach i miejscach zerowych robót ziemnych do głębokości 0,5 metra (gdy brak warstwy ulepszanego podłoża) lub do głębokości równej warstwie ulepszanego podłoża od spodu konstrukcji nawierzchni. Szczegółowe wymagania dotyczące wartości wskaźników zagęszczenia  $I_s$  w wykopach podano w ST: D.02.01.01. "Roboty ziemne. Wykonanie wykopów". Szczegółowe wymagania dotyczące wartości wskaźników zagęszczenia  $I_s$  w nasypach podano w ST: D.02.01.03. "Roboty ziemne. Wykonanie nasypów" oraz na rysunkach Z1.1 oraz Z. 1.2. w załączniku 1.

5.8.3. Dopuszcza się kontrolę i ocenę stanu zagęszczenia warstw gruntów lub materiałów na podstawie wskaźnika odkształcenia  $I_o$ . Dopuszczenie tej metody wymaga potwierdzenia na odcinku próbnym i akceptacji przez Inżyniera/ Inspektora nadzoru wartości wskaźnika odkształcenia, stanowiących kryterium akceptacji stanu zagęszczenia, w odniesieniu do gruntów i materiałów stosowanych w konkretnym przypadku przy czym wartości te nie mogą być wyższe niż maksymalne podane w tabeli 5.1.

5.8.4. Wskaźnik odkształcenia należy obliczać według wzoru określonego w pkt. 1.6.46 na podstawie wartości modułów odkształcenia określonych według zasad podanych w Załączniku 2. Wartości modułów można uznać za miarodajne, jeżeli wilgotność gruntu/materiału warstwy w czasie badania nie jest wyższa od wilgotności jaką miał on w czasie zagęszczania oraz jest od niej niższa nie więcej niż o 2%. W przypadku badania warstwy o wilgotności poza wymienionym przedziałem należy wprowadzić odpowiednie współczynniki korygujące wartości modułów. Zagęszczenie uznaje się za wystarczające, jeżeli jednocześnie jest spełnione wymaganie dotyczące maksymalnej wartości wskaźnika odkształcenia  $I_o$  oraz minimalnej wartości wtórnego modułu odkształcenia  $E_2$ .

5.8.5. Maksymalne wartości wskaźnika odkształcenia, w zależności od rodzaju gruntu lub innego materiału w badanej warstwie, określono w Tablicy 5.1. Inżynier/ Inspektor nadzoru może dopuścić stosowanie wartości określonych w Tablicy 5.1 w przypadku niewielkiego zakresu robót i dużej jednorodności gruntu/materiału w ocenianej warstwie, z zastrzeżeniem treści punktu 6.1.3. niniejszych ST.

**Tablica 5.1** Maksymalne wartości wskaźnika odkształcenia w drogowych robotach ziemnych

Grunt lub materiał	Maksymalna wartość wskaźnika odkształcenia $I_0$
Grunty niespoiste oraz wymagane $I_s > 1.0$	2,2
Grunty niespoiste oraz wymagane $I_s < 1.0$	2,5
Grunty stabilizowane spoiwami do 12h od zakończenia zagęszczania	2,2
Grunty drobnoziarniste o równomiernym uziarnieniu	2,0
Grunty o zróżnicowanym uziarnieniu.	3,0
Grunty kamieniste	4,0
Grunty i materiały antropogeniczne	wartość należy określić na podstawie badań

5.8.6. Dopuszcza się ocenę stanu zagęszczenia gruntów i materiałów z zastosowaniem urządzeń do ciągłego pomiaru zagęszczenia na zasadach podanych w ST: D.02.03.01 „Wykonywanie nasypów” w pkt. 5.14.5 i w pkt. 5.14.6 z zastrzeżeniem treści punktu 6.1.3. niniejszych STWiORB.

5.8.7. Inżynier/Inspektor nadzoru może dopuścić zastosowanie w kontroli stanu zagęszczenia gruntów i materiałów lekkiej płyty dynamicznej LPD. Konieczne jest potwierdzenie na odcinku próbnym i akceptacja przez Inżyniera/ Inspektora nadzoru korelacji wartości wskaźnika zagęszczenia  $I_s$  z wartościami modułu dynamicznego  $E_{vd}$  w odniesieniu do gruntów i materiałów stosowanych w konkretnym przypadku oraz spełnienie zapisów pkt. 5.9.5 i pkt. 6.1.3 niniejszych ST. W przypadku stosowania płyt LPD o różnych konstrukcjach korelację należy ustalić dla każdego typu urządzenia.

5.8.8. Inżynier/Inspektor nadzoru może dopuścić zastosowanie wyłącznie do dodatkowej kontroli zagęszczenia nasypów z gruntów niespoistych sond dynamicznych. Procedurę badania oraz interpretacji wyników wskazano w załączniku Z.2.L.

## **5.9. Wymagania dotyczące nośności**

5.9.1. Wartość wtórnego modułu odkształcenia należy kontrolować na powierzchni warstw, w odniesieniu do których określono wymóg dotyczący minimalnej wartości wtórnego modułu odkształcenia  $E_2$ . Szczegółowe wymagania dotyczące wartości wtórnego modułu odkształcenia  $E_2$  w wykopach podano w ST: D.02.01.01. "Roboty ziemne. Wykonanie wykopów". Szczegółowe wymagania dotyczące wartości modułu odkształcenia  $E_2$  w nasypach podano w ST: D.02.03.01. "Roboty ziemne. Wykonanie nasypów". Schematy z podanymi wartościami w wykopach i w nasypach podano w załączniku 1.

5.9.2. Roboty ziemne należy wykonać w sposób zapewniający uzyskanie nośności podłoża gruntowego nawierzchni, określonej wartością wtórnego modułu odkształcenia  $E_2$ , nie gorszej niż przyjęta w projekcie konstrukcji nawierzchni. Nie dopuszcza się redukcji grubości warstw konstrukcji nawierzchni w przypadku stwierdzenia większej wartości  $E_2$  niż przyjęta w projekcie konstrukcji nawierzchni.

5.9.3. Moduł odkształcenia należy obliczać według wzoru określonego w p. 1.4.21 na podstawie badania według zasad podanych w Załączniku 2. Wartości modułów można uznać za miarodajne, jeżeli wilgotność gruntu/materiału warstwy w czasie badania nie jest wyższa od wilgotności jaką miał on w czasie zagęszczania oraz jest od niej niższa nie więcej niż o 2%. W przypadku badania warstwy o wilgotności poza wymienionym przedziałem należy wprowadzić odpowiednie współczynniki korygujące wartości modułów.

5.9.4. Alternatywnie dopuszcza się kontrolę i ocenę nośności na powierzchni warstwy gruntu/materiału na podstawie oznaczenia wartości modułu dynamicznego  $E_{vd}$  z zastosowaniem lekkiej płyty dynamicznej LPD. Dopuszczenie tej metody wymaga potwierdzenia na odcinku próbnym i akceptacji przez Inżyniera/Inspektora nadzoru korelacji wartości wtórnego modułu odkształcenia  $E_2$ , stanowiących kryterium akceptacji nośności, z

wartościami modułu dynamicznego  $E_{vd}$  w odniesieniu do gruntów i materiałów stosowanych w konkretnym przypadku i określonych z zastosowaniem wybranego typu (konstrukcji) LPD. W przypadku stosowania płyt LPD o różnych konstrukcjach korelację należy ustalić dla każdego typu urządzenia. Metodami badawczymi referencyjnymi dla wskaźnika zagęszczenia oraz wtórnego modułu odkształcenia w każdym przypadku są metody opisane w załącznikach Z2B oraz Z2C.

5.9.5. W przypadku stosowania płyty LPD należy uwzględnić właściwe dla tej metody ograniczenia w zakresie jej stosowalności. Płytę dynamiczną można stosować wyłącznie dla gruntów niespoistych o uziarnieniu do 63 mm. Wartość modułu  $E_{vd}$  można uznać za miarodajną, jeżeli wilgotność gruntu/materiału warstwy w czasie badania nie jest niższa o więcej niż 2% w stosunku do wilgotności jaką miał on w czasie zagęszczania. Dopuszczenie badania z zastosowaniem LPD nie może kolidować z zapisami pkt. 6.1.3. niniejszej ST.

## **6. KONTROLA JAKOŚCI ROBÓT**

### **6.1. Ogólne wymagania dotyczące kontroli jakości robót**

6.1.1. Ogólne wymagania dotyczące kontroli jakości robót podano w ST: DM.00.00.00

„Wymagania ogólne” pkt. 6.

Badania i pomiary dzielą się na:

- badania i pomiary Wykonawcy - w ramach własnego nadzoru
- badania i pomiary kontrolne - w ramach nadzoru Zamawiającego.

W uzasadnionych przypadkach w ramach badań i pomiarów kontrolnych dopuszcza się wykonanie badań i pomiarów kontrolnych dodatkowych.

Badania obejmują:

- pobranie próbek,
- zapakowanie próbek do wysyłki,
- transport próbek z miejsca pobrania do placówki wykonującej badania,
- przeprowadzenie badania,
- sprawozdanie z badań.

Pomiary obejmują terenową weryfikację zrealizowanych robót.

6.1.2. Badania i pomiary Wykonawcy - zgodnie z DM.00.00.00 „Wymagania ogólne”.

Zakres badań i pomiarów Wykonawcy powinien być:

- nie mniejszy niż określony w Zakładowej Kontroli Produkcji dla dostarczanych na budowę materiałów i wyrobów budowlanych,
- nie mniejszy niż wskazano w niniejszym STWiORB.

6.1.3. Podczas kontroli jakości robót badania należy prowadzić zgodnie z metodami i wymaganiami wskazanymi w niniejszych STWiORB. Na wniosek Wykonawcy Inżynier/ Inspektor nadzoru - o ile niniejsze ST nie stanowi inaczej - może dopuścić zastosowanie alternatywnych metod, norm, procedur lub reguł określających sposób wykonania badań terenowych i laboratoryjnych i ocenę ich wyników, o ile alternatywne normy, procedury oraz reguły są zgodne z odpowiednimi zasadami określonymi w niniejszych STWiORB oraz są co najmniej równoważne w odniesieniu do przyszłego bezpieczeństwa konstrukcji, oraz jej użyteczności i trwałości, jakich można byłoby oczekiwać w przypadku zastosowania wymagań wskazanych w niniejszych ST. Każde odstępstwo od wymagań zawartych w niniejszych STWiORB oraz od wymagań określonych w przywołanych normach i procedurach należy szczegółowo uzasadnić i opisać, w szczególności należy poddać ocenie wpływ odstępstwa od wymagań określonych w niniejszych STWiORB na wyniki poszczególnych badań.

6.1.4. Badania i pomiary kontrolne oraz badania i pomiary kontrolne dodatkowe - zgodnie z DM.00.00.00 „Wymagania ogólne”.

### **6.2. Badania i pomiary przed przystąpieniem do robót ziemnych**

- zgodnie z DM.00.00.00 „Wymagania ogólne”.

6.2.1. Przed przystąpieniem do robót ziemnych lub wydzielonego ich etapu należy zweryfikować założenia dotyczące przydatności gruntów i materiałów antropogenicznych do

zastosowania jako materiał nasypowy, uwzględniając wymagania określone w punkcie 2 oraz w Dokumentacji Projektowej. Ocenę taką należy przeprowadzać w przypadku każdej zmiany rodzaju lub źródła materiału do wykorzystania jako materiał nasypowy.

6.2.2. Przed przystąpieniem do robót Wykonawca powinien:

- przedstawić Inżynierowi/Inspektorowi Nadzoru do akceptacji źródła poboru materiałów;

- uzyskać wymagane dokumenty, dopuszczające wyroby budowlane do obrotu i powszechnego stosowania (np. stwierdzenie o oznakowaniu materiału znakiem CE lub znakiem budowlanym B, Certyfikat Zgodności ZKP/Stałości Właściwości Użytkowych, deklarację właściwości użytkowych, KOT/EOT, ew. badania materiałów wykonane przez dostawców itp.),

- ew. wykonać własne badania właściwości materiałów przeznaczonych do wykonania robót, określone przez Inżyniera/Inspektora Nadzoru.

Wszystkie dokumenty oraz wyniki badań Wykonawca przedstawi Inżynierowi/Inspektorowi Nadzoru do akceptacji.

6.2.3. Przed zastosowaniem geosyntetyków w robotach ziemnych, Wykonawca powinien przedstawić Inżynierowi/Inspektorowi nadzoru dokumenty wskazane w ppkt. 6.2.2 oraz inne dokumenty, jeżeli konieczność ich przedłożenia wynika z Dokumentacji Projektowej, potwierdzające spełnienie wymagań w zakresie istotnych właściwości, nie ujętych w dokumentach wskazanych w ppkt. 6.2.2 (na przykład wytrzymałość długoterminowa geosyntetyku stosowanego jako zbrojenie).

6.2.4. W przypadku jeżeli grunty lub materiały antropogeniczne, przewidziane do wykorzystania jako materiał nasypowy będą ulepszone to Wykonawca przed przystąpieniem do robót powinien wykazać, że przewidziana do zastosowania metoda ulepszenia materiałów, pozwala na uzyskanie wymaganych właściwości oraz spełnienie wymagań dotyczących materiału po wbudowaniu.

6.2.5. W przypadku warstwy ulepszanego podłoża Wykonawca przed przystąpieniem do jej wykonania przedstawi wszystkie niezbędne dokumenty wynikające z wymagań określonych w STWiORB, dotyczące technologii stosowanej do wykonania tej warstwy, a w razie potrzeby wykona odcinek próbny na polecenie Inżyniera/Inspektora nadzoru.

### **6.3. Badania i pomiary w czasie realizacji robót ziemnych**

6.3.1. Wykonawca jest zobowiązany do przeprowadzania na bieżąco badań i pomiarów w celu sprawdzania czy jakość wykonanych robót jest zgodna z postawionymi wymaganiami. Badania powinny być wykonywane z niezbędną starannością, zgodnie z obowiązującymi przepisami i w wymaganym zakresie. Badania Wykonawca powinien wykonywać z częstotliwością gwarantującą zachowanie wymagań dotyczących jakości robót, lecz nie rzadziej niż wskazano to w STWiORB. Wyniki badań będą dokumentowane i archiwizowane przez Wykonawcę. Wyniki badań Wykonawca jest zobowiązany przekazywać Inżynierowi/Inspektorowi nadzoru.

6.3.2. W trakcie prowadzenia robót należy sprawdzać na bieżąco odwodnienie korpusu drogowego. Sprawdzanie polega na kontroli zgodności z wymaganiami określonymi w punkcie 5 oraz z Dokumentacją Projektową. Szczególną uwagę należy zwrócić na:

- właściwe ujęcie i odprowadzenie wód opadowych,
- właściwe ujęcie i odprowadzenie wsięków wodnych,
- właściwe prowadzenie prac aby nie powodować nawadniania gruntów w wykopie lub w nasypie.

6.3.3. Sprawdzenie wykonania skarp polega na sprawdzeniu zgodności robót z wymaganiami dotyczącymi:

- pochyłości i dokładności wykonania skarp określonych w tablicy 6.1.,
- wykonania umocnień powierzchni skarp,

sformułowanymi w Dokumentacji Projektowej lub w Projekcie Geotechnicznym.

6.3.4. Zakres czynności wchodzących w zakres sprawdzenia jakości robót w czasie wykonywania wykopów określono w STWiORB D.02.01.01 „Roboty ziemne. Wykonywanie wykopów”.

6.3.5. Szczegółowy zakres czynności wchodzących w zakres sprawdzenia jakości robót w czasie wykonywania nasypów oraz ukopów, dokopów i odkładów, określono w STWiORB D.02.03.01. „Roboty ziemne. Wykonywanie nasypów”.

#### 6.4. Badania do odbioru korpusu ziemnego

6.4.1. Odbioru korpusu ziemnego dokonuje się na podstawie technicznych dokumentów kontrolnych, zgromadzonych przed przystąpieniem do robót oraz prowadzonych w czasie wykonywania robót ziemnych oraz na podstawie badań i pomiarów wykonanych po zakończeniu wykonania budowli ziemnej w zakresie wymaganym przez STWiORB.

6.4.2. W zakres badań w czasie odbioru budowli ziemnej wchodzi sprawdzenie: technicznych dokumentów kontrolnych, cech geometrycznych budowli ziemnej, zagęszczenia, nośności oraz odwodnienia. Ponadto należy sprawdzić wykonanie i umocnienie skarp, na podstawie wymagań odrębnej STWiORB.

6.4.3. Częstotliwość oraz zakres badań i pomiarów cech geometrycznych budowli ziemnej do odbioru robót ziemnych podano w tablicy 6.1.

**Tablica 6.1** Częstotliwość oraz zakres badań i pomiarów geometrycznych wykonanych robót ziemnych

Lp.	Badana cecha	Minimalna częstotliwość badań i pomiarów	Tolerancje wykonania robót
1	Szerokości korpusu drogowego	Pomiar taśmą, szablonem, łąką o długości 3 m i poziomą lub niwelatorem, w odstępach co 200 m na prostych, w punktach głównych łuku, co 100 m na łukach o $R \geq 100$ m co 50 m na łukach o $R < 100$ m oraz w miejscach, które budzą wątpliwości	$\leq +5$ cm
2	Odchylenie osi korpusu ziemnego		$\pm 5$ cm
3	Szerokości dna rowów		$\pm 5$ cm
4	Rzędne powierzchni korpusu drogowego		Nie więcej niż -3 cm lub +1 cm
5	Pochylenie skarp		$\leq 10\%$ wartości pochylenia
6	Równość górnej powierzchni korpusu drogowego		$\leq 3$ cm
7	Równość skarp		$\leq +10$ cm
8	Spadek podłużny powierzchni korpusu drogowego lub dna rowu	Pomiar niwelatorem rzędnych w odstępach co 100 m oraz w punktach wątpliwych	Nie więcej niż -3 cm lub +1 cm
9	Pochylenie poprzeczne górnej powierzchni korpusu drogowego	Pomiar niwelatorem rzędnych w odstępach co 100 m oraz w punktach wątpliwych	$\pm 0,5\%$

\*) Jeżeli długość elementu podlegającego odbiorowi jest mniejsza niż 1 km, to określając wartość średnią należy uwzględnić wyniki wszystkich pomiarów

6.4.4. Zagęszczenie materiału nasypowego, gruntu podłoża pod nasypem oraz podłoża gruntowego nawierzchni w wykopie określa się na podstawie wskaźnika zagęszczenia  $I_s$ . Badanie wskaźnika zagęszczenia należy przeprowadzić zgodnie z zasadami określonymi w pkt. 5.11.1 i 5.11.2 niniejszych STWiORB. W raporcie z badań należy podać wskaźnik zagęszczenia oraz wilgotność badanego gruntu. Wykonawca do odbioru budowli ziemnej przedstawi wyniki badań wskaźnika zagęszczenia każdej warstwy. Częstotliwość badań wskaźnika zagęszczenia powinna być następująca:

- W wykopach i dla górnej warstwy nasypu - nie mniej niż 1 badanie na każde 1000 m<sup>2</sup> powierzchni zagęszczonej warstwy, jednak co najmniej 2 badania na dziennej działce roboczej.
- Dla pozostałych partii nasypu - nie mniej niż 1 badanie na każde 2000 m<sup>2</sup> powierzchni zagęszczonej warstwy, jednak co najmniej 2 badania na dziennej działce roboczej.

Ponadto badanie wskaźnika zagęszczenia należy wykonać w miejscach wątpliwych wskazanych przez Inżyniera/Inspektora nadzoru. Należy ocenić zgodność wyników badania z wymaganiami STWiORB. Kryterium akceptacji zbioru wyników badań wskaźnika zagęszczenia musi być określone w STWiORB.

6.4.5. Jeżeli dopuszczono kontrolę zagęszczenia na podstawie wskaźnika odkształcenia  $I_0$  to wymaga się aby częstotliwość badań była nie mniejsza niż określono w pkt. 6.4.4 w odniesieniu do badania wskaźnika zagęszczenia  $I_s$ .

6.4.6. Nośność należy badać na powierzchni warstw, określonych w Dokumentacji Projektowej. Nośność określa się na podstawie wartości wtórnego modułu odkształcenia  $E_2$ . Badanie modułu odkształcenia  $E_2$  należy przeprowadzić zgodnie z zasadami określonymi w pkt. 5.12.3 niniejszych ST. Wykonawca do odbioru budowli ziemnej przedstawi wyniki badań nośności podłoża pod nasypem oraz na powierzchni tych warstw, które zostały zakryte wyżej leżącymi warstwami do czasu przeprowadzenia odbioru budowli ziemnej. Nośność na powierzchni podłoża gruntowego nawierzchni może być określona przed lub podczas odbioru budowli ziemnej. Częstotliwość badań nośności powinna być następująca:

- Nie mniej niż jeden raz na 1000 m<sup>2</sup> powierzchni w przypadku badania na powierzchni podłoża gruntowego nawierzchni,
- Nie mniej niż jeden raz na 2000 m<sup>2</sup> powierzchni w pozostałych przypadkach,
- W miejscach wskazanych przez Inżyniera/Inspektora nadzoru.

6.4.7. Za zgodą Inżyniera/Inspektora nadzoru dopuszcza się stosowanie innych metody do oceny stanu zagęszczenia i nośności wykonanych warstw, po skorelowaniu tych metod z metodami określonymi w niniejszych STWiORB, dla warunków wynikających ze stosowanych w robotach ziemnych gruntów i materiałów antropogenicznych.

Zasady stosowania innych metod określono w niniejszych STWiORB w pkt. 5.11., 5.12. oraz 6.1.3. Zasady wykonania odcinka próbnego określono w ST: D.02.03.01. „Roboty ziemne. Wykonanie nasypów” w pkt. 5.15.

## **6.5. Sprawdzenie wykonania ukopu, dokopu i odkładu**

6.5.1. Sprawdzenie wykonania ukopu lub dokopu polega na skontrolowaniu zgodności robót i wykonanego ukopu lub dokopu z wymaganiami sformułowanymi w Dokumentacji Projektowej i STWiORB. W trakcie kontroli należy zwrócić szczególną uwagę na sprawdzenie:

zgodności i rodzaju gruntu z Dokumentacją Projektową,

- zachowania kształtu zboczy, zapewniającego ich stateczność,
- odwodnienia,
- zagospodarowania terenu po zakończeniu eksploatacji ukopu.

6.5.2. Sprawdzenie wykonania odkładu polega na sprawdzeniu zgodności robót i wykonanego odkładu z wymaganiami sformułowanymi w Dokumentacji Projektowej i STWiORB. W trakcie kontroli należy zwrócić szczególną uwagę na sprawdzenie:

- prawidłowe usytuowanie i kształt geometryczny odkładu,
- odpowiednie wbudowanie gruntu,
- odwodnienie,
- właściwe zagospodarowanie odkładu.

## **7. OBMIAR ROBÓT**

### **7.1. Ogólne zasady obmiaru robót**

7.1.1. Ogólne zasady obmiaru robót podano w STWiORB DM.00.00.00 "Wymagania Ogólne" pkt. 7.

### **7.2. Jednostka obmiarowa**

7.3.1. Jednostką obmiarową jest metr sześcienny [m<sup>3</sup>] wykonanych robót ziemnych.



## **8. ODBIÓR ROBÓT**

### **8.1. Ogólne zasady odbioru robót**

8.1.1. Ogólne zasady odbioru robót podano w STWiORB DM.00.00.00 „Wymagania Ogólne” pkt. 8.

8.1.2. Roboty ziemne uznaje się za wykonane zgodnie z Dokumentacją Projektową, STWiORB i wymaganiami Inżyniera/Inspektora Nadzoru, jeżeli wszystkie pomiary i badania wg pkt. 5 i 6 niniejszej specyfikacji technicznej dały wyniki pozytywne.

8.1.3. Do odbioru ostatecznego uwzględniane są wyniki badań i pomiarów kontrolnych oraz badań i pomiarów kontrolnych dodatkowych.

### **8.2. Odbiór robót zanikających lub ulegających zakryciu**

8.2.1. Odbiór tych robót powinien być zgodny z wymaganiami pkt. 8.2 STWiORB "Wymagania Ogólne" oraz niniejszej ST.

8.2.2. Gotowość danej części robót do odbioru zgłasza Wykonawca wpisem do Dziennika Budowy i jednoczesnym powiadomieniem Inżyniera/Inspektora Nadzoru. Odbiór będzie przeprowadzony niezwłocznie, nie później jednak niż w ciągu 3 dni od daty zgłoszenia wpisem do Dziennika Budowy i powiadomienia o tym fakcie Inżyniera/Inspektora Nadzoru.

8.2.3. Jakość i ilość robót ulegających zakryciu ocenia Inżynier/Inspektor Nadzoru na podstawie dokumentów zawierających komplet wyników badań laboratoryjnych i w oparciu o przeprowadzone pomiary.

### **8.3. Odbiór częściowy**

8.3.1. Odbiór częściowy polega na ocenie ilości i jakości wykonanych części robót. Odbioru częściowego robót dokonuje się wg zasad jak przy odbiorze ostatecznym robót. Odbioru robót dokonuje Inżynier/Inspektor Nadzoru.

### **8.4. Odbiór ostateczny**

8.4.1. Roboty objęte niniejszymi STWiORB podlegają odbiorowi na zasadzie robót zanikających i ulegających zakryciu, który jest dokonywany na podstawie wyników pomiarów, badań i oceny wizualnej.

8.4.2. Do odbioru Wykonawca przedstawia wszystkie dokumenty z bieżącej kontroli jakości robót oraz Dokumentację Projektową z naniesionymi zmianami i uzupełnieniami dokonanymi w trakcie robót (dokumentację powykonawczą).

8.4.3. Podstawą odbioru ostatecznego jest pisemne stwierdzenie przez Inspektora Nadzoru w Dzienniku Budowy zakończenia wszystkich robót związanych z niniejszymi STWiORB, a także spełnienie wymagań określonych w dokumentacji projektowej i niniejszej ST.

### **8.5. Zasady postępowania z wadliwie wykonanymi robotami**

8.5.1. Jeżeli wystąpią wyniki negatywne dla materiałów i robót (nie spełniające wymagań określonych w STWiORB) to Inżynier/Inspektor Nadzoru/Zamawiający wydaje Wykonawcy polecenie przedstawienia programu naprawczego, chyba że na wniosek jednej ze stron kontraktu zostaną wykonane badania lub pomiary dodatkowe a ich wyniki będą pozytywne. Wykonawca w programie tym jest zobowiązany dokonać oceny wpływu na trwałość, przedstawić sposób naprawienia wady lub wnioskować o zredukowanie ceny kontraktowej.

8.5.2. Na zastosowanie programu naprawczego wyraża zgodę Inżynier/Inspektor Nadzoru/Zamawiający.

8.5.3. W przypadku braku zgody Inżyniera/Inspektora Nadzoru/Zamawiającego na zastosowanie programu naprawczego wszystkie materiały i roboty nie spełniające wymagań podanych w odpowiednich punktach STWiORB zostaną odrzucone. Wykonawca wymieni materiały na właściwe i wykona prawidłowo roboty na własny koszt.

8.5.4. Jeżeli wymiana materiałów niespełniających wymagań lub wadliwie wykonane roboty spowodują szkodę w innych, prawidłowo wykonanych robotach, to również te roboty powinny być ponownie wykonane przez Wykonawcę na jego koszt.

## **9. PODSTAWA PŁATNOŚCI**

### **9.1. Ogólne ustalenia dotyczące podstawy płatności**

9.1.1. Ogólne ustalenia dotyczące podstawy płatności podano w STWiORB DM.00.00.00 „Wymagania Ogólne” pkt. 9.

### **9.2. Cena jednostki obmiarowej**

9.2.1. Zakres czynności objętych ceną jednostkową podano w STWiORB D.02.01.01 "Wykonanie wykopów" oraz D.02.03.01 „Wykonanie nasypów” pkt. 9.

## **10. PRZEPISY ZWIĄZANE**

### **10.1. Normy**

1. PN-EN ISO 14688-1 Badania geotechniczne. Oznaczanie i klasyfikowanie gruntów. Część 1: Oznaczanie i opis.
2. PN-EN ISO 14688-2 Badania geotechniczne. Oznaczanie i klasyfikowanie gruntów. Część 2: Zasady klasyfikowania.
3. PN-EN ISO 14689-2 Rozpoznanie i badania geotechniczne. Oznaczenie opis i klasyfikacja skał.
4. PN-EN ISO 17892-1 Rozpoznanie i badania geotechniczne. Badania laboratoryjne gruntów. Część 1: Oznaczanie wilgotności naturalnej.
5. PN-EN ISO 17892-4 Rozpoznanie i badania geotechniczne. Badania laboratoryjne gruntów. Część 4: Badanie uziarnienia gruntów.
6. PN-EN ISO 17892-1 Rozpoznanie i badania geotechniczne. Badania laboratoryjne gruntów. Część 11: Badanie filtracji przy stałym i zmiennym gradiencie hydraulicznym.
7. PN-EN ISO 17892-12 Rozpoznanie i badania geotechniczne. Badania laboratoryjne gruntów. Część 12: Oznaczanie granic Atterberga.
8. PN-B-04481:1988 Grunty budowlane. Badania próbek gruntów
9. BN-77/8931-12 Oznaczenie wskaźnika zagęszczenia gruntu
10. PN-S-02205:1998 Drogi samochodowe. Roboty ziemne. Wymagania i badania.
11. BN-64/8931-01 Drogi samochodowe. Oznaczenie wskaźnika piaskowego
12. PN-60/B-04493 Oznaczenie kapilarności biernej.
13. PN-55/B04492 Grunty budowlane. Badania właściwości fizycznych. Oznaczenie wskaźnika wodoprzepuszczalności.
14. PN-EN-13285 Mieszanki niezwiązane. Wymagania.
15. PN-EN 933-1 Badania geometrycznych właściwości kruszyw. Część 1: Oznaczanie składu ziarnowego. Metoda przesiewania.
16. PN-EN 933-8 Badania geometrycznych właściwości kruszyw. Część 8: Ocena zawartości drobnych cząstek. Badanie wskaźnika piaskowego.
17. PN-EN 1097-5 Badanie mechanicznych i fizycznych właściwości kruszyw. Część 5: Oznaczenie zawartości wody przez suszenie w suszarce z wentylacją.
18. PN-EN 13286-2 Mieszanki niezwiązane i związane hydraulicznie. Część 2: Metody badań laboratoryjnych gęstości na sucho i zawartości wody. Zagęszczanie metodą Proctora.
19. PN-EN 13286-47 Mieszanki niezwiązane i związane hydraulicznie. Część 47: Metoda badania do określenia kalifornijskiego wskaźnika nośności, natychmiastowego wskaźnika nośności i pęcznienia liniowego.
20. PN-EN-14227-10 Mieszanki związane spoiwem hydraulicznym. Specyfikacja. Część 10. Grunty stabilizowane cementem.
21. PN-EN-14227-11 Mieszanki związane spoiwem hydraulicznym. Specyfikacja. Część 11. Grunty stabilizowane wapnem.
22. PN-EN-14227-12 Mieszanki związane spoiwem hydraulicznym. Specyfikacja. Część 12. Grunty stabilizowane żużlem.
23. PN-EN-14227-13 Mieszanki związane spoiwem hydraulicznym. Specyfikacja. Część 13. Grunty stabilizowane hydraulicznym spoiwem.

24. PN-EN-14227-14 Mieszanki związane spoiwem hydraulicznym. Specyfikacja. Część 14. Grunty stabilizowane popiołami lotnymi.
25. PN-EN ISO 10318-1 Geosyntetyki. Część 1: Terminy i definicje.
26. PN-EN ISO 13251 Geotekstyli i wyroby pokrewne. Właściwości wymagane w odniesieniu do wyrobów stosowanych w robotach ziemnych, fundamentowaniu i konstrukcjach oporowych.
27. PN-EN1997-1 Eurokod 7. Projektowanie geotechniczne. Część 1: Zasady ogólne.
28. PN-EN1997-2 Eurokod 7. Projektowanie geotechniczne. Część 2: Rozpoznanie i badanie podłoża gruntowego.
29. PN-EN1744-1 Badania chemicznych właściwości kruszyw. Analiza chemiczna.

## **10.2. Inne dokumenty**

1. ZTV E-StB Zusätzliche Technische Vertragsbedingungen und Richtlinien für Erdarbeiten im Straßenbau. Wydanie 2017.
2. Wytyczne wykonywania badań podłoża gruntowego na potrzeby budownictwa drogowego. Załącznik do zarządzenia nr 22 Generalnego Dyrektora Dróg Krajowych i Autostrad z dnia 27.06.2019r.
3. Instrukcja badań podłoża gruntowego budowli drogowych i mostowych, IBDiM, Warszawa, 1998.
4. Wytyczne wzmocnienia podłoża gruntowego w budownictwie drogowym, IBDiM, Warszawa 2002.
5. Katalog typowych konstrukcji nawierzchni sztywnych. Załącznik do zarządzenia Nr 30 Generalnego Dyrektora Dróg Krajowych i Autostrad z dnia 16.06.2014r.
6. Katalog typowych konstrukcji nawierzchni podatnych i półsztywnych. Załącznik do zarządzenia Nr 31 Generalnego Dyrektora Dróg Krajowych i Autostrad z dnia 16.06.2014r.
7. Rozporządzenie Ministra Transportu, Budownictwa i Gospodarki Morskiej z dnia 25 kwietnia 2012r. w sprawie ustalania geotechnicznych warunków posadawiania obiektów budowlanych.

## ZAŁĄCZNIK 1

### Z1.A. Wymagany wskaźnik zagęszczania w nasypach i w wykopach.

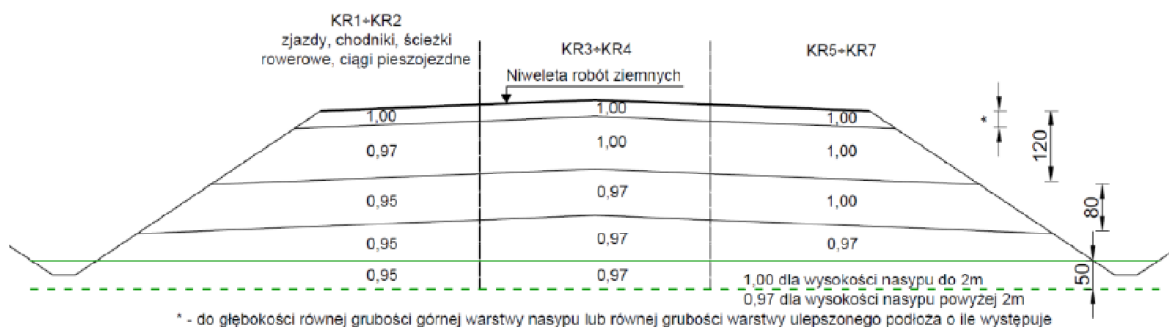

Rysunek Z1.1. Nasyp

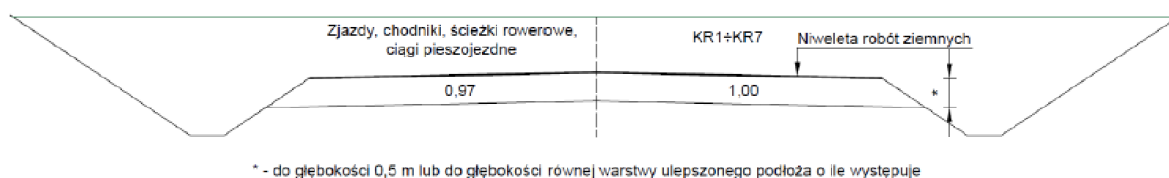

Rysunek Z1.2. Wykop i miejsca zerowe robót ziemnych

### Z1.B. Nośność

1. Podane schematy uwzględniają typowe rozwiązania występujące w KTKNPIP oraz w KTKNS.
2. W przypadku rozwiązań indywidualnych wymagania dla nośności należy określić w Dokumentacji Technicznej.
3. Oznaczenia:

GWN	górną warstwą nasypu,
UPG	ulepszone podłoże gruntowe,
H(GWN)	grubość górnej warstwy nasypu,
H(UPG)	grubość warstwy ulepszonego podłoża gruntowego.

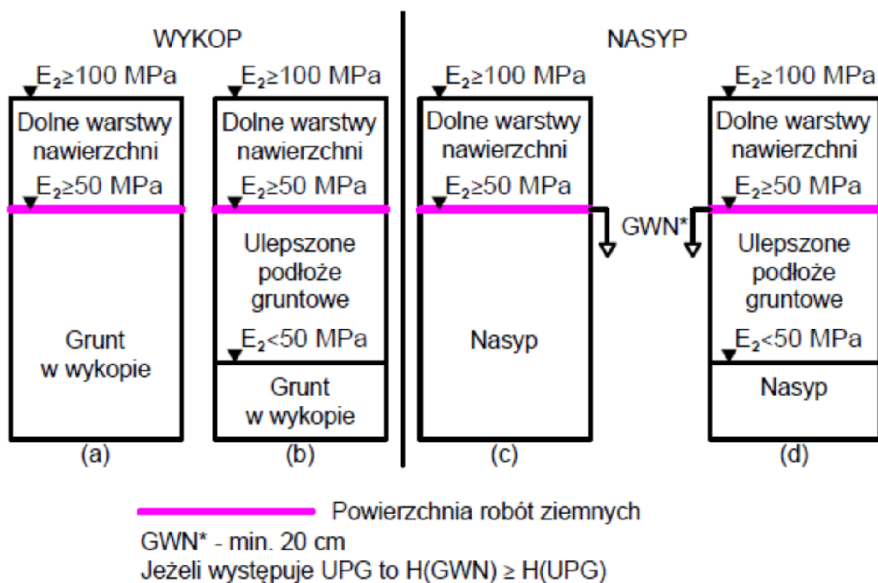

**Rysunek Z1.5.** Nośność dla wykopów i nasypów dla kategorii ruchu KR3-KR4

## ZAŁĄCZNIK 2

### METODY WYKONANIA BADAŃ KONTROLNYCH W ROBOTACH ZIEMNYCH

- **Z2.A** OZNACZANIE WILGOTNOŚCI OPTYMALNEJ I MAKSYMALNEJ GĘSTOŚCI OBJĘTOŚCIOWEJ SZKIELETU (BADANIE PROCTORA)
- **Z2.B** OZNACZANIE WSKAŹNIKA ZAGĘSZCZENIA
- **Z2.C** OZNACZANIE MODUŁU ODKSZTAŁCENIA PODŁOŻA PRZEZ OBCIĄŻENIE PŁYTA (POD OBCIĄŻENIEM STATYCZNYM)
- **Z2.D** OZNACZANIE MODUŁU ODKSZTAŁCENIA PODŁOŻA POD OBCIĄŻENIEM DYNAMICZNYM LEKKĄ PŁYTA LPD
- **Z2.E** OZNACZANIE WSKAŹNIKA NOŚNOŚCI CBR I PĘCZNIENIA LINIOWEGO
- **Z2.F** OZNACZANIE WSKAŹNIKA PIASKOWEGO
- **Z2.G** OZNACZANIE WILGOTNOŚCI
- **Z2.H** OZNACZANIE UZIARNIENIA
- **Z2.I** OZNACZANIE GRANICY PLASTYCZNOŚCI  $w_p$  I GRANICY PŁYNNOSCI  $w_L$
- **Z2.J** OZNACZANIE WSPÓŁCZYNNIKA WODOPRZEPUSZCZALNOŚCI  $k$
- **Z2.K** OZNACZANIE ZAWARTOŚCI SUBSTANCJI ORGANICZNYCH
- **Z2.L** POŚREDNIE OZNACZANIE WSKAŹNIKA ZAGĘSZCZENIA NA PODSTAWIE STOPNIA ZAGĘSZCZENIA OKREŚLONEGO W BADANIU SONDĄ DYNAMICZNĄ

### **UWAGA:**

Uwzględniając zróżnicowanie gruntów i materiałów, które mogą być zastosowane w robotach ziemnych kontrola właściwości może być oparta o zastosowanie metod badań określonych w odniesieniu do gruntów, kruszyw lub do mieszanek. Metoda badania określonej właściwości konkretnego gruntu/materiału zostanie wybrana na podstawie Załącznika 2 i przedstawiona przez Wykonawcę do akceptacji Inżyniera/Inspektora nadzoru.

Dopuszcza się stosowanie innych metod kontroli niż wskazane w niniejszych STWiORB pod warunkiem spełnienia warunków określonych w punkcie 6.1.3. niniejszych STWiORB.

### **Z2.A OZNACZANIE WILGOTNOŚCI OPTYMALNEJ I MAKSYMALNEJ GĘSTOŚCI OBJĘTOŚCIOWEJ SZKIELETU (BADANIE PROCTORA)**

Procedura badania wilgotności optymalnej i maksymalnej gęstości objętościowej szkieletu gruntów zawarta jest w normie PN-B-04481:1988 w punkcie 8.

Procedura badania wilgotności optymalnej i maksymalnej gęstości objętości mieszanek kruszyw zawarta jest w normie PN-EN 13286-2.

W oznaczeniu wilgotności optymalnej i maksymalnej gęstości objętościowej szkieletu gruntów i mieszanek kruszyw oraz wartości wskaźnika zagęszczenia  $I_s$  należy stosować badanie Proctora i energię zagęszczania dobraną odpowiednio do stosowanej metody badawczej.

### **Z2.B OZNACZANIE WSKAŹNIKA ZAGĘSZCZENIA**

Procedura oznaczania wskaźnika zagęszczenia  $I_s$  zawarta jest w normie BN-77/8931-12. Maksymalną gęstość objętościową szkieletu należy określić według procedury wskazanej w załączniku Z2.A.

### **Z2.C OZNACZANIE MODUŁU ODKSZTAŁCENIA PODŁOŻA PRZEZ OBCIĄŻENIE PŁYTĄ (POD OBCIĄŻENIEM STATYCZNYM)**

Procedura oznaczania modułu odkształcenia podłoża z zastosowaniem płyty obciążonej statycznie zawarta jest w załączniku B do normy PN-S-02205:1988.

Oznaczenie modułu odkształcenia odnosi się do nośności warstwy w chwili przeprowadzenia badania. Wartość modułu można uznać za miarodajną w odniesieniu do kryteriów określonych w STWiORB, jeżeli wilgotność gruntu/materiału warstwy w czasie badania nie jest wyższa od wilgotności jaką miał on w czasie zagęszczania oraz jest od niej niższa nie więcej niż o 2%. W przypadku badania warstwy o wilgotności poza wymienionym przedziałem należy wprowadzić odpowiednie współczynniki korygujące wartość modułu.

### **Z2.D OZNACZANIE MODUŁU ODKSZTAŁCENIA PODŁOŻA POD OBCIĄŻENIEM DYNAMICZNYM LEKKĄ PŁYTĄ (LPD).**

Badanie Lekką Płytą Dynamiczną (LPD) można stosować wyłącznie w kontroli warstw wykonanych z gruntów i materiałów niespoistych. Należy stosować płytę o średnicy 30 cm. Stosowanie płyty o innej średnicy jest możliwe pod warunkiem spełnienia warunków określonych w punkcie 6.1.3. niniejszych STWiORB.

Głębokość oddziaływania LPD jest równa średnicy płyty. Oznacza to, że w przypadku stosowania płyty o średnicy 30 cm nie należy poddawać badaniu warstw grubszych niż 30 cm. W przypadku badania warstw cieńszych niż średnica płyty należy wykluczyć możliwość

wpływu warstwy leżącej niżej na wynik oznaczenia.

Oznaczenie modułu odkształcenia odnosi się do nośności warstwy w chwili przeprowadzenia badania. Wartość modułu można uznać za miarodajną w odniesieniu do kryteriów określonych w STWiORB, jeżeli wilgotność gruntu/materiału warstwy w czasie badania nie jest wyższa od wilgotności jaką miał on w czasie zagęszczania oraz jest od niej niższa nie więcej niż o 2%. W przypadku badania warstwy o wilgotności poza wymienionym przedziałem należy wprowadzić odpowiednie współczynniki korygujące wartość modułu.

Stosowane urządzenie musi mieć ważny dokument certyfikacji. Uwzględniając zróżnicowanie konstrukcyjne urządzeń pomiarowych, określanych jako Lekka Płyta Dynamiczna (LPD) w kontroli warstwy należy stosować jeden typ urządzenia. Należy ściśle przestrzegać procedury oznaczania modułu odkształcenia podłoża pod obciążeniem dynamicznym, określonej przez producenta w instrukcji stosowania urządzenia.

Badanie LPD może być wykorzystane jako pośrednia metoda oceny zagęszczenia i/lub nośności warstwy na podstawie zaakceptowanych przez Inżyniera/Inspektora nadzoru korelacji wartości dynamicznego modułu odkształcenia  $E_{vd}$  z wartościami wskaźnika zagęszczenia  $I_s$  i/lub wtórnego modułu odkształcenia  $E_2$

## **Z2.E OZNACZANIE WSKAŹNIKA NOŚNOŚCI CBR I PĘCZNIENIA LINIOWEGO**

Procedura badania wskaźnika nośności CBR i pęcznienia liniowego gruntów zawarta jest w załączniku A do normy PN-S-02205:1988.

Procedura badania wskaźnika nośności CBR i pęcznienia liniowego mieszanek kruszyw zawarta jest w normie PN-EN 13286-47. Wilgotność materiału do uformowania próbek należy określić według zasady podanej w załączniku A do normy PN-S-02205:1988. W czasie pomiaru pęcznienia próbkę należy nasycać wodą przez 4 doby. Projektant określi jakie obciążenie zastosować na czas pęcznienia próbki.

## **Z2.F OZNACZANIE WSKAŹNIKA PIASKOWEGO**

Procedura oznaczenia wskaźnika piaskowego gruntów WP zawarta jest w normie BN-64/8931-01.

Możliwe jest zastosowanie do gruntów badania wskaźnika piaskowego  $SE_4$  według normy PN-EN 933-8, odnoszącej się do kruszyw, pod warunkiem określenia kryterium oceny wyniku oznaczenia dla nowej normy.

Procedura oznaczenia wskaźnika piaskowego kruszyw (mieszanek kruszyw) zawarta jest w normie PN-EN 933-8. Należy stosować badanie wskaźnika piaskowego  $SE_4$ .

## **Z2.G OZNACZANIE WILGOTNOŚCI**

Procedura oznaczenia wilgotności gruntów zawarta jest w normie PN-B-04481:1988 lub w PN-EN ISO 17892-1. Procedura oznaczenia wilgotności mieszanek kruszyw zawarta jest w normie PN-EN 1097-5.

## **Z2.H OZNACZANIE UZIARNIENIA**

Procedura oznaczenia uziarnienia gruntów zawarta jest w normie PN-88/B-04481 lub w PN-EN ISO 17892-4. Procedura oznaczenia uziarnienia mieszanek kruszyw zawarta jest w normie PN-EN 933-1.

## **Z2.I OZNACZANIE GRANICY PLASTYCZNOŚCI $W_P$ I GRANICY PŁYNNOSCI $W_L$ .**

Procedura oznaczenia granicy plastyczności  $W_P$  i granicy płynności  $W_L$  (granice Atterberga) gruntów drobnoziarnistych (spoiстых) jest określona w normie PN-B-04481:1988 lub w PN-EN ISO 17892-12.

Na podstawie wartości granicy plastyczności  $W_P$  i granicy płynności  $W_L$  określa się wskaźnik plastyczności  $I_P = W_L - W_P$ , charakteryzujący plastyczność (spoiistość) gruntu.

## **Z2.J OZNACZANIE WSPÓŁCZYNNIKA FILTRACJI k**

W przypadku stosowania kryteriów odnoszących się do wartości współczynnika filtracji k, określonych według metody zawartej w normie PN-55/B-04492, należy stosować procedurę badania próbek i oznaczenia współczynnika filtracji k, określoną w tej normie.

Dopuszcza się pośrednią metodę oceny właściwości filtracyjnych gruntów gruboziarnistych (wg klasyfikacji PN-EN ISO 14688-2) na podstawie obliczenia współczynnika filtracji k z zastosowaniem wzoru amerykańskiego USBSC:

$$k = 0,0036 \times d_{20}^{2,3}$$

gdzie:

k - współczynnik filtracji [m/s]

$d_{20}$  -średnica zastępcza [mm], odpowiadająca zawartości 20% ziaren na krzywej uziarnienia gruntu.

Stosowanie w badaniu próbek gruntów procedury oznaczenia współczynnika filtracji k, zawartej w normie PN-EN ISO 17892-11 wymaga stosowania wymagań określonych w odniesieniu do tej metody badania. Możliwe jest zweryfikowanie lub potwierdzenia kryterium oceny określonego na podstawie badania według normy PN-55/B-04492.

## **Z2.K OZNACZANIE ZAWARTOŚCI SUBSTANCJI ORGANICZNYCH**

Procedura oznaczenia zawartości substancji organicznych zawarta jest w normie PN-B-04481:1988 lub w normie PN-EN 1744-1. Metodą referencyjną jest procedura zawarta w normie PN-B-04481:1988

## **Z2.L POŚREDNIE OZNACZANIE WSKAŹNIKA ZAGĘSZCZENIA NA PODSTAWIE STOPNIA ZAGĘSZCZENIA OKREŚLONEGO W BADANIU SONDĄ DYNAMICZNĄ**

Do dodatkowej kontroli zagęszczenia nasypów wykonanych z gruntów niespoistych można stosować sondy dynamiczne. Procedura wykonywania badania sondą dynamiczną zawarta jest w normie PN-B-04452. Orientacyjną wartość wskaźnika zagęszczenia  $I_s$  można określić na podstawie zależności korelacyjnej:

$$I_s = \frac{0,818}{0,958 - 0,174 I_D}$$

gdzie:

$I_D$  -stopień zagęszczenia gruntów niespoistych wyznaczony w oparciu o liczbę uderzeń młota ( $N_k$ ) potrzebną do zagłębienia końcówki o 0,1 m (sondy DPL, DPM), 0,2 m (DPSH) na podstawie wzorów:

$$\text{DPL } I_D = 0,071 + 0,429 \lg N_k$$

$$\text{DPM } I_D = 0,176 + 0,431 \lg N_k$$

$$\text{DPH } I_D = 0,271 + 0,441 \lg N_k$$

$$\text{DPSH } I_D = 0,196 + 0,441 \lg N_k$$

Wyniki sondowania należy interpretować dopiero poniżej głębokości krytycznej ( $t_c$ ) wynoszącej dla sondy DPL  $t_c=0,6$  m, dla sond DPM oraz DPH  $t_c=1,0$  m, dla sondy DPSH  $t_c=1,5$  m.





## **D.02.00.00 ROBOTY ZIEMNE**

### **D.02.01.01 Wykonanie wykopów**

#### **1. WSTĘP**

##### **1.1. Przedmiot Specyfikacji Technicznej Wykonania i Odbioru Robót Budowlanych (STWiORB)**

Przedmiotem niniejszej STWiORB są wymagania szczegółowe dotyczące wykonania i odbioru robót związanych z wykonaniem wykopów w ramach projektu „Projekt i budowa parkingu dla samochodów ciężarowych w Podstrefie Nowogrodziec miejscowość Wykroty”.

##### **1.2. Zakres stosowania STWiORB**

Specyfikacja Techniczna jest stosowana jako dokument przetargowy i kontraktowy przy zleceniu i realizacji robót wymienionych w pkt. 1.1.

##### **1.3. Zakres robót objętych STWiORB**

Ustalenia zawarte w niniejszej ST dotyczą zasad prowadzenia robót związanych z wykonaniem wykopów w gruntach spoistych i niespoistych.

##### **1.4. Określenia podstawowe**

Określenia podstawowe zostały podane w STWiORB D.02.00.01. „Roboty ziemne. Wymagania ogólne” pkt. 1.4.

##### **1.5. Ogólne wymagania dotyczące robót**

Ogólne wymagania dotyczące robót podano w STWiORB DM.00.00.00 „Wymagania ogólne” pkt. 1.5.

#### **2. MATERIAŁY**

##### **2.1. Ogólne wymagania dotyczące materiałów**

2.1.1. Ogólne wymagania dotyczące materiałów, ich pozyskiwania i składowania podano w STWiORB DM.00.00.00 „Wymagania ogólne” pkt. 2 oraz w STWiORB D.02.00.01 „Roboty ziemne. Wymagania ogólne” pkt. 2.

##### **2.2. Materiały wybuchowe**

2.2.1. Jeżeli występuje odspajanie gruntów skalistych z zastosowaniem materiałów wybuchowych to wymagania w stosunku do nich powinny być określone w Dokumentacji Projektowej lub przez Inżyniera/Inspektora nadzoru. Materiały wybuchowe stosowane do prac strzałowych powinny spełniać wymagania jakościowe w zakresie niezbędnym do specyfiki prowadzonych robót.

#### **3. SPRZĘT**

##### **3.1. Ogólne wymagania dotyczące sprzętu**

3.1.1. Ogólne wymagania dotyczące sprzętu podano w STWiORB DM.00.00.00 Wymagania ogólne” pkt. 3 oraz w STWiORB D.02.00.01 „Roboty ziemne. Wymagania ogólne” pkt. 3.

#### **4. TRANSPORT**

##### **4.1. Ogólne wymagania dotyczące transportu**

4.1.1. Ogólne wymagania dotyczące transportu podano w STWiORB DM.00.00.00 Wymagania ogólne” pkt. 4 oraz w STWiORB D.02.00.01 „Roboty ziemne. Wymagania ogólne” pkt. 4.

## **5. WYKONANIE ROBÓT**

### **5.1. Ogólne zasady wykonania robót**

5.1.1. Ogólne zasady prowadzenia robót ziemnych podano w STWiORB D.02.00.01 „Roboty ziemne. Wymagania ogólne” pkt. 5.

### **5.2. Zasady prowadzenia robót w wykopie**

5.2.1. Przed rozpoczęciem robót w wykopie należy określić rodzaj i stan gruntu, skały lub materiału, który będzie poddany odspojeniu. Rozpoznanie jest konieczne do oceny przydatności gruntu, skały lub materiału do budowy nasypów oraz wyboru właściwej metody prowadzenia robót oraz sprzętu. Roboty należy prowadzić w planowy i usystematyzowany sposób, tak aby grunty, skały i materiały przeznaczone do wbudowania w nasyp nie utraciły przydatności.

5.2.2. Wykonawca powinien wykonywać wykopy w taki sposób, aby grunty, skały i materiały o różnym stopniu przydatności do budowy nasypów były odspajane oddzielnie, w sposób uniemożliwiający ich wymieszanie. Odstępstwo od powyższego wymagania jest możliwe jedynie za zgodą Inżyniera/Inspektora nadzoru. Łączne odspajanie gruntów, skał lub materiałów o zróżnicowanych właściwościach jest dopuszczalne jeżeli ich wymieszanie nie spowoduje pogorszenia przydatności lub gdy wskutek celowego wymieszania nastąpi poprawa ich właściwości.

5.2.3. Robót w wykopie nie należy rozpoczynać zanim powierzchnia terenu, na której będzie wznoszony nasyp, miejsce odkładu lub miejsce czasowego składowania odspojonego gruntu, skały lub materiału nie zostanie przygotowane i zaakceptowane. Odspojone grunty, skały lub materiały przydatne do wykonania nasypów powinny być bez zbędnej zwłoki wbudowane w nasyp lub przewiezione na odkład. Odspojonego gruntu, skały lub materiału nie można przewozić jeżeli w miejscu wbudowania nie zapewniono odpowiedniego sprzętu do układania i zagęszczania warstw nasypu lub odkładu. O ile Inżynier/Inspektor nadzoru dopuści czasowe składowanie odspojonych gruntów, skał lub materiałów należy je odpowiednio zabezpieczyć przed nadmiernym zawilgoceniem.

5.2.4. Sposób wykonania skarp wykopu powinien gwarantować ich stateczność w całym okresie prowadzenia robót oraz użytkowania, a naprawa uszkodzeń, wynikających z nieprawidłowego ukształtowania skarp wykopu, ich podcięcia lub innych odstępstw od Dokumentacji Projektowej obciąża Wykonawcę. Wysokość i pochylenie skarpy wykopu w czasie robót muszą uwzględniać stan gruntu, skały lub materiału i ich rzeczywiste właściwości w czasie prowadzenia robót.

5.2.5. Założone w Projekcie Geotechnicznym, o ile występuje, lub w Dokumentacji Projektowej zabezpieczenie powierzchni skarp wykopu należy wykonać najszybciej jak jest to możliwe. Naprawa uszkodzeń powierzchni skarp, wynikająca z braku ich prawidłowego zabezpieczenia obciąża Wykonawcę.

5.2.6. Strome skarpy powstałe w czasie odspajania koparką gruntu lub innego materiału nie powinny być pozostawione na dłuższy okres czasu. Jeżeli proces wykonywania wykopu nie jest ciągły, strome skarpy muszą być doprowadzone do bezpiecznego pochylenia do czasu wznowienia robót. Wysokość stromych skarp ukształtowanych w wyniku pracy koparek nie powinna być większa niż 5 metrów. Skarpy takie muszą być zabezpieczone od góry tymczasowym ogrodzeniem lub pryzmą gruntu.

5.2.7. Wykonawca nie powinien dopuścić do odspojenia gruntu poza pasem wynikającym z Dokumentacji Projektowej ani na głębokość większą niż określono w Dokumentacji Projektowej. Jeżeli zaistnieje taka sytuacja należy odtworzyć zbędnie usunięte strefy z materiału o nie gorszych właściwościach niż materiał rodzimy, który został odspojony. W razie potrzeby należy ocenić wpływ nadmiernego odspojenia gruntu na stateczność budowli ziemnej.

5.2.8. Jeżeli grunt jest zamrznięty można go odspajać tylko do głębokości 0,5 m powyżej projektowanych rzędnych górnej powierzchni podłoża gruntowego nawierzchni.

5.2.9. Odspojony grunt przydatny do budowy nasypu, którego czasowa nieprzydatność wynika jedynie z zamrznięcia, należy pozostawić do czasu rozmarznięcia i osuszenia, a następnie wbudować w nasyp.

5.2.10. O ile w Dokumentacji Projektowej nie określono inaczej, wykonywanie wykopów można wstrzymać na dowolnym etapie, pod warunkiem zachowania minimum 0,3 m grubości warstwy gruntu powyżej rzędnych spodu konstrukcji nawierzchni.

5.2.11. Ostateczne ukształtowanie niwelety robót ziemnych w wykopie powinno być wykonane w takim okresie, aby po zakończeniu prac można było przystąpić bezzwłocznie do wykonania pierwszej warstwy nawierzchni.

5.2.12. Wykonawca ma obowiązek zachować szczególną ostrożność w czasie odspajania gruntów w sąsiedztwie obiektów takich jak konstrukcje, budynki lub ogrodzenia.

5.2.13. Jeżeli w trakcie wykonywania robót ziemnych zostaną stwierdzone urządzenia podziemne (kable, rurociągi itp.), nie wykazane w Dokumentacji Projektowej wówczas roboty należy przerwać i powiadomić o tym fakcie Inżyniera/Inspektora nadzoru.

5.2.14. W przypadku występowania zinwentaryzowanych urządzeń podziemnych oraz na tych powierzchniach, gdzie zgodnie z Dokumentacją Projektową wymagana jest nienaruszona struktura gruntu podłoża, wykopy należy wykonać lub ostatecznie ukształtować ich powierzchnię sposobem ręcznym. Urobek z wykopów wykonywanych ręcznie należy odkładać na powierzchni terenu w bezpiecznej odległości od krawędzi wykopu, nie zagrażającej stateczności wykopu oraz zapewniającej, że wydobyty grunt nie zsyple się ponownie do wykopu. Wydobyty grunt powinien stanowić zabezpieczenie przed możliwym spływem wody opadowej do wykopu.

5.2.15. Jeżeli wykop ma być wykonany w gruncie skalistym wówczas Wykonawca oceni stopień trudności prowadzenia robót i dobierze odpowiedni sposób odspojenia skały. Zasady mechanicznego odspajania gruntów skalistych określono w punkcie 5.3. a zasady obowiązujące podczas odspajania gruntów skalistych za pomocą materiałów wybuchowych - w punkcie 5.4. niniejszej ST.

### **5.3. Odspajanie mechaniczne gruntów skalistych**

-nie dotyczy

### **5.4. Odspajanie gruntów skalistych za pomocą materiałów wybuchowych**

-nie dotyczy

### **5.5. Odwodnienie wykopów**

5.5.1. Podstawowe wymagania w zakresie odwodnienia pasa robót ziemnych podano w STWiORB D.02.00.01. „Roboty ziemne. Wymagania ogólne” pkt. 5.7.

5.5.2. Woda opadowa i gruntowa powinny być zebrane i odprowadzone, bez powodowania negatywnego wpływu na warunki wykonania wykopu, poprzez zastosowanie odpowiednich pochyleń, spadków, rowów i drenów.

5.5.3. Technologia wykonania wykopu musi umożliwiać jego prawidłowe odwodnienie w całym okresie trwania robót ziemnych. Wykonanie wykopów powinno postępować w kierunku podnoszenia się niwelety, aby umożliwić odpływ wód z wykopu.

5.5.4. W czasie robót ziemnych należy zachować odpowiedni spadek podłużny i nadać przekrojom poprzecznym spadki, umożliwiające szybki odpływ wód z wykopu. O ile w Dokumentacji Projektowej nie zawarto innego wymagania, spadek poprzeczny nie powinien być mniejszy niż 4% w przypadku gruntów spoistych i nie mniejszy niż 2% w przypadku gruntów niespoistych. Należy uwzględnić ewentualny wpływ kolejności i sposobu odspajania gruntów oraz terminów wykonywania innych robót na spełnienie wymagań dotyczących prawidłowego odwodnienia wykopu w czasie postępu robót ziemnych.

5.5.5. Źródła wody, odsłonięte przy wykonywaniu wykopów, należy ująć w rowy i/lub dreny. Wody opadowe i gruntowe należy odprowadzić rowami poza teren robót.

5.5.6. W przypadku nieprawidłowego odwodnienia wykonywanych robót ziemnych i pogorszenia nośności podłoża gruntowego nawierzchni Wykonawca na swój koszt doprowadzi podłoże do nośności określonej przez Projektanta w Dokumentacji Projektowej.

5.5.7. Szczegółnej uwagi pod względem odwodnienia robót wymagają odcinki przejściowe między wykopami i nasypami.

5.5.8. Jeżeli jest konieczne wykonanie tymczasowych rowów odwadniających u podstawy skarp wykopu to należy je wykonać tak, aby nie stanowiły zagrożenia stateczności skarpy. Wypełnienie takich rowów powinno nastąpić niezwłocznie, kiedy przestaną być potrzebne.

5.5.9. Ogólne wymagania dotyczące wykonywania rowów określono w STWiORB D.02.00.01 „Roboty ziemne. Wymagania ogólne” pkt. 5.8.

## **5.6. Wymagania dotyczące zagęszczenia i nośności podłoża gruntowego nawierzchni w wykopie i miejscach zerowych robót ziemnych**

5.6.1. Zagęszczanie podłoża gruntowego nawierzchni w wykopie i miejscach zerowych robót ziemnych należy przeprowadzić zgodnie z zasadami określonymi w STWiORB D.02.03.01 „Roboty ziemne. Wykonanie nasypów”.

5.6.2. Wartości wskaźnika zagęszczenia podłoża gruntowego nawierzchni w wykopie i w miejscach zerowych robót ziemnych powinny być nie mniejsze niż określono w Tabelicy 5.1. Wskaźnik zagęszczenia należy określić zgodnie z zasadami podanymi w STWiORB D.02.00.01 „Roboty ziemne. Wymagania ogólne” pkt. 5.11.1.

**Tablica 5.1 Minimalne wartości wskaźnika zagęszczenia w podłożu gruntowym nawierzchni w wykopach i miejscach zerowych robót ziemnych**

Strefa podłoża gruntowego poniżej spodu konstrukcji nawierzchni	Minimalna wartość wskaźnika zagęszczenia $I_s$ - Kategoria ruchu-	
	zjazdy, chodniki, ścieżki rowerowe, ciągi pieszojezdne	KR1-KR7
do głębokości 0,5 m lub do głębokości równej grubości warstwy ulepszanego podłoża, o ile występuje	<b>0,97</b>	<b>1,00</b>

5.6.3. Jeżeli podłoże gruntowe nawierzchni (grunt rodzimy lub warstwa ulepszanego podłoża) w wykopach i miejscach zerowych nie spełnia wymagań w zakresie minimalnej wartości wskaźnika zagęszczenia, to przed ułożeniem pierwszej warstwy konstrukcji nawierzchni należy je dogęścić do wartości  $I_s$  podanych w Tabelicy 5.1.

5.6.4. Jeżeli wartości wskaźnika zagęszczenia określone w tabelicy 5.1 nie mogą być osiągnięte, to należy określić przyczynę i podjąć środki w celu ulepszenia gruntu podłoża nawierzchni, umożliwiające uzyskanie wymaganych wartości wskaźnika zagęszczenia. Możliwe do zastosowania środki, o ile nie są określone w STWiORB, proponuje Wykonawca i przedstawia do akceptacji Inżyniera/Inspektora nadzoru.

5.6.5. Inżynier/Inspektor nadzoru może dopuścić kontrolę zagęszczenia po ułożeniu i zagęszczeniu wyżej leżącej warstwy. W takiej sytuacji wyżej leżąca warstwa zostanie w niezbędnym zakresie usunięta w celu określenia osiągniętego wskaźnika zagęszczenia  $I_s$  warstwy leżącej poniżej. Jeżeli wymagana wartość wskaźnika zagęszczenia zostanie osiągnięta, wówczas warstwa zostanie zaakceptowana. Jeżeli wartość wskaźnika zagęszczenia nie zostanie osiągnięta, wówczas ta warstwa oraz warstwa ułożona na niej, zostaną usunięte i ponownie wykonane na koszt Wykonawcy.

5.6.6. Dopuszcza się ocenę stanu zagęszczenia gruntu na podstawie wartości wskaźnika odkształcenia  $\sigma$  według zasad i kryteriów określonych w STWiORB D.02.00.01 „Roboty ziemne. Wymagania ogólne” w pkt. 5.11.3, 5.11.4 i 5.11.5.

5.6.7. Nośność podłoża gruntowego nawierzchni należy określić na podstawie oceny wartości wtórnego modułu odkształcenia  $E_2$  oznaczonego według zasad określonych w ST: D.02.00.01 „Roboty ziemne. Wymagania ogólne” pkt. 5.12.3. Wymagana wartość  $E_2$ :

- Dla ruchu KR3-KR7, musi być określona przez Projektanta w Dokumentacji Projektowej, przy czym minimalna wartość  $E_2$  na górnej powierzchni podłoża gruntowego nawierzchni w wykopie wynosi 50 MPa. W Dokumentacji Projektowej może zostać określona wyższa wartość  $E_2$  jeżeli została ona przyjęta w projekcie konstrukcji nawierzchni.
- Dla ruchu KR1 - KR2 minimalna wartość  $E_2$  na górnej powierzchni podłoża gruntowego nawierzchni musi być określona przez Projektanta w Dokumentacji Projektowej.

5.6.8. Jeżeli zaprojektowano wykonanie warstwy ulepszonego podłoża to przed wykonaniem ulepszenia należy określić nośność gruntu rodzimego. Wymagana wartość  $E_2$  gruntu rodzimego musi być określona przez Projektanta w Dokumentacji Projektowej.

Stwierdzona wartość  $E_2$  nie może być mniejsza niż przyjęta w Dokumentacji Projektowej. Jeżeli stwierdzona wartość  $E_2$  będzie mniejsza od wymaganej, to Wykonawca proponuje do akceptacji Inżyniera/Inspektora nadzoru sposób uzyskania wymaganej nośności.

5.6.9. Jeżeli w Dokumentacji Projektowej użyto pojęcia „grupa nośności podłoża” w celu określenia nośności gruntu rodzimego, to wartości wtórnego modułu odkształcenia  $E_2$  na powierzchni gruntu rodzimego nie mogą być mniejsze niż podano w tabelicy 5.2

**Tablica 5.2** Minimalne wartości wtórnego modułu odkształcenia  $E_2$  na powierzchni gruntu rodzimego w zależności od grupy nośności podłoża G

Lp	Grupa nośności podłoża	Wartość $E_2$ [MPa]
1	G1	80
2	G2	50
3	G3	35
4	G4	25

5.6.10. Dopuszcza się ocenę nośności w sytuacjach opisanych w punktach 5.6.7 i 5.6.8 z zastosowaniem lekkiej płyty dynamicznej LPD na zasadach określonych w STWiORB D.02.00.01 „Roboty ziemne. Wymagania ogólne” w pkt. 5.12.4. i 5.12.5.

## 5.7. Ruch budowlany

5.7.1. Nie należy dopuszczać ruchu budowlanego po dnie wykopu o ile grubość warstwy gruntu (nadkładu) powyżej niwelety robót ziemnych jest mniejsza niż 0,3 m.

5.7.2. Z chwilą przystąpienia do ostatecznego profilowania dna wykopu dopuszcza się po nim jedynie ruch maszyn wykonujących tę czynność budowlaną oraz maszyn niezbędnych do wykonania pierwszej warstwy nawierzchni. Za zgodą Inżyniera/ Inspektora nadzoru może odbywać się sporadyczny ruch innych pojazdów, o ile nie spowodują uszkodzeń powierzchni korpusu ziemnego.

5.7.3. Naprawa uszkodzeń powierzchni robót ziemnych, wynikających z niedotrzymania podanych powyżej warunków obciąża Wykonawcę robót ziemnych.

## **6. KONTROLA JAKOŚCI ROBÓT**

### **6.1. Ogólne wymagania dotyczące kontroli jakości robót**

6.1.1. Ogólne wymagania dotyczące kontroli jakości robót oraz zakres czynności koniecznych do wykonania przed przystąpieniem do wykonania wykopów podano w STWiORB D.02.00.01 „Roboty ziemne. Wymagania ogólne” pkt. 6.

### **6.2. Kontrola podczas wykonywania wykopów**

6.2.1. Kontrola podczas wykonywania wykopów polega na sprawdzeniu zgodności robót wykonanej budowli ziemnej z wymaganiami określonymi w Dokumentacji Projektowej i STWiORB. W czasie kontroli robót w wykopach szczególną uwagę należy zwrócić na:

- a) sposób odspajania gruntów nie pogarszający ich właściwości,
- b) zapewnienie stateczności skarp,
- c) odwodnienie wykopów w czasie wykonywania robót i po ich zakończeniu,
- d) dokładność wykonania wykopów (usytuowanie i wykończenie),
- e) zagęszczenie górnej strefy korpusu w wykopie wg wymagań wskazanych w pkt. 5.6.
- f) bezpieczeństwo prowadzenia prac strzałowych o ile wykop wykonywany był w gruntach skalistych.

6.2.2. W czasie realizacji robót Wykonawca ma obowiązek kontrolować przydatność gruntów, skał lub materiałów pozyskiwanych z wykopu do budowy nasypu, z uwzględnieniem wymagań określonych w ST: D.02.00.01 „Roboty ziemne. Wymagania ogólne” punkt 2 oraz w Dokumentacji Projektowej.

### **6.3. Badania i pomiary do odbioru wykopów**

6.3.1. Badania do odbioru korpusu ziemnego należy wykonać według zasad i wymagań oraz z częstotliwością określoną w ST: D.02.00.01 „Roboty ziemne. Wymagania ogólne” pkt. 6 i wymagań określonych w pkt. 5 niniejszej STWiORB.

## **7. OBMIAR ROBÓT**

### **7.1. Ogólne zasady obmiaru robót**

7.1.1. Ogólne zasady obmiaru robót podano w STWiORB DM.00.00.00 "Wymagania Ogólne" pkt. 7.

### **7.2. Jednostka obmiarowa**

7.2.1. Jednostką obmiarową jest metr sześcienny [m<sup>3</sup>] wykonanych wykopów.

## **8. ODBIÓR ROBÓT**

### **8.1. Ogólne zasady odbioru robót**

8.1.1. Ogólne zasady odbioru robót podano w STWiORB DM.00.00.00 „Wymagania Ogólne” pkt. 8.

8.1.2. Roboty ziemne uznaje się za wykonane zgodnie z Dokumentacją Projektową, STWiORB i wymaganiami Inżyniera/Inspektora Nadzoru, jeżeli wszystkie pomiary i badania wg pkt. 5 i 6 niniejszej specyfikacji technicznej dały wyniki pozytywne.

8.1.3. Do odbioru ostatecznego uwzględniane są wyniki badań i pomiarów kontrolnych oraz badań i pomiarów kontrolnych dodatkowych.

### **8.2. Odbiór robót zanikających lub ulegających zakryciu**

8.2.1. Odbiór tych robót powinien być zgodny z wymaganiami pkt. 8.2 STWiORB DM.00.00.00 "Wymagania Ogólne" oraz niniejszej ST.

8.2.2. Gotowość danej części robót do odbioru zgłasza Wykonawca wpisem do Dziennika Budowy i jednoczesnym powiadomieniem Inżyniera/Inspektora Nadzoru. Odbiór będzie przeprowadzony niezwłocznie, nie później jednak niż w ciągu 3 dni od daty zgłoszenia wpisem do Dziennika Budowy i powiadomienia o tym fakcie Inżyniera/Inspektora Nadzoru.

8.2.3. Jakość i ilość robót ulegających zakryciu ocenia Inżynier/Inspektor Nadzoru na podstawie dokumentów zawierających komplet wyników badań laboratoryjnych i w oparciu o przeprowadzone pomiary.

### **8.3. Odbiór częściowy**

8.3.1. Odbiór częściowy polega na ocenie ilości i jakości wykonanych części robót. Odbioru częściowego robót dokonuje się wg zasad jak przy odbiorze ostatecznym robót. Odbioru robót dokonuje Inżynier/Inspektor Nadzoru.

### **8.4. Odbiór ostateczny**

8.4.1. Roboty objęte niniejszymi STWiORB podlegają odbiorowi na zasadzie robót zanikających i ulegających zakryciu, który jest dokonywany na podstawie wyników pomiarów, badań i oceny wizualnej.

8.4.2. Do odbioru Wykonawca przedstawia wszystkie dokumenty z bieżącej kontroli jakości robót oraz Dokumentację Projektową z naniesionymi zmianami i uzupełnieniami dokonanymi w trakcie robót (dokumentację powykonawczą).

8.4.3. Podstawą odbioru ostatecznego jest pisemne stwierdzenie przez Inspektora Nadzoru w Dzienniku Budowy zakończenia wszystkich robót związanych z niniejszymi STWiORB, a także spełnienie wymagań określonych w dokumentacji projektowej i niniejszej ST.

### **8.5. Zasady postępowania z wadliwie wykonanymi robotami**

8.5.1. Jeżeli wystąpią wyniki negatywne dla materiałów i robót (nie spełniające wymagań określonych w STWiORB) to Inżynier/Inspektor Nadzoru/Zamawiający wydaje Wykonawcy polecenie przedstawienia programu naprawczego, chyba że na wniosek jednej ze stron kontraktu zostaną wykonane badania lub pomiary dodatkowe a ich wyniki będą pozytywne. Wykonawca w programie tym jest zobowiązany dokonać oceny wpływu na trwałość, przedstawić sposób naprawienia wady lub wnioskować o zredukowanie ceny kontraktowej.

8.5.2. Na zastosowanie programu naprawczego wyraża zgodę Inżynier/ Inspektor Nadzoru/ Zamawiający.

8.5.3. W przypadku braku zgody Inżyniera/Inspektora Nadzoru/Zamawiającego na zastosowanie programu naprawczego wszystkie materiały i roboty nie spełniające wymagań podanych w odpowiednich punktach STWiORB zostaną odrzucone. Wykonawca wymieni materiały na właściwe i wykona prawidłowo roboty na własny koszt.

8.5.4. Jeżeli wymiana materiałów niespełniających wymagań lub wadliwie wykonane roboty spowodują szkodę w innych, prawidłowo wykonanych robotach, to również te roboty powinny być ponownie wykonane przez Wykonawcę na jego koszt.

## **9. PODSTAWA PŁATNOŚCI**

### **9.1. Ogólne ustalenia dotyczące podstawy płatności**

9.1.1. Ogólne ustalenia dotyczące podstawy płatności podano w STWiORB D.02.00.01 „Roboty ziemne. Wymagania ogólne” pkt. 9.

### **9.2. Cena jednostki obmiarowej**

9.2.1. Cena wykonania 1 m<sup>3</sup> wykopu w gruntach nieskalistych obejmuje:

- prace pomiarowe i roboty przygotowawcze,
- oznakowanie robót,
- wykonanie wykopu z transportem urobku na nasyp lub odkład, obejmujące: odspojenie, przemieszczenie, załadunek, przewiezienie i wyładunek,
- odwodnienie wykopu na czas jego wykonywania,
- utrzymywanie drożności rowów w trakcie inwestycji w zakresie funkcjonowania istniejącego układu odwodnienia,
- profilowanie dna wykopu, rowów, skarp według Dokumentacji Projektowej,



- osuszenie podłoża, jeżeli jest przewilgocone, oraz jego wzmocnienie, jeżeli jest konieczne,
- zagęszczenie powierzchni wykopu (doprowadzenie podłoża rodzinnego do określonych Dokumentacją Projektową wymagań),
- przeprowadzenie pomiarów i badań laboratoryjnych, wymaganych w STWiORB,
- koszty legalnego umiejscowienia odkładu,
- rozplantowanie urobku na odkładzie,
- wykonanie, utrzymanie a następnie rozebranie dróg dojazdowych i/lub technologicznych,
- przywrócenie do stanu pierwotnego istniejącego terenu,
- wszelkie inne czynności związane z prawidłowym wykonaniem robót zgodnie z wymaganiami niniejszych STWiORB.

### **9.3. Sposób rozliczenia robót tymczasowych i prac towarzyszących**

9.3.1. Cena wykonania robót określonych niniejszym STWiORB obejmuje:

- ✓ roboty tymczasowe, które są potrzebne do wykonania robót podstawowych, ale nie są przekazywane Zamawiającemu i są usuwane po wykonaniu robót podstawowych,
- ✓ prace towarzyszące, które są niezbędne do wykonania robót podstawowych, niezaliczane do robót tymczasowych, jak geodezyjne wytyczenie robót itd.

## **10. PRZEPISY ZWIĄZANE**

Przepisy związane podano w STWiORB D.02.00.01 „Roboty ziemne. Wymagania ogólne” pkt. 10.

## **D.02.00.00 ROBOTY ZIEMNE**

### **D.02.03.01 Wykonanie nasypów**

#### **1. WSTĘP**

##### **1.1. Przedmiot Specyfikacji Technicznej Wykonania i Odbioru Robót Budowlanych (STWiORB)**

Przedmiotem niniejszej STWiORB są wymagania szczegółowe dotyczące wykonania i odbioru robót związanych z wykonaniem nasypów w ramach projektu „Projekt i budowa parkingu dla samochodów ciężarowych w Podstrefie Nowogrodzic miejscowość Wykroty”.

##### **1.2. Zakres stosowania STWiORB**

Specyfikacja Techniczna jest stosowana jako dokument przetargowy i kontraktowy przy zlecaniu i realizacji robót wymienionych w pkt. 1.1.

##### **1.3. Zakres robót objętych STWiORB**

Ustalenia zawarte w niniejszej ST dotyczą zasad prowadzenia robót związanych z wykonaniem nasypów w koronie drogi manewrowej oraz w koronie miejsc postojowych parkingu.

##### **1.4. Określenia podstawowe**

Określenia podstawowe zostały podane w STWiORB D.02.00.01. „Roboty ziemne. Wymagania ogólne” pkt. 1.6.

##### **1.5. Ogólne wymagania dotyczące robót**

Ogólne wymagania dotyczące robót podano w STWiORB DM.00.00.00 „Wymagania ogólne” pkt. 1.5.

#### **2. MATERIAŁY**

##### **2.1. Ogólne wymagania dotyczące materiałów**

2.1.1. Ogólne wymagania dotyczące materiałów podano w STWiORB D.02.00.01 „Roboty ziemne. Wymagania ogólne” pkt. 2.

#### **3. SPRZĘT**

##### **3.1. Ogólne wymagania dotyczące sprzętu**

3.1.1. Ogólne wymagania dotyczące sprzętu podano w STWiORB D.02.00.01 „Roboty ziemne. Wymagania ogólne” pkt. 3.

#### **4. TRANSPORT**

##### **4.1. Ogólne wymagania dotyczące transportu**

4.1.1. Ogólne wymagania dotyczące transportu podano w STWiORB DM.00.00.00 Wymagania ogólne” pkt. 4 oraz w STWiORB D.02.00.01 „Roboty ziemne. Wymagania ogólne” pkt. 4.

#### **5. WYKONANIE ROBÓT**

##### **5.1. Ogólne zasady wykonania robót**

5.1.1. Ogólne zasady prowadzenia robót ziemnych podano w STWiORB D.02.00.01 „Roboty ziemne. Wymagania ogólne” pkt. 5.

##### **5.2. Ukop i dokop**

5.2.1. Jeżeli jest konieczne wykonanie ukopu to miejsce ukopu może być wskazane w Dokumentacji Projektowej lub przez Inżyniera/Inspektora nadzoru albo może być wybrane

przez Wykonawcę i zatwierdzone przez Inżyniera/ Inspektora nadzoru. Miejsce ukopu powinno być tak dobrane, żeby zapewnić przewóz lub przemieszczanie gruntu, skały lub materiału na jak najkrótszych odległościach. O ile to możliwe, transport gruntu, skały lub materiału powinien odbywać się w poziomie lub zgodnie ze spadkiem terenu. Ukopy mogą mieć kształt poszerzonych rowów przyległych do korpusu ziemnego. Ukopy powinny być wykonywane równolegle do osi drogi, po jednej lub obu jej stronach.

5.2.2. Jeżeli jest konieczne wykonanie dokopu to jego miejsce może być wskazane w Dokumentacji Projektowej lub przez Inżyniera/ Inspektora nadzoru albo może być wybrane przez Wykonawcę i zatwierdzone przez Inżyniera/ Inspektora nadzoru po przedstawieniu dokumentów zgodnie z STWiORB DM.00.00.00.

5.2.3. Pozyskiwanie gruntu, skały lub materiału z ukopu albo dokopu może rozpocząć się dopiero po pobraniu próbek w obecności Inżyniera/ Inspektora nadzoru i zbadaniu przydatności zalegającego gruntu, skały lub materiału do budowy nasypów oraz po wydaniu zgody na piśmie przez Inżyniera/ Inspektora nadzoru. Głębokość na jaką należy ocenić przydatność gruntu, skały lub materiału powinna być dostosowana do zakresu prac.

5.2.4. Grunty, skały lub materiały nieprzydatne do budowy nasypów stwierdzone w ukopie lub dokopie nie powinny być odspajane, chyba że wymaga tego dostęp do gruntu, skały lub materiału przydatnego, przeznaczonego do przewiezienia w nasyp. Odspojone przez Wykonawcę grunty nieprzydatne powinny być wbudowane z powrotem w miejscu ich pozyskania, zgodnie ze wskazaniem Inżyniera/Inspektora nadzoru.

5.2.5. Dno ukopu oraz dokopu należy wykonać ze spadkiem od 2 do 3% w kierunku możliwego spływu wody. O ile to konieczne, ukop (dokop) należy odwodnić przez wykonanie rowu odpływowego.

5.2.6. Jeżeli ukop lub dokop jest zlokalizowany na zboczu, nie może on naruszać stateczności zbocza. W przypadkach wątpliwych Wykonawca przedstawi Inżynierowi/ Inspektorowi nadzoru analizę stateczności zbocza uwzględniającą wykonanie ukopu lub dokopu.

5.2.7. Dno i skarpy ukopu oraz dokopu po zakończeniu jego eksploatacji powinny być tak ukształtowane, aby harmonizowały z otaczającym terenem. Na dnie i skarpach należy przeprowadzić rekultywację.

5.2.8. Jeżeli Wykonawca odspoił i wbudował w nasyp nadmierną ilość gruntu, skały lub materiału pochodzącego z ukopu lub dokopu i w konsekwencji zachodzi konieczność przewiezienia na odkład równoważnej ilości gruntu, skały lub materiału przydatnego do wykonania nasypów, pochodzącego z wykopu, to koszt tych czynności w całości obciąża Wykonawcę.

### **5.3. Przygotowanie podłoża w obrębie podstawy nasypu**

5.3.1. Przed przystąpieniem do budowy nasypu należy w obrębie jego podstawy, zakończyć roboty przygotowawcze, określone w STWiORB „Roboty przygotowawcze”.

5.3.2. Jeżeli pochylenie poprzeczne terenu w stosunku do osi nasypu jest większe niż 1:5 to należy, dla zabezpieczenia przed zsuwaniem się nasypu, wykonać w zboczu stopnie o spadku górnej powierzchni, wynoszącym około 4% ± 1%. Szerokość i wysokość stopni należy dopasować do stosowanego sprzętu. Orientacyjna szerokość stopni wynosi od 1,0 do 2,5 metra.

5.3.3. Jeżeli na powierzchni terenu na której ma być posadowiony nasyp występują zastoiska wody, to należy ją usunąć. Po oczyszczeniu powierzchnia w obrębie podstawy nasypu powinna być wyprofilowana i zagęszczona. Należy skontrolować wskaźnik zagęszczenia  $I_s$  gruntów rodzimych, zalegających w strefie podłoża nasypu, do głębokości 0,5 metra od powierzchni terenu. Jeżeli wartość wskaźnika zagęszczenia jest mniejsza niż określona w Tabelicy 5.1. należy dogęścić podłoże tak, aby powyższe wymaganie zostało spełnione.

**Tablica 5.1** Minimalne wartości wskaźnika zagęszczenia w podłożu nasypów do głębokości 0,5 m od powierzchni terenu

Wysokość nasypu	Wskaźnik zagęszczenia $I_s$		
	Kategoria ruchu		
	KR1-KR2, zjazdy, chodniki, ścieżki rowerowe, ciągi pieszojezdne,	KR3-KR4	KR5-KR7
do 2 metrów	0,95	0,97	1,00
ponad 2 metry	0,95	0,97	0,97

5.3.4. Dopuszcza się ocenę stanu zagęszczenia gruntu na podstawie wartości wskaźnika odkształcenia  $I_0$  według zasad i kryteriów określonych w STWiORB D.02.00.01 „Roboty ziemne. Wymagania ogólne” w punktach 5.11.3., 5.11.4. i 5.11.5.

5.3.5. Należy skontrolować nośność podłoża, na którym ma być posadowiony nasyp, poprzez określenie wartości wtórnego modułu odkształcenia  $E_2$  na powierzchni. Minimalna wartość  $E_2$  na górnej powierzchni podłoża gruntowego pod nasypem wynosi 30 MPa, niezależnie od kategorii ruchu KR. Wartość wtórnego modułu odkształcenia  $E_2$  należy określić według zasad podanych w STWiORB D.02.00.01 „Roboty ziemne. Wymagania ogólne” w pkt. 5.12.3. Dopuszcza się ocenę nośności podłoża na którym ma być posadowiony nasyp z zastosowaniem lekkiej płyty dynamicznej LPD na zasadach określonych w STWiORB D.02.00.01 „Roboty ziemne. Wymagania ogólne” w punktach 5.12.4. i 5.12.5.

5.3.6. Jeżeli wartość wskaźnika zagęszczenia  $I_s$  określona w Tablicy 5.1 oraz/lub wartość wtórnego modułu odkształcenia  $E_2$  określona w punkcie 5.3.5. nie mogą być osiągnięte pomimo zagęszczania, to należy określić tego przyczynę i podjąć działania w celu ulepszenia gruntu podłoża w stopniu umożliwiającym spełnienie wymagań. Możliwe do zastosowania środki, o ile nie są określone w STWiORB, zaproponuje Wykonawca i przedstawi do akceptacji Inżyniera/Inspektora nadzoru.

5.3.7. Jeżeli warunki w podłożu nasypu sprawiają, że zdjęcie darniny i humusu oraz przeprowadzenie prac wymienionych w punkcie 5.3.3. spowodowałyby pogorszenie podparcia podstawy nasypu, wówczas przygotowanie podłoża w obrębie podstawy nasypu i ewentualne wykonanie wzmocnionego podłoża nasypu musi być przeprowadzone według indywidualnych zasad, określonych na podstawie Projektu Geotechnicznego, o ile występuje, lub na podstawie Dokumentacji projektowej.

5.3.8. Jeżeli w podłożu gruntowym nasypu zalegają grunty organiczne wówczas przygotowanie podłoża nasypu obejmuje wykonanie wzmocnionego podłoża nasypu na podstawie indywidualnych wymagań, wynikających z obliczeń stateczności i osiadań korpusu ziemnego zawartych w Projekcie Geotechnicznym, o ile występuje, lub w Dokumentacji Projektowej.

5.3.9. Przygotowanie podłoża w obrębie podstawy nasypu musi zapewniać spełnienie wymagań w zakresie odwodnienia, określonych w STWiORB D.02.00.01. „Roboty ziemne. Wymagania ogólne” w punktach 5.7.1. i 5.7.2.

## **5.4. Wybór gruntów i innych materiałów do wykonania nasypów**

5.4.1. Wybór gruntów i innych materiałów przeznaczonych do wykonania nasypów powinien być dokonany z uwzględnieniem zasad podanych w STWiORB D.02.00.01 „Roboty ziemne. Wymagania ogólne” pkt. 2 i 5.

5.4.2. Dopuszcza się wznoszenie nasypów wyłącznie z gruntów i innych materiałów przydatnych do tego celu. Grunty i inne materiały mogą uzyskać przydatność w wyniku ulepszenia.

5.4.3. Wybór gruntu lub innego materiału do budowy nasypu ma zasadniczy wpływ na wybór metody układania i zagęszczania warstwy oraz użytego sprzętu.

5.4.4. Jeżeli Wykonawca wbuduje w nasyp grunty lub inne materiały nieprzydatne, albo nie uwzględni zastrzeżeń dotyczących gruntów, skał lub materiałów o ograniczonej przydatności, to wszelkie takie części nasypu zostaną przez Wykonawcę na jego koszt usunięte i wykonane powtórnie z materiałów o odpowiednich właściwościach.

## **5.5. Ogólne zasady wykonywania nasypów**

5.5.1. Nasypy powinny być wznoszone przy zachowaniu przekroju poprzecznego i profilu podłużnego, które określono w Dokumentacji Projektowej, z uwzględnieniem ewentualnych zmian wprowadzonych na piśmie, przez Inżyniera/Inspektora nadzoru.

5.5.2. Nasypy należy wykonywać metodą warstwową, z gruntów lub innych materiałów przydatnych do budowy nasypów. Nasypy powinny być wznoszone równomiernie na całej szerokości. Grubość warstwy w stanie luźnym powinna być odpowiednio dobrana w zależności od rodzaju gruntu lub innego materiału i sprzętu używanego do zagęszczania. Przyjęta technologia zagęszczania powinna zapewniać uzyskanie wymaganego zagęszczenia warstwy w całej jej miąższości i zostać potwierdzona na odcinku próbnym.

5.5.3. Każda wykonana warstwa nasypu musi być poddana procedurze odbioru robót zanikających i ulegających zakryciu. Przystąpienie do wbudowania kolejnej warstwy nasypu może nastąpić dopiero po stwierdzeniu przez Inżyniera/ Inspektora nadzoru prawidłowego wykonania warstwy poprzedniej o ile nie stosuje się procedury wg punktu 5.14.3.

5.5.4. Grunty lub inne materiały o różnych właściwościach należy wbudowywać w oddzielnych warstwach o jednakowej grubości na całej szerokości nasypu. Grunty spoiste należy wbudowywać w partie nasypu poniżej głębokości przemarzania. Grunty niespoiste można wbudowywać na dowolnym poziomie nasypu, również w górne warstwy, powyżej głębokości przemarzania.

5.5.5. Warstwy gruntu o dobrej przepuszczalności należy wbudowywać poziomo, a warstwy gruntu mało przepuszczalnego (o współczynniku  $k_{10} < 10^{-5}$  m/s) ze spadkiem górnej powierzchni około  $4\% \pm 1\%$ . Kiedy nasyp jest budowany w terenie płaskim spadek powinien być obustronny, gdy nasyp jest budowany na zboczu spadek powinien być jednostronny, zgodny z jego pochyleniem. Ukształtowanie powierzchni warstwy powinno uniemożliwiać lokalne gromadzenie się wody.

5.5.6. Jeżeli w okresie zimowym następuje przerwa w wykonywaniu nasypu, a górna powierzchnia jest wykonana z gruntu spoistego, to jej spadki porzeczne powinny być ukształtowane ku osi nasypu, a woda odprowadzona poza nasyp z zastosowaniem ścieku. Takie ukształtowanie górnej powierzchni gruntu spoistego zapobiega powstaniu potencjalnych powierzchni poślizgu w gruncie tworzącym nasyp.

5.5.7. Górną warstwę nasypu, o grubości minimum 20 cm, zaleca się wykonać z gruntów niewysadzinowych o współczynniku filtracji  $k_{10} \geq 6 \times 10^{-5}$  m/s i wskaźniku jednorodności uziarnienia  $C_u \geq 5,0$ , z uwzględnieniem zapisów punktu 2.2.8 STWiORB D.02.00.01. „Roboty ziemne. Wymagania ogólne”. Grunty niewysadzinowe o mniejszym wskaźniku jednorodności uziarnienia ( $3,0 \leq C_u \leq 5,0$ ) można stosować do wykonania górnej warstwy nasypu, jeżeli próby na odcinku próbnym wykażą możliwość uzyskania wymaganego zagęszczenia i nośności. Jeżeli brak gruntu niewysadzinowego z ukopu o wymaganych właściwościach, dopuszcza się wykonanie górnej warstwy nasypu z innego gruntu, który zostanie ulepszony poprzez stabilizację spoiwem. Jeżeli sposób ulepszenia i grubość warstwy nie zostały określone w Dokumentacji Projektowej, ustali je Wykonawca i przedstawi do zatwierdzenia Inżynierowi/ Inspektora nadzoru.

W przypadku zaprojektowania warstwy ulepszonego podłoża jest ona włączona do górnej warstwy nasypu.

5.5.8. Grubość górnej warstwy nasypu musi być co najmniej taka, aby zostały spełnione wymagania w odniesieniu do nośności podłoża nawierzchni, przyjęte w projekcie konstrukcji

nawierzchni oraz aby zapewnić odporność na powstawanie wysadzin konstrukcji nawierzchni, która będzie ułożona na nasypie.

5.5.9. Na terenach o wysokim stanie wód gruntowych oraz na terenach zalewowych dolne warstwy nasypu, o grubości co najmniej 0,5 m powyżej najwyższego poziomu wody, należy wykonać z gruntu przepuszczalnego o współczynniku filtracji  $k_{10} \geq 6 \times 10^{-5}$  m/s (wyznaczonym wg załącznika Z2.J w STWiORB D.02.00.01).

5.5.10. Grunt przewieziony w miejsce wbudowania powinien być bezzwłocznie wbudowany w nasyp. Inżynier/ Inspektor nadzoru może dopuścić czasowe składowanie gruntu, pod warunkiem jego zabezpieczenia przed nadmiernym zawilgoceniem.

5.5.11. W przypadku konieczności wykonania stopni, w sytuacjach określonych w pkt. 5.3.2. oraz w punktach 5.10.1. i 5.10.2. należy zapewnić zagęszczenie materiału nasypowego w sposób eliminujący możliwość powstania pustek lub stref niedogęszczonych w sąsiedztwie pionowych powierzchni stopni.

5.5.12. Nie należy wbudowywać w nasyp gruntów kamienistych, gruzu betonowego i innych podobnych, twardych materiałów w tych miejscach, gdzie przewiduje się formowanie lub wbicie pali albo budowę konstrukcji i urządzeń.

5.5.13. W celu uzyskania prawidłowego zagęszczenia w całym przekroju nasypu oraz zminimalizowania skutków erozji skarp, powodowanej opadami w czasie budowy nasypu, nasyp należy formować jako minimum 0,5 m szerszy z każdej strony w stosunku do przekroju określonego w Dokumentacji Projektowej. Po wykonaniu korpusu ziemnego nadmiar materiału należy usunąć w czasie ostatecznego profilowania powierzchni skarp. Należy dążyć do takiej organizacji robót, by pozyskany w ten sposób materiał wykorzystać do budowy innego nasypu.

5.5.14. Wykonawca zastosuje etapową budowę nasypu lub podda kontroli tempo jego wznoszenia, jeżeli taki sposób budowy określono w Dokumentacji Projektowej. Wykonawca zainstaluje wszystkie niezbędne elementy, konieczne do kontroli procesu wznoszenia nasypu i będzie monitorował wskazane parametry, w zakresie i w sposób, które określono w Dokumentacji Projektowej.

5.5.15. Jeżeli nasyp lub jego część są wykonywane z popiołów lotnych lub innego materiału wrażliwego na działanie wody to sposób wbudowania takich materiałów, zapewniający ochronę przed dostępem i oddziaływaniem wody musi być określony w Dokumentacji Projektowej. Jeżeli materiały takie mają być stosowane na wniosek Wykonawcy, przedstawi on do akceptacji Inżyniera/ Inspektora nadzoru rozwiązanie zapewniające ich ochronę przed dostępem i oddziaływaniem wody. Górnej powierzchni warstwy popiołu lotnego lub innego materiału wrażliwego na działanie wody należy nadać spadki poprzeczne  $4\% \pm 1\%$  według zasad określonych w pkt. 5.5.5.

5.5.16. Przy wykonywaniu nasypu lub jego części z mieszanek popiołowych należy uwzględnić wyniki analizy stateczności oraz ocenę możliwości potencjalnego zanieczyszczenia powierzchni ziemi szkodliwymi substancjami.

## **5.6. Wykonywanie nasypów w okresie deszczów**

5.6.1. Nie dopuszcza się wbudowania gruntów, skał lub materiałów nadmiernie zawilgoconych, których stan uniemożliwia osiągnięcie wymaganego wskaźnika zagęszczenia. Wykonywanie nasypów należy przerwać, jeżeli wilgotność gruntu, skały lub materiału przekracza wartość dopuszczalną określoną w tablicy 5.2.

5.6.2. Na warstwie gruntu, skały lub materiału nadmiernie zawilgoconego nie wolno układać następnej warstwy gruntu, skały lub materiału. Należy odczekać aż wilgotność warstwy obniży się i rozłożenie oraz prawidłowe zagęszczenie następnej warstwy będzie możliwe albo należy przeprowadzić osuszenie w sposób mechaniczny lub osuszenie chemiczne, poprzez wymieszanie ze spoiwem.

5.6.3. W celu zabezpieczenia nasypu przed nadmiernym zawilgoceniem, poszczególne jego warstwy oraz korona nasypu po zakończeniu robót ziemnych powinny być równe i mieć spadki potrzebne do prawidłowego odwodnienia według pkt. 5.5.5.

5.6.4. W okresie deszczowym nie należy pozostawiać nie zagęszczonej warstwy do dnia następnego. Jeżeli warstwa gruntu, skały lub materiału niezagęszczonego ulegnie nadmiernemu zawilgoceniu, a Wykonawca nie jest w stanie osuszyć jej i zagęścić w czasie zaakceptowanym przez Inżyniera/Inspektora nadzoru, to Inżynier/Inspektor nadzoru może nakazać Wykonawcy usunięcie wadliwej warstwy.

## **5.7. Wykonywanie nasypów w okresie zimowym**

5.7.1. Wykonywanie nasypów w temperaturze ujemnej, przy której nie jest możliwe osiągnięcie w nasypie wymaganego wskaźnika zagęszczenia gruntów, skał lub materiałów użytych do jego budowy, jest niedopuszczalne.

5.7.2. Nie dopuszcza się wbudowania w nasyp gruntów, skał lub materiałów zamrzniętych lub przemieszanych ze śniegiem lub lodem. W czasie dużych opadów śniegu wykonywanie nasypów należy przerwać. Przed wznowieniem prac należy usunąć śnieg z powierzchni wznoszonego nasypu.

5.7.3. Jeżeli warstwa niezagęszczonego gruntu, skały lub materiału zamrzła, to nie należy jej przed rozmarzeniem zagęszczać ani układać na niej następnych warstw.

5.7.4. Nasyp nie może być wznoszony na zamrzniętym podłożu, za wyjątkiem sytuacji gdy Inżynier/Inspektor nadzoru wyrazi na to zgodę.

## **5.8. Wykonywanie nasypów na dojazdach do obiektów mostowych**

- nie dotyczy

## **5.9. Wykonanie nasypów w obrębie przepustów**

5.9.1. Przepusty powinny być wykonane wcześniej niż nasyp. Dopuszcza się wykonanie przepustów sposobem podanym w pkt. 5.9.3. o ile określono tak w Dokumentacji Projektowej lub Wykonawca uzyskał zgodę Inżyniera/ Inspektora nadzoru.

5.9.2. Nasypy w obrębie przepustów należy wykonywać jednocześnie z obu stron przepustu z jednakowych, dobrze zagęszczonych poziomych warstw gruntu. Wysokość nasypu w czasie prowadzenia robót powinna być z obu stron przepustu taka sama. Wykonanie nasypu, a w szczególności praca sprzętu zagęszczającego, nie mogą spowodować przesunięcia, odkształcenia lub uszkodzenia przepustu. Obowiązują wymagania dotyczące zagęszczenia określone w punkcie 5.14.

5.9.3. Dopuszcza się wykonanie przepustów w przekopach (wcinkach) wykonanych w poprzek uformowanego nasypu. W tym przypadku podczas odtworzenia nasypu w obrębie przekopu należy uwzględnić wymagania, dotyczące połączenia starej i odtwarzanej części nasypu, określone w punkcie 5.10 w odniesieniu do wykonywania poszerzeń nasypu.

## **5.10. Wykonanie poszerzenia nasypu**

5.10.1. Przy poszerzeniu istniejącego nasypu należy wykonywać w jego skarpie stopnie. Szerokość stopni powinna być dobrana z uwzględnieniem pochylenia skarpy istniejącego nasypu oraz grubości warstw gruntu, skały lub materiału, z których będzie formowane poszerzenie korpusu ziemnego i nie powinna przekraczać 1,0 m. Spadek górnej powierzchni stopni powinien wynosić  $4\% \pm 1\%$  w kierunku zgodnym z pochyleniem skarpy.

5.10.2. Wycięcie stopni obowiązuje zawsze przy wykonywaniu styku dwóch przyległych części nasypu, wykonanych z gruntów, skał lub materiałów o różnych właściwościach lub w różnym czasie.

## **5.11. Wykonywanie nasypu na zboczu**

Nie dotyczy.

## **5.12. Wykonywanie nasypu z gruntów skalistych lub materiałów gruboziarnistych**

5.12.1. Wykonywanie nasypu z gruntów, skał lub materiałów gruboziarnistych powinno odbywać się według jednej z metod, podanych w punktach 5.12.3. i 5.12.4, jeśli inny sposób wykonania robót nie został określony w Dokumentacji Projektowej, STWiORB lub przez Inżyniera/ Inspektora nadzoru.

5.12.2. Jeżeli nasyp gruntów, skał lub materiałów gruboziarnistych ma być wykonany powyżej konstrukcji, na przykład przepustu, należy wcześniej ułożyć na niej i zagęścić warstwę gruntu, skały lub materiału antropogenicznego drobnoziarnistego lub średnioziarnistego, o łącznej grubości od 0,5 do 1,0 metra.

5.12.3. Wykonywanie nasypu z gruntów, skał lub materiałów gruboziarnistych z wypełnieniem wolnych przestrzeni polega na układaniu warstw materiałów gruboziarnistych, o grubości nie większej niż 30 cm i przykrywaniu ich warstwą gruntu, skały lub materiału drobnoziarnistego. Materiał drobnoziarnisty należy zagęszczać, najlepiej sprzętem wibracyjnym, wskutek czego wypełni on wolne przestrzenie między grubymi ziarnami. Przy tym sposobie budowy nasypu można stosować skały i materiały gruboziarniste, które są miękkie, natomiast jako wypełnienie sypkie grunty (żwir, pospółka, piasek) i materiały drobnoziarniste.

5.12.4. Nasyp z gruntów, skał lub materiałów gruboziarnistych bez wypełnienia wolnych przestrzeni wykonuje się poprzez układanie kolejnych warstw i ich zagęszczanie. Do budowy nasypu należy użyć gruntów, skał lub materiałów gruboziarnistych odpornych na działanie mrozu. Część nasypu wykonana tą metodą nie może sięgać wyżej niż 1,2 m od projektowanej niwelety robót ziemnych. Część nasypu wykonana bez wypełniania wolnych przestrzeni musi być oddzielona od podłoża oraz wyżej leżącej części nasypu z zastosowaniem warstwy materiału ziarnistego lub geotekstyliów, zgodnie z zasadami określonymi w pkt. 5.12.5 i 5.12.6.

5.12.5. Strefę nasypu wykonaną z gruntów, skał lub materiałów gruboziarnistych bez wypełnienia wolnych przestrzeni można oddzielić od przylegającego gruntu około 10-centymetrową warstwą żwiru, pospółki lub nieodsianego kruszywa łamanego, które zawierają od 25% do 50% ziaren mniejszych od 2 mm i spełniają warunek:

$$4 d_{85} \geq D_{15} \geq 4 d_{15}$$

gdzie:

$d_{85}$  i  $d_{15}$  - średnica oczek sita, przez które przechodzi 85% i 15% gruntu przylegającego do strefy nasypu wykonanej bez wypełnienia wolnych przestrzeni (mm),

$D_{15}$  - średnica oczek sita, przez które przechodzi 15% gruntu skalistego lub materiału gruboziarnistego (mm).

5.12.6. Strefę nasypu wykonaną z gruntów, skał lub materiałów gruboziarnistych bez wypełnienia wolnych przestrzeni można oddzielić od przylegającego gruntu warstwą geotekstyliów o odpowiednich właściwościach mechanicznych, uniemożliwiających jej przebicie oraz o odpowiednich właściwościach filtracyjnych dostosowanych do uziarnienia przylegających warstw.

## **5.13. Zasady zagęszczania warstw nasypu**

5.13.1. Każda warstwa gruntu, skały lub innego materiału użytego do budowy nasypu powinna być zagęszczona jak najszybciej po jej rozłożeniu, z zastosowaniem sprzętu odpowiedniego dla rodzaju gruntu (skały, materiału) oraz występujących warunków i zatwierdzonego przez Inżyniera/ Inspektora nadzoru.

5.13.2. Rozłożone warstwy należy zagęszczać od krawędzi nasypu w kierunku jego osi.

5.13.3. Grubość warstwy poddanej zagęszczaniu powinna być ustalona z uwzględnieniem spulchnienia gruntu (skały, materiału) oraz założonej grubości warstwy po osiągnięciu wymaganego zagęszczenia. Grubość warstwy zagęszczonego gruntu (skały, materiału) oraz liczbę przejść maszyny zagęszczającej zaleca się określić doświadczalnie dla każdego



rodzaju gruntu (skały, materiału) i typu maszyny, zgodnie z zasadami podanymi w pkt. 5.15. Orientacyjne wartości, dotyczące grubości warstw różnych gruntów oraz liczby przejazdów różnych maszyn stosowanych do zagęszczania podano w punkcie 3 STWiORB D.02.00.01 „Roboty ziemne. Wymagania ogólne”.

5.13.4. W czasie zagęszczania warstwy, wilgotność gruntu lub innego materiału użytego do budowy nasypu powinna być równa wilgotności optymalnej, z tolerancją określoną w Tablicy 5.2.

**Tablica 5.2 Tolerancja wilgotności gruntów i materiałów antropogenicznych w czasie zagęszczania warstwy**

Wilgotność optymalna $W_{opt}$	Wilgotność gruntu (materiału) w warstwie poddanej zagęszczaniu	
	Minimalna	Maksymalna
< 10%	$W_{opt} - 2\%$	$W_{opt} + 1\%$
$\geq 10\%$	$0,8 W_{opt}$	$1,1 W_{opt}$

Sprawdzenie wilgotności należy przeprowadzać laboratoryjnie, z częstotliwością określoną w pkt. 6.

W przypadkach uzasadnionych stosowaną technologią zagęszczania gruntu (materiału antropogenicznego) dopuszcza się odstępstwa od wymagań określonych w Tablicy 5.2.

W takiej sytuacji Wykonawca przed rozpoczęciem robót przedstawi zmienione (dostosowane do przyjętej technologii) wymagania odnoszące się do wilgotności w czasie zagęszczania oraz dopuszczalne tolerancje.

5.13.5. Jeżeli wilgotność gruntu, skały lub innego materiału przewidzianego do budowy nasypu jest zbyt niska w stosunku do tolerancji określonej w pkt. 5.13.4 to wilgotność należy zwiększyć poprzez równomierne dodanie wody w całej masie gruntu (skały, materiału) przewidzianego do zagęszczenia.

5.13.6. Jeżeli wilgotność warstwy gruntu, skały lub innego materiału przewidzianego do budowy nasypu jest zbyt wysoka w stosunku do tolerancji określonej w pkt. 5.13.4 to grunt (skała, materiał) należy osuszyć w sposób mechaniczny lub chemiczny. Sposób osuszenia podlega akceptacji przez Inżyniera/ Inspektora nadzoru.

#### 5.14. Wymagania dotyczące zagęszczania i nośności nasypu

5.14.1. Wartości wskaźnika zagęszczenia gruntu w nasypie powinny być nie mniejsze niż określono w Tablicy 5.3. Wskaźnik zagęszczenia warstwy należy określić zgodnie z zasadami podanymi w STWiORB D.02.00.01 „Roboty ziemne. Wymagania ogólne” pkt. 5.11.1.

**Tablica 5.3 Minimalne wartości wskaźnika zagęszczenia w nasypach**

Strefa nasypu pod powierzchnią (niweletą) robót ziemnych	Minimalna wartość wskaźnika zagęszczenia $I_s$		
	Kategoria ruchu		
	KR1-KR2, zjazdy, chodniki, ścieżki rowerowe, ciągi pieszojezdne	KR3-KR4	KR5-KR7
do głębokości równej grubości górnej warstwy nasypu lub równej grubości warstwy ulepszanego podłoża o ile występuje	1,00	1,00	1,00
niżej do głębokości 1,2 m	0,97	1,00	1,00
1,2 m - 2,0 m	0,95	0,97	1,00
Poniżej 2,0 m	0,95	0,97	0,97

5.14.2. Jeżeli badania kontrolne wykażą, że zagęszczenie warstwy nie jest wystarczające, to Wykonawca powinien spulchnić warstwę, doprowadzić grunt (skałę, materiał) do wilgotności optymalnej i powtórnie zagęścić. Jeżeli powtórne zagęszczenie nie spowoduje uzyskania wymaganego wskaźnika zagęszczenia, Wykonawca powinien usunąć warstwę i wbudować nowy materiał, o ile Inżynier/Inspektor nadzoru nie zezwoli na ponowienie próby prawidłowego zagęszczenia warstwy lub zastosowanie ulepszenia gruntu (materiału) wbudowanego w warstwę.

5.14.3. Inżynier/Inspektor nadzoru może dopuścić kontrolę zagęszczenia po ułożeniu i zagęszczeniu wyżej leżącej warstwy. W takiej sytuacji wyżej leżąca warstwa zostanie w niezbędnym zakresie usunięta w celu określenia osiągniętego wskaźnika zagęszczenia  $I_s$  warstwy leżącej poniżej. Jeżeli wymagana wartość wskaźnika zagęszczenia zostanie osiągnięta, wówczas warstwa zostanie zaakceptowana. Jeżeli wartość wskaźnika zagęszczenia nie zostanie osiągnięta, wówczas ta warstwa oraz warstwa ułożona na niej, zostaną usunięte i ponownie wykonane.

5.14.4. Dopuszcza się ocenę stanu zagęszczenia warstwy na podstawie wartości wskaźnika odkształcenia  $I_0$  według zasad i kryteriów określonych w STWiORB D.02.00.01 „Roboty ziemne. Wymagania ogólne” w pkt. 5.11.3, 5.11.4 i 5.11.5.

5.14.5. Do bieżącej kontroli zagęszczenia dopuszcza się stosowanie systemów umożliwiających ciągłą kontrolę stanu zagęszczenia, zainstalowanych na walcach wibracyjnych, po przeprowadzeniu kalibracji na odcinku o długości 100 metrów. Wykonawca przedstawi do akceptacji Inżyniera/Inspektora nadzoru sprzęt i metodę, która ma być wykorzystana i wykaże jej przydatność w istniejących warunkach. Nie należy przeprowadzać pomiarów z zastosowaniem systemów umożliwiających ciągłą kontrolę stanu zagęszczenia, zainstalowanych na walcach wibracyjnych jeżeli woda gruntowa występuje płycej niż 1 metr od powierzchni warstwy oraz jeżeli jest ona wykonana z gruntu lub materiału o zawartości frakcji  $\leq 0,063$  mm powyżej 15%. Kontrola i odbiór tak zagęszczonej warstwy powinny odbywać się na ogólnych zasadach, z zastrzeżeniem pkt. 5.14.6.

5.14.6. Inżynier/Inspektor nadzoru może dopuścić wykorzystanie do odbioru warstwy pomiarów z bieżącej kontroli z zastosowaniem systemów umożliwiających ciągłą kontrolę stanu zagęszczenia i ograniczenie podstawowego zakresu badań stanu zagęszczenia określonego w pkt. 6. W takim przypadku musi zostać opracowana procedura określająca zasady wykonania pomiarów w czasie ciągłej kontroli stanu zagęszczenia, wymagania dotyczące systemu gromadzenia i oceny wyników oraz kalibracji z wartościami wskaźnika zagęszczenia  $I_s$  i zakres dopuszczonego ograniczenia badań podstawowych. Metodami referencyjnymi do określania wskaźnika zagęszczenia gruntów oraz wtórnego modułu odkształcenia są metody opisane w STWiORB D.02.00.01 w załącznikach Z2.B oraz Z2.C.

5.14.7. Nośność podłoża gruntowego nawierzchni w nasypie należy określić na podstawie oceny wartości wtórnego modułu odkształcenia  $E_2$  oznaczonego według zasad określonych w STWiORB D.02.00.01 „Roboty ziemne. Wymagania ogólne” w pkt. 5.12.3.

Wymagana wartość  $E_2$ :

- Dla ruchu KR3-KR7, musi być określona przez Projektanta w Dokumentacji Projektowej, przy czym minimalna wartość  $E_2$  na górnej powierzchni podłoża gruntowego nawierzchni w nasypie wynosi 50 MPa. W Dokumentacji Projektowej może zostać określona wyższa wartość  $E_2$  jeżeli została ona przyjęta w projekcie konstrukcji nawierzchni.
- Dla ruchu KR1 - KR2 minimalna wartość  $E_2$  na górnej powierzchni podłoża gruntowego nawierzchni musi być określona przez Projektanta w Dokumentacji Projektowej.

5.14.8. Jeżeli zaprojektowano wykonanie w nasypie warstwy ulepszonego podłoża to należy określić nośność gruntu nasypowego pod tą warstwę. Wymagana wartość  $E_2$  gruntu nasypowego musi być określona przez Projektanta w Dokumentacji Projektowej.

Stwierdzona wartość  $E_2$  nie może być mniejsza niż przyjęta w Dokumentacji Projektowej. Jeżeli stwierdzona wartość  $E_2$  jest mniejsza od wymaganej wówczas Wykonawca proponuje do akceptacji Inżyniera/Inspektora nadzoru sposób uzyskania wymaganej nośności.

5.14.9. Dopuszcza się ocenę nośności w sytuacjach opisanych w punktach 5.14.7. i 5.14.8. z zastosowaniem lekkiej płyty dynamicznej LPD na zasadach określonych w STWiORB D.02.00.01 „Roboty ziemne. Wymagania ogólne” w pkt. 5.12.4. i 5.12.5. Metodami referencyjnymi do określania wskaźnika zagęszczenia gruntów oraz wtórnego modułu odkształcenia są metody opisane w STWiORB D.02.00.01 w załącznikach Z2.B oraz Z2.C.

5.14.10. Podane wymagania, dotyczące zagęszczenia i nośności nasypu, obowiązują na całej szerokości korpusu ziemnego.

### **5.15. Odcinek próbny**

5.15.1. Procedurę zagęszczania i grubość warstw należy określić doświadczalnie podczas próbnego zagęszczania stosowanym sprzętem. Odcinek próbny może być zlokalizowany w miejscu docelowym korpusu ziemnego, lub poza docelowym korpusem ziemnym.

5.15.2. Odcinek dla próbnego zagęszczenia gruntu (materiału) o ustalonej powierzchni w  $m^2$ , powinien być wykonany na terenie oczyszczonym z humusu, na którym należy ułożyć grunt (skałę, materiał) czterema pasmami o szerokości od 3,5 do 4,5 m każde. Poszczególne warstwy układanego gruntu (skały, materiału) powinny mieć w każdym pasie inną grubość z tym, że wszystkie muszą mieścić się w granicach właściwych dla danego sprzętu zagęszczającego. Wilgotność gruntu powinna być równa optymalnej z tolerancją podaną w punkcie 5.13.4. Grunt (materiał) ułożony na odcinku próbnym według podanej wyżej zasady powinien być następnie zagęszczony, a po każdej serii przejść maszyny należy określić wskaźniki zagęszczenia, dopuszczając stosowanie innych, szybkich metod pomiaru (na przykład lekka płyta dynamiczna po skalibrowaniu w warunkach terenowych).

5.15.3. Oznaczenie wskaźnika zagęszczenia należy wykonać co najmniej w 4 punktach, z których co najmniej 2 powinny umożliwić ustalenie wskaźnika zagęszczenia w dolnej części warstwy. Na podstawie porównania uzyskanych wyników zagęszczenia z wymaganiami podanymi w pkt. 5.14.1 dokonuje się wyboru sprzętu i ustala się potrzebną liczbę przejść sprzętu zagęszczającego oraz grubość warstwy rozkładanego gruntu (materiału).

5.15.4. Inżynier/Inspektor nadzoru może odstąpić od wymagania wykonania odcinka próbnego w przypadku posiadania przez Wykonawcę dokumentów (badań) potwierdzających możliwość uzyskania wymaganej jakości wbudowania zgodnej z wymaganiami STWiORB dla stosowanego materiału. Od wymagania wykonania odcinka próbnego można również odstąpić w przypadku stosowania przez Wykonawcę w czasie zagęszczania warstwy ciągłej kontroli zagęszczenia z zastosowaniem mierników zainstalowanych na walcach wibracyjnych.

5.15.5. Jeżeli dopuszczono kontrolę zagęszczenia na podstawie innego parametru niż wskaźnik zagęszczenia  $I_s$  (np. wskaźnik odkształcenia  $I_0$ ) albo kontrolę nośności na podstawie innego parametru niż wtórny moduł odkształcenia  $E_2$  (np. moduł  $E_{vd}$  w badaniu lekką płytą dynamiczną LPD) to jest konieczne przeprowadzenie badań na odcinku próbnym w celu określenia korelacji pomiędzy wielkościami. Zasady i zakres przeprowadzenia badań na odcinku próbnym powinny być ustalone między Wykonawcą a Inżynierem/ Inspektorem nadzoru w dostosowaniu do wymagań wynikających z ustalonej korelacji.

5.15.6. Grubość warstw poddanych badaniu na odcinku próbnym musi umożliwiać wykonanie korelacji w sposób uwzględniający działanie poszczególnych przyrządów służących do określania modułów warstw. W przypadku badań płytą VSS grubość ocenianych warstw musi być nie mniejsza niż dwie średnice płyty, w przypadku lekkiej płyty dynamicznej (LPD) grubość warstwy nie może być mniejsza niż średnica płyty.

## 5.16. Ruch budowlany

5.16.1. Ruch środków transportowych, dowożących grunt, skałę lub inny materiał do budowy nasypu oraz maszyn rozkładających powinien być tak zorganizowany, aby powodował równomierne oddziaływanie i zagęszczanie warstw, bez tworzenia kolein.

5.16.2. Jeżeli Wykonawca przewiduje użycie powierzchni korony uformowanego nasypu jako drogi tymczasowej dla ruchu budowlanego, to powinien na powierzchni wykorzystywanej przez pojazdy wykonać nasyp o wysokości co najmniej 0,3 m większej, niż wynika to z rzędnych niwelety robót ziemnych. Ruch budowlany powinien odbywać się w odległości nie mniejszej niż 2,0 m od krawędzi korony wykonanego nasypu.

5.16.3. Podłoże gruntowe w obrębie niskich nasypów, w przypadku których po usunięciu humusu grunt rodzimy znajduje się nie więcej niż 0,3 m od projektowanej niwelety robót ziemnych, nie powinno być używane do ruchu pojazdów. Jeżeli według Wykonawcy użycie wymienionych powierzchni do ruchu budowlanego jest konieczne, to wcześniej należy wykonać na nich nasyp o wysokości co najmniej 0,3 m większej niż to wynika z rzędnych niwelety robót ziemnych.

5.16.4. Dodatkowa warstwa nasypu, wymieniona w punktach 5.16.2 i 5.16.3 zostanie usunięta podczas ostatecznego kształtowania korony nasypu. Jeżeli okaże się wówczas, że wskutek działania ruchu budowlanego jest konieczne przeprowadzenie napraw w obrębie korony robót ziemnych, to Wykonawca przeprowadzi te prace według wskazań Inżyniera/Inspektora nadzoru na własny koszt.

5.16.5. Z chwilą przystąpienia do ostatecznego profilowania korony robót ziemnych w nasypie dopuszcza się po niej ruch jedynie maszyn wykonujących tę czynność budowlaną oraz maszyn niezbędnych do wykonania pierwszej warstwy nawierzchni. Za zgodą Inżyniera/Inspektora nadzoru może odbywać się sporadyczny ruch innych pojazdów, o ile nie spowodują uszkodzeń powierzchni korpusu ziemnego.

## 5.17. Odkład

5.17.1. Grunty lub inne materiały powinny być przewiezione na odkład, jeżeli:

- a. stanowią nadmiar objętości w stosunku do objętości gruntów przewidzianych do wbudowania,
- b. są nieprzydatne do budowy nasypów oraz wykorzystania w innych pracach, związanych z budową trasy drogowej,
- c. ze względu na harmonogram robót nie jest ekonomicznie uzasadnione oczekiwanie na wbudowanie materiałów pozyskiwanych z wykopu.

Wykonawca może przyjąć, że zachodzi jeden z podanych wyżej przypadków tylko wówczas, gdy zostało to jednoznacznie określone w Dokumentacji Projektowej, zatwierdzonym harmonogramie robót lub przez Inżyniera/Inspektora nadzoru. Jeżeli wskutek nieuzasadnionego przewiezienia gruntu na odkład przez Wykonawcę, zajdzie konieczność dowiezienia gruntu do wykonania nasypów z ukopu, to koszt tych czynności w całości obciąża Wykonawcę.

5.17.2. Jeżeli pozwalają na to właściwości materiałów przeznaczonych do przewiezienia na odkład, materiały te powinny być przede wszystkim wykorzystane do wyrównania terenu, zasypania dołów i sztucznych wyrobisk oraz do ewentualnego poszerzenia nasypów. Roboty te powinny być wykonane zgodnie z Dokumentacją Projektową i odpowiednimi zasadami, dotyczącymi wbudowania i zagęszczania gruntów oraz wskazaniami Inżyniera/Inspektora nadzoru. Jeżeli nie przewidziano zagospodarowania nadmiaru objętości w sposób określony powyżej, materiały te należy przewieźć na odkład.

5.17.3. Miejsce odkładu może być wskazane w Dokumentacji Projektowej lub przez Inżyniera/Inspektora nadzoru albo może być wybrane przez Wykonawcę. Jeżeli miejsce odkładu zostało wybrane przez Wykonawcę, musi być ono zaakceptowane przez

Inżyniera/Inspektora nadzoru. Niezależnie od tego, Wykonawca musi uzyskać zgodę właściciela terenu.

5.17.4. Jeżeli odkłady są zlokalizowane wzdłuż odcinka trasy przebiegającego w wykopie, to:

a. odkłady można wykonać z obu stron wykopu, jeżeli pochylenie poprzeczne terenu jest niewielkie, przy czym odległość podnóża skarpy odkładu od górnej krawędzi wykopu powinna wynosić:

- nie mniej niż 3 m w gruntach przepuszczalnych,
- nie mniej niż 5 m w gruntach nieprzepuszczalnych,

b. przy znacznym pochyleniu poprzecznym terenu, jednak mniejszym od 20%, odkład należy wykonać tylko od górnej strony wykopu, dla ochrony od wody spływającej ze zbocza,

c. przy pochyleniu poprzecznym terenu wynoszącym ponad 20%, odkład należy zlokalizować poniżej wykopu,

d. na odcinkach zagrożonych przez zasypywanie drogi śniegiem, odkład należy wykonać od strony najczęściej wiejących wiatrów, w odległości ponad 20 m od krawędzi wykopu.

Wykonany odkład musi być stateczny, w szczególności nie może obniżać stateczności skarp wykopu.

5.17.5. Zasady wykonania odkładu, a w szczególności jego wysokość, pochylenia, zagęszczenie oraz odwodnienie powinny być zgodne z wymaganiami określonymi w Dokumentacji Projektowej lub przez Inżyniera/Inspektora nadzoru. Jeżeli nie określono inaczej, to odkład powinien być uformowany w pryzmę o wysokości do 1,5 m o pochyleniu skarp 1:1,5 lub bardziej łagodnym i spadku korony od 2% do 5%.

5.17.6. Odspajanie materiału przewidzianego do przewiezienia na odkład powinno być przerwane, o ile warunki atmosferyczne lub inne przyczyny uniemożliwiają jego wbudowanie zgodnie z wymaganiami sformułowanymi w tym zakresie w dokumentacji projektowej, ST lub przez Inżyniera/Inspektora nadzoru.

5.17.7. Odkład powinien być tak ukształtowany, aby harmonizował z otaczającym terenem. Powierzchnie odkładu powinny być zrekultywowane (obsiane trawą, obsadzone krzewami lub drzewami) albo zagospodarowane w inny sposób, (np. przeznaczone na użytki rolne lub leśne) zgodnie z Dokumentacją Projektową.

5.17.8. Jeśli odkład zostanie wykonany w niezgodnym miejscu lub niezgodnie z wymaganiami, to zostanie on usunięty przez Wykonawcę na jego koszt, według wskazań Inżyniera/Inspektora nadzoru. Konsekwencje finansowe i prawne, wynikające z ewentualnych uszkodzeń środowiska naturalnego wskutek prowadzenia prac w nieuzgodnionym miejscu, obciążają Wykonawcę.

## **6. KONTROLA JAKOŚCI ROBÓT**

### **6.1. Ogólne wymagania dotyczące kontroli jakości robót**

6.1.1. Ogólne wymagania dotyczące kontroli jakości robót oraz zakres czynności koniecznych do wykonania przed przystąpieniem do wykonania nasypów (wykopów) podano w STWiORB D.02.00.01 „Roboty ziemne. Wymagania ogólne” pkt. 6.

### **6.2. Kontrola podczas wykonania nasypów**

6.2.1. Sprawdzenie jakości wykonania nasypów podczas budowy polega na kontrolowaniu zgodności z wymaganiami określonymi w Dokumentacji Projektowej i STWiORB. W czasie kontroli robót ziemnych w nasypach szczególną uwagę należy zwrócić na:

- a. badania przydatności gruntów, skał lub materiałów do budowy nasypów,
- b. badania prawidłowości wykonania poszczególnych warstw nasypu,
- c. badania zagęszczenia nasypu i ocenę według zasad określonych w pkt. 5.3.3 lub 5.14.1,
- d. badanie nośności na powierzchni podłoża pod nasypami lub na powierzchni wskazanej w dokumentacji projektowej wg zasad określonych w pkt. 5.3.5 lub 5.14.7 i 5.14.8,
- e. pomiary kształtu nasypu,

f. odwodnienie nasypu.

6.2.2. Badania przydatności gruntów, skał i materiałów antropogenicznych do budowy nasypu powinny być przeprowadzone na próbkach pobranych z każdej partii przeznaczonej do wbudowania w korpus ziemny, w przypadku każdej zmiany rodzaju lub źródła materiału do wykorzystania jako materiał nasypowy, jednak nie rzadziej niż jeden raz na 3000 m<sup>3</sup>. Ocenie należy poddać materiał nasypowy dowieziony w miejsce wbudowania.

W każdym badaniu należy określić następujące właściwości:

- skład granulometryczny, wg załącznika Z2.H w STWiORB D.02.00.01,
- wilgotność naturalną, wg załącznika Z2.G w STWiORB D.02.00.01,
- wilgotność optymalną i maksymalną gęstość objętościową szkieletu gruntowego, wg załącznika Z2.A w STWiORB D.02.00.01,
- zawartość substancji organicznych, wg załącznika Z2.K w STWiORB D.02.00.01,
- granicę płynności, załącznika Z2.I w STWiORB D.02.00.01 (nie dotyczy gruntów i materiałów niespoistych),
- wskaźnik piaskowy, wg załącznika Z2.F w STWiORB D.02.00.01,
- współczynnik filtracji k (wodoprzepuszczalności) wg załącznika Z2.J w STWiORB D.02.00.01.

Za zgodą Inżyniera /Inspektora nadzoru częstotliwość badań może zostać zmniejszona o połowę (badaniami przydatności gruntów, skał i materiałów antropogenicznych do budowy nasypu należy objąć próbki pobrane z każdej partii przeznaczonej do wbudowania w korpus ziemny, w przypadku każdej zmiany rodzaju lub źródła materiału do wykorzystania jako materiał nasypowy, jednak nie rzadziej niż jeden raz na 4500 m<sup>3</sup>).

6.2.3. Badania kontrolne prawidłowości wykonania poszczególnych warstw nasypu polegają na sprawdzeniu:

- a) prawidłowości rozmieszczenia gruntów o różnych właściwościach w nasypie,
- b) odwodnienia każdej warstwy,
- c) grubości każdej warstwy i jej wilgotności przy zagęszczaniu; badania należy przeprowadzić nie rzadziej niż jeden raz na 1000 m<sup>2</sup> warstwy,
- d) nadania spadków warstwom z gruntów spoistych,
- e) przestrzegania ograniczeń dotyczących wbudowania gruntów w okresie deszczów i mrozów.

6.2.4. Sprawdzenie zagęszczenia nasypu oraz podłoża nasypu polega na skontrolowaniu zgodności wartości wskaźnika zagęszczenia  $I_s$  z wartościami określonymi w punkcie 5. Częstotliwość badań określono w STWiORB D.02.00.01 „Roboty ziemne. Wymagania ogólne” w pkt. 6.4.4.

6.2.5. Jeżeli dopuszczono kontrolę zagęszczenia na podstawie oceny wskaźnika odkształcenia, to sprawdzenie polega na skontrolowaniu zgodności wartości wskaźnika odkształcenia  $I_0$  z wartościami określonymi na odcinku próbnym, zaakceptowanymi przez Inżyniera/Inspektora nadzoru.

6.2.6. Wyniki kontroli nośności Wykonawca powinien wpisywać do dokumentów laboratoryjnych. Spełnienie wymagań dotyczących nośności podłoża pod nasypem oraz powierzchni podłoża gruntowego pod nawierzchnią powinno być potwierdzone przez Inżyniera/Inspektora nadzoru.

6.2.7. Sprawdzenie nośności na powierzchni podłoża gruntowego nawierzchni w nasypie oraz podłoża nasypu polega na skontrolowaniu zgodności wartości wtórnego modułu odkształcenia  $E_2$  z wartościami określonymi w punkcie 5. Częstotliwość badań określono w STWiORB D.02.00.01 „Roboty ziemne. Wymagania ogólne” w pkt. 6.4.6.

6.2.8. Jeżeli dopuszczono kontrolę nośności na podstawie oceny wartości modułu  $E_{vd}$  określonego w badaniu lekką płytą dynamiczną LPD, to sprawdzenie polega na skontrolowaniu zgodności wartości modułu  $E_{vd}$  z wartościami określonymi na odcinku próbnym zaakceptowanymi przez Inżyniera/Inspektora nadzoru.

6.2.9. Pomiary kształtu nasypu obejmują kontrolę prawidłowości wykonania skarp i szerokości korony korpusu.

### **6.3. Badania i pomiary do odbioru nasypów**

6.3.1. Badania do odbioru korpusu ziemnego dla nasypów należy wykonać według zasad i wymagań oraz z częstotliwością określoną w ST: D.02.00.01 „Roboty ziemne. Wymagania ogólne” pkt. 6 i wymagań określonych w pkt. 5 niniejszej specyfikacji technicznej.

## **7. OBMIAR ROBÓT**

### **7.1. Ogólne zasady obmiaru robót**

7.1.1. Ogólne zasady obmiaru robót podano w STWiORB DM.00.00.00 "Wymagania Ogólne" pkt. 7.

### **7.2. Jednostka obmiarowa**

7.2.1. Jednostką obmiarową jest metr sześcienny [m<sup>3</sup>] wykonanych nasypów.

## **8. ODBIÓR ROBÓT**

### **8.1. Ogólne zasady odbioru robót**

8.1.1. Ogólne zasady odbioru robót podano w ST: DM.00.00.00 „Wymagania Ogólne” pkt. 8.

8.1.2. Roboty ziemne uznaje się za wykonane zgodnie z Dokumentacją Projektową, STWiORB i wymaganiami Inżyniera/Inspektora Nadzoru, jeżeli wszystkie pomiary i badania wg pkt. 5 i 6 niniejszej specyfikacji technicznej dały wyniki pozytywne.

8.1.3. Do odbioru ostatecznego uwzględniane są wyniki badań i pomiarów kontrolnych oraz badań i pomiarów kontrolnych dodatkowych.

### **8.2. Odbiór robót zanikających lub ulegających zakryciu**

8.2.1. Odbiór tych robót powinien być zgodny z wymaganiami pkt. 8.2 STWiORB DM.00.00.00 "Wymagania Ogólne" oraz niniejszej ST.

8.2.2. Gotowość danej części robót do odbioru zgłasza Wykonawca wpisem do Dziennika Budowy i jednoczesnym powiadomieniem Inżyniera/Inspektora Nadzoru. Odbiór będzie przeprowadzony niezwłocznie, nie później jednak niż w ciągu 3 dni od daty zgłoszenia wpisem do Dziennika Budowy i powiadomienia o tym fakcie Inżyniera/Inspektora Nadzoru.

8.2.3. Jakość i ilość robót ulegających zakryciu ocenia Inżynier/Inspektor Nadzoru na podstawie dokumentów zawierających komplet wyników badań laboratoryjnych i w oparciu o przeprowadzone pomiary.

### **8.3. Odbiór częściowy**

8.3.1. Odbiór częściowy polega na ocenie ilości i jakości wykonanych części robót. Odbioru częściowego robót dokonuje się wg zasad jak przy odbiorze ostatecznym robót. Odbioru robót dokonuje Inżynier/Inspektor Nadzoru.

### **8.4. Odbiór ostateczny**

8.4.1. Roboty objęte niniejszymi STWiORB podlegają odbiorowi na zasadzie robót zanikających i ulegających zakryciu, który jest dokonywany na podstawie wyników pomiarów, badań i oceny wizualnej.

8.4.2. Do odbioru Wykonawca przedstawia wszystkie dokumenty z bieżącej kontroli jakości robót oraz Dokumentację Projektową z naniesionymi zmianami i uzupełnieniami wykonanymi w trakcie robót (dokumentację powykonawczą).

8.4.3. Podstawą odbioru ostatecznego jest pisemne stwierdzenie przez Inspektora Nadzoru w Dzienniku Budowy zakończenia wszystkich robót związanych z niniejszymi STWiORB, a także spełnienie wymagań określonych w dokumentacji projektowej i niniejszej ST.

## **8.5. Zasady postępowania z wadliwie wykonanymi robotami**

8.5.1. Jeżeli wystąpią wyniki negatywne dla materiałów i robót (nie spełniające wymagań określonych w STWiORB) to Inżynier/Inspektor Nadzoru/Zamawiający wydaje Wykonawcy polecenie przedstawienia programu naprawczego, chyba że na wniosek jednej ze stron kontraktu zostaną wykonane badania lub pomiary dodatkowe a ich wyniki będą pozytywne. Wykonawca w programie tym jest zobowiązany dokonać oceny wpływu na trwałość, przedstawić sposób naprawienia wady lub wnioskować o zredukowanie ceny kontraktowej.

8.5.2. Na zastosowanie programu naprawczego wyraża zgodę Inżynier/Inspektor Nadzoru/Zamawiający.

8.5.3. W przypadku braku zgody Inżyniera/Inspektora Nadzoru/Zamawiającego na zastosowanie programu naprawczego wszystkie materiały i roboty nie spełniające wymagań podanych w odpowiednich punktach STWiORB zostaną odrzucone. Wykonawca wymieni materiały na właściwe i wykona prawidłowo roboty na własny koszt.

8.5.4. Jeżeli wymiana materiałów niespełniających wymagań lub wadliwie wykonane roboty spowodują szkodę w innych, prawidłowo wykonanych robotach, to również te roboty powinny być ponownie wykonane przez Wykonawcę na jego koszt.

## **9. PODSTAWA PŁATNOŚCI**

### **9.1. Ogólne ustalenia dotyczące podstawy płatności**

9.1.1. Ogólne ustalenia dotyczące podstawy płatności podano w STWiORB DM.00.00.00 „Wymagania Ogólne” pkt. 9 oraz w ST: D.02.00.01 „Roboty ziemne. Wymagania ogólne” pkt. 9.

### **9.2. Cena jednostki obmiarowej**

9.2.1. Cena wykonania 1 m<sup>3</sup> nasypu obejmuje:

- prace pomiarowe i roboty przygotowawcze,
- oznakowanie robót,
- przygotowanie podłoża pod nasyp zgodnie z Dokumentacją Projektową i wymaganiami STWiORB,
- pozyskanie gruntu z ukopu lub/i dokopu, jego odspojenie i załadunek na środki transportowe lub zakup materiału i załadunek na środki transportowe,
- transport urobku z ukopu lub/i dokopu lub zakupionego materiału na miejsce wbudowania,
- wykonanie badań materiału (gruntu) określających typ, rodzaj materiału do wbudowania w nasyp,
- doprowadzenie gruntu lub materiału do wilgotności optymalnej,
- wbudowanie dostarczonego gruntu lub materiału w nasyp w sposób określony w niniejszych STWiORB,
- zagęszczenie gruntu w nasypach do wymaganych poziomów zagęszczenia i wymaganej nośności,
- wykonanie wzmocnienia o ile było przewidziane,
- profilowanie powierzchni nasypu, rowów i skarp (z uwzględnieniem wymagań niniejszych STWiORB),
- wyprofilowanie skarp ukopu i dokopu,
- rekultywację dokopu i terenu przyległego do drogi,
- odwodnienie terenu robót,
- wykonanie dróg dojazdowych na czas budowy, a następnie ich rozebranie,
- przeprowadzenie pomiarów i badań laboratoryjnych wymaganych w STWiORB,
- wszelkie inne czynności związane z prawidłowym wykonaniem robót zgodnie z wymaganiami niniejszych STWiORB.

### **9.3. Sposób rozliczenia robót tymczasowych i prac towarzyszących**

9.3.1. Cena wykonania robót określonych niniejszymi STWiORB obejmuje:



- roboty tymczasowe, które są potrzebne do wykonania robót podstawowych, ale nie są przekazywane Zamawiającemu i są usuwane po wykonaniu robót podstawowych,
- prace towarzyszące, które są niezbędne do wykonania robót podstawowych, niezaliczane do robót tymczasowych, jak geodezyjne wytyczenie robót itd.

#### **10. PRZEPISY ZWIĄZANE**

Przepisy związane podano w STWiORB D.02.00.01 „Roboty ziemne. Wymagania ogólne” pkt. 10.

## **D.03.00.00 ODWODNIENIE KORPUSU DROGOWEGO**

### **D.03.01.02 Przepusty stalowe z rur spiralnie karbowanych**

#### **1. WSTĘP**

##### **1.1. Przedmiot Specyfikacji Technicznej Wykonania i Odbioru Robót Budowlanych**

Przedmiotem niniejszej STWiORB są wymagania dotyczące wykonania i odbioru robót związanych z budową przepustu stalowego z rur spiralnie karbowanych w ramach projektu „Projekt i budowa parkingu dla samochodów ciężarowych w Podstrefie Nowogrodziec miejscowość Wykroty”.

##### **1.2. Zakres stosowania STWiORB**

Specyfikacja Techniczna jest stosowana jako dokument przetargowy i kontraktowy przy zlecaniu i realizacji robót wymienionych w pkt. 1.1.

##### **1.3. Zakres robót objętych STWiORB**

Ustalenia zawarte w niniejszej specyfikacji dotyczą zasad prowadzenia robót związanych z budową następujących urządzeń odwodnienia pasa drogowego:

- budowa ławy fundamentowej przepustu z kruszywa,
- budowa przepustu  $\varnothing 600$  L=14,5 m pod proj. zjazdem wraz z zasypką,
- umocnienie dna i skarp wylotu brukowcem na podsypce cementowo-piaskowej.

##### **1.4. Określenia podstawowe**

**1.4.1. Przepust** – obiekt wybudowany w formie zamkniętej obudowy konstrukcyjnej, służący np. do przepływu małych cieków wodnych pod nasypem korpusu drogowego lub służący do ruchu kołowego i pieszego czy migracji zwierząt.

**1.4.2. Przepust z rur stalowych spiralnie karbowanych** – konstrukcja przepustu wykonanego ze stalowych rur spiralnie karbowanych łączonych ze sobą za pomocą złączek, wokół którego znajduje się odpowiednio zagęszczony grunt zasypki.

**1.4.3. Złączka do rur** – element służący do połączenia dwóch odcinków rur, przy montażu przepustu.

**1.4.4. Element zaciskowy** – opaska zaciskowa lub śruba zaciskająca złączkę, przy łączeniu dwóch odcinków rur.

**1.4.5. Brukowiec** – kamień narzutowy, nieobrobiony (otoczak) lub obrobiony w kształcie nieregularnym i zaokrąglonych krawędziach.

**1.4.6. Piasek** – kruszywo naturalne o wielkości ziarn do 2 mm.

**1.4.7. Podsypka cementowo-piaskowa** – część nawierzchni z mieszaniny cementu i piasku, w której osadza się brukowiec.

**1.4.8.** Pozostałe określenia podstawowe są zgodne z obowiązującymi, odpowiednimi polskimi normami i definicjami podanymi w STWiORB DM.00.00.00 „Wymagania ogólne” pkt. 1.4.

##### **1.5. Ogólne wymagania dotyczące robót**

Ogólne wymagania dotyczące robót podano w STWiORB DM.00.00.00 „Wymagania ogólne” pkt. 1.5.

#### **2. MATERIAŁY**

##### **2.1. Ogólne wymagania dotyczące materiałów**

Ogólne wymagania dotyczące materiałów, ich pozyskiwania i składowania podano w STWiORB DM.00.00.00 „Wymagania ogólne” pkt. 2.

## 2.2. Materiały

2.2.1. Przepust – z rury stalowej spiralnie karbowanej o przekroju kołowym średnicy D=600 mm wykonane z blachy falistej o grubości zależnej od średnicy rury.

Grubość blachy 1,5/2,0mm (lub 1,6/2,0mm) ze stali typu S250GD o granicy plastyczności  $\geq$  250 MPa.

- korugacja 68x13mm,
- łączniki opaskowe skręcane śrubami M12 kl. 8.8 o szerokości minimum 40% średnicy rury lecz nie mniej niż 300mm, ze stali gładkiej lub spiralnie karbowanej o grubości min. 200 mm,
- rury i łączniki opaskowe zabezpieczone antykorozyjnie przez cynkowanie ogniowe o średniej gr. powłoki 42  $\mu\text{m}$  lub alucynkowanie o średniej gr. 25  $\mu\text{m}$  zgodnej z normą PN-EN 10346 oraz dodatkowo powłoką ochronną polimerową o gr. 250  $\mu\text{m}$ .

Rury muszą posiadać aktualną Krajową lub Europejską Ocenę Techniczną.

Dostawca powinien przedstawić wydany przez notyfikowaną jednostkę Certyfikat Zakładowej Kontroli Produkcji na zgodność ze zharmonizowaną normą PE-EN 1090-1.

### 2.2.2. Kruszywo na podsypkę i zasypkę

Fundament kruszywowy należy wykonać z mieszanki kruszywa naturalnego dopuszcza się dodać do mieszanki kruszywa z recyklingu, o frakcji 0/31,5, wskaźniku różnoziarnistości  $U > 4,0$ .

Podsypka (wspierająca) grubości 5 cm powinna być wykonana z gruntu niespoistego wg PN-B-02480 i PN-B-04481 (piasek) o zawartości frakcji poniżej 0,063 mm nie więcej niż 15%, zawartości części organicznych  $l_{om} < 2\%$ , maksymalna gęstości szkieletu gruntowego  $> 1,6 \text{ g/cm}^3$ . Materiał na zasypkę nie powinien zawierać związków organicznych, zmarzlin itp. Zasypkę wykonać z gruntów niespoistych, niewysadzinowych spełniających wymagania normy PN-S-02205.

Uwaga -Piaski pylaste spełniające powyższe wymagania nie nadają się do wykorzystania jako materiał na podsypkę. Zaleca się materiał przydatny do budowy nasypów wg specyfikacji technicznej D.02.03.01 sklasyfikowany jako piasek. Piasek do podsypki i zasypki spełniający wymagania PN-EN 13242 kategorii uziarnienia  $G_{F85}$ , zawartość pyłów nie wyższa niż  $f_7$ .

### 2.2.3. Materiały do wykonania umocnień przy wlotach i wylotach przepustu

Cement portlandzki powinien spełniać wymagania PN-EN 197-1. Woda stosowana do podsypki i zaprawy cementowo-piaskowej, powinna odpowiadać wymaganiom normy PN-EN 1008. Piasek na podsypkę powinien spełniać wymagania normy PN-EN 13139 przywołane w ST: D.08.01.01. Brukowiec winien spełniać wymagania normy PN-B-11104:1960 (dopuszcza się kamień hydrotechniczny zamiennie, który powinien odpowiadać wymaganiom PN-EN 13383-1:2003 po ręcznej obróbce).

Powierzchnie brukowca powinny być bez rys, pęknięć i ubytków w postaci wyszczerbień. Krawędzie elementów powinny być równe, w miarę proste bez ostrych krawędzi.

Tekstura i kolor powierzchni górnej brukowca (licowej) powinny być jednorodne o zwartej strukturze. Materiałem na brukowiec powinny być skały o cechach fizycznych i wytrzymałościowych podanych w tablicy 1. Wymiary i dokładność wykonania brukowców powinny odpowiadać wielkościom podanym w tablicy 2.

Tablica 1. Właściwości fizyczne i wytrzymałościowe dla kamienia na brukowiec wg PN-B-11104

Lp.	Właściwości	Wartość	Badania według
1	Wytrzymałość na ściskanie w stanie powietrzno-suchym, MPa, nie mniej niż:	160	PN-B-04110 [3]
2	Ścieralność na tarczy Boehmego, cm, nie więcej niż:	0,2	PN-B-04111 [4]
3	Wytrzymałość na uderzenie (zwięzłość), liczba uderzeń, nie mniej niż:	12	PN-B-04115 [5]
4	Nasiąkliwość wodą, % (m/m), nie więcej niż:	0,5	PN-B-04101 [2]

Należy zastosować brukowiec nieobrobiony, względnie dopuszcza się zastosowanie brukowca obrobionego. Brukowiec do wykonania umocnienia powinien być kamieniem trwałym, niezwiertzałym, mieć strukturę możliwie drobnoziarnistą i zwięzłą, bez pęknięć i żył.

Tablica 2. Wymiary i dokładność wykonania brukowca wg PN-B-11104

Lp.	Właściwości	Brukowiec nieobrobiony	Brukowiec obrobiony	Brukowiec płytowany
1	Wysokość (W), cm	od 15 do 20	od 16 do 20	od 16 do 20
2	Powierzchnia górna, cm <sup>2</sup>	od 160 do 360	od 160 do 360	od 160 do 360
3	Największa długość krawędzi czoła, cm	nie bada się	1,0 W	1,6 W
4	Stosunek pola powierzchni dolnej (stopki) do górnej (czoła), nie mniej niż:	nie bada się	0,5	0,3
5	Odchylenie od równoległości płaszczyzny powierzchni dolnej w stosunku do powierzchni górnej, w stopniach, nie więcej niż:	nie bada się	13	15
6	Głębokość wklęsnięcia lub wysokość wypukłości powierzchni górnej, cm, nie więcej niż:	nie bada się	0,8	1,0
7	Głębokość wklęsnięcia lub wysokość wypukłości powierzchni bocznej i dolnej, cm, nie więcej niż:	nie bada się	1,5	1,5
8	Pęknięcia powierzchni	nie dopuszczalne		

Brukowiec nieobrobiony (kamień narzutowy) powinien mieć naturalną część powierzchni możliwie płaską, którą można by wyodrębnić jako powierzchnię górną (czoło).

Brukowiec obrobiony powinien mieć kształt zbliżony do prostopadłościanu. Powierzchnia górna (czoło) i dolna (stopka) powinna być zbliżona do prostokąta. Płaszczyzny powierzchni górnej i dolnej powinny być w przybliżeniu równoległe. Cała bryła powinna mieścić się w prostopadłościanie zbudowanym na powierzchni górnej jako podstawie. Krawędzie powierzchni górnej powinny być proste.

#### 2.2.4. Podsypka cementowo-piaskowa i zaprawa cementowa

Należy zastosować podsypkę cementowo-piaskową w stosunku wagowym 1:4, materiały składowe wg specyfikacji technicznej D.08.01.01. Woda stosowana do podsypki i zaprawy cementowo-piaskowej powinna odpowiadać wymaganiom normy PN-EN 1008.

Przy wykonaniu umocnień wlotu/wylotu przepustu należy stosować zaprawy cementowe zgodnie z wymaganiami PN-B-14501:1990 do zalania spoin, np. zaprawę cementowo-piaskową 1:2. Wytrzymałość na ścislenie zaprawy nie powinna być mniejsza po 28 dniach od 25 MPa. Czas schnięcia powłoki cementowej zależy bezpośrednio od grubości warstwy.

#### 2.2.5. Geosiatka

Geosiatka zwana georusztem trójosiowym, heksagonalnym zapewnia stabilizację warstw kruszywa niezwiązanego poprzez zazębienie ziaren kruszywa zasypki/podbudowy.

Georuszt trójosiowy charakteryzuje się dużą wytrzymałością na rozciąganie. Masa powierzchniowa nie powinna być mniejsza niż 200 g/m<sup>2</sup>, georuszt trójosiowy 390 kN, efektywność węzła 100%, rozmiar sześcioboku do 80 mm. Właściwości podano w tabeli poniżej.

Tabela 3. Właściwości związane z cechami fizycznymi georusztu

Właściwości wyrobu	Jednostka	Deklarowana wartość	Tolerancja
Sztywność radialna przy odkształceniu 0,5%	kN/m	390	-75
Sztywność radialna przy odkształceniu 2%	kN/m	290	-65
Współczynnik izotropii sztywności	-	0,8	-0,15
Efektywność węzła	%	100	-10
Rozmiar sześcioboku	mm	80	±4
Niebezpieczne substancje (przepisy krajowe w UE)	Mniej niż określone w przepisach krajowych państw członkowskich EU		
Okres trwałości	Minimalny założony okres trwałości w gruntach naturalnych o wartości pH między 4 a 9 wynosi 100 lat, gdy temperatura gruntu jest niższa niż 15°C		

Rys. 1. Widok na geosiatkę



### 2.3. Składowanie materiałów

#### 2.3.1. Rury przepustowe

Rury można składować na otwartej przestrzeni, układając je w pozycji leżącej jednowarstwowo tj. w pozycji wbudowania. Powierzchnia składowania powinna być utwardzona i zabezpieczona przed gromadzeniem się wód opadowych lub agresywnym środowiskiem dla stali.

#### 2.3.2. Cement

Składowanie cementu powinno być zgodne z BN-88/6731-08.

#### 2.3.3. Woda

Wodę należy dostarczyć beczkowozem na teren budowy.

#### 2.3.4. Brukowiec

Brukowiec należy układać w przyzmy lub stosy o wysokości nie przekraczającej 1 m.

#### 2.3.5. Kruszywo

Kruszywo należy składować na utwardzonym i odwodnionym podłożu w sposób zabezpieczający je przed zanieczyszczeniem i zmieszaniem z innymi rodzajami i frakcjami kruszyw.

#### 2.3.6. Geosiatka

Geosiatkę należy przechowywać w opakowaniach fabrycznych, w pomieszczeniach czystych, suchych, zaciemnionych i wentylowanych, chroniąc ją przed zawilgoceniem, chemikaliami, tłuszczami, paliwami i możliwością uszkodzenia. Przechowywanie geosiatki w warunkach bezpośredniego działania światła nie powinno trwać dłużej niż dwa miesiące.

### 3. SPRZĘT

Ogólne wymagania dotyczące sprzętu podano w STWiORB DM.00.00.00 „Wymagania ogólne” pkt. 3.

### **3.1. Sprzęt do wykonania przepustu**

Wykonawca przystępujący do wykonania przepustu z rur stalowych powinien wykazać się możliwością korzystania z następującego sprzętu:

- koparką chwytkową na podwoziu gąsienicowym lub ładowarką,
- ubijakiem spalinowym, płytą wibracyjną, walcem lub innym sprzętem zagęszczającym,
- sprzętem transportowym,
- beczkowozem,
- zawiesia, haki montażowe,
- klucze ręczne,
- wkrętarki elektryczne bądź pneumatyczne,
- sprzętem do rozładunku rur, jak też lekkim sprzętem dźwigowym, wózkami widłowymi (rozładunek może też być wykonywany ręcznie).

Uwaga: W czasie rozładunku rur należy zwracać uwagę, żeby nie uszkodzić kręgów, poprzez zbyt energiczne wyciąganie rur. Sprzęt powinien odpowiadać wymaganiom określonym w dokumentacji projektowej i instrukcjach producentów.

## **4. TRANSPORT**

Ogólne wymagania dotyczące transportu podano w STWiORB DM.00.00.00 „Wymagania ogólne” pkt. 4. Wykonawca jest zobowiązany do stosowania jedynie takich środków transportu, które nie wpłyną niekorzystnie na jakość robót i właściwości przewożonych towarów.

### **4.1. Transport przepustu**

Rury stalowe spiralnie karbowane o przekroju kołowym mogą być przewożone dowolnymi środkami transportu odpowiednio ułożone i zabezpieczone (kartonami, styropianem, krawędziakami, pasami itp.) przed niezamierzonym przesuwaniem się oraz ewentualnym uszkodzeniem. Należy zwrócić uwagę na zabezpieczenie warstwy ochronnej stali (powłoka cynkowa i powłoka polimerowa) przed uszkodzeniami mechanicznymi.

Rozładunek materiału dokonywany będzie sprzętem takim jak dźwig, podnośnik widłowy, koparka, ładowarka itp. na zawiesiach parcianych chroniąc rury przed ewentualnym uszkodzeniem. Wyładunek rur powinien odbywać się z zachowaniem wszelkich środków ostrożności uniemożliwiających uszkodzenie rur.

W przypadku wystąpienia uszkodzeń powłoki cynkowej lub polimerowej powstałej podczas transportu lub rozładunku, zgodnie z zapisem Krajowej/Europejskiej Oceny Technicznej można dokonać naprawy powstałych uszkodzeń. Naprawa powinna być wykonana farbami dopuszczonymi do nanoszenia na powłoki cynkowe lub powłoki polimerowe. Naprawa powłoki cynkowej wykonana będzie farbą - jednoskładnikowy preparat do galwanizacji na zimno o wysokiej zawartości cynku zawierający węglowodory aromatyczne. W przypadku dużych uszkodzeń powierzchni cynkowej w uzgodnieniu z nadzorem podjęte będą decyzje co do sposobu naprawy powłoki cynkowej. Naprawa powłoki polimerowej wykonana będzie odpowiednimi farbami. Zalecane jest naprawienie w/w uszkodzeń po zmontowaniu całego przepustu, ponieważ podczas montażu mogą również wystąpić drobne uszkodzenia.

### **4.2. Transport kruszyw**

Kruszywa mogą być przewożone dowolnymi środkami transportu, w sposób zabezpieczający je przed zanieczyszczeniem i nadmiernym zawilgoceniem.

### **4.3. Transport geosiatki**

Geosiatkę należy transportować w opakowaniach fabrycznych wg zaleceń producenta materiału.

## **5. WYKONANIE ROBÓT**

Ogólne zasady wykonania robót podano w ST: DM.00.00.00 „Wymagania ogólne” pkt. 5.

### 5.1. Roboty przygotowawcze

Przed przystąpieniem do robót Wykonawca dokona wytyczenia przepustu w terenie.

Wykonawca zobowiązany jest do przygotowania terenu budowy w zakresie:

- usunięcia sztywnego podłoża (karpiny, kamienie, itp.),
- odwodnienia terenu budowy,
- jeśli potrzeba czasowego przełożenia koryta cieku do czasu wybudowania przepustu.

### 5.2. Wykonanie wykopu

Wykop wykonany będzie mechanicznie lub ręcznie przy czym ostatnie 20 cm wykopu ponad rzędną posadowienia przepustu należy wykonać z dużą starannością nie naruszając struktury gruntu rodzimego zalegającego w podłożu.

Dno wykopu powinno być wyrównane z dokładnością do  $\pm 2$  cm. Dno wykopu musi mieć nadany spadek zgodnie z kierunkiem przepływu wody wg dokumentacji projektowej.

Ściany wykopów winny być zabezpieczone na czas robót poprzez zastosowanie bezpiecznego nachylenia skarp wykopów albo podparciu lub rozparciu ścian wykopów.

### 5.3. Przygotowanie podłoża

Przed przystąpieniem do wykonywania fundamentu pod przepust należy sprawdzić wskaźnik zagęszczenia podłoża gruntowego, który powinien wynosić  $I_s \geq 0,97$ . Dla gruntów niespoistych dopuszcza się sprawdzenie zagęszczenia podłoża poprzez kontrole dynamicznego modułu odkształcenia  $E_{vd} \geq 35$ . Zagęszczenie podłoża pod fundament powinno gwarantować uzyskanie na fundamencie kruszywowym wskaźnika zagęszczenia  $I_s \geq 0,98$  określony wg BN-77/8931-12 lub dynamicznego modułu odkształcenia  $E_{vd} \geq 45$ .

Jeżeli wartość wskaźnika zagęszczenia  $I_s$  nie mogą być osiągnięte przez bezpośrednie zagęszczenie podłoża, to Wykonawca proponuje wykonanie wzmocnienie podłoża, którego koszt nie podlega odrębnej zapłacie tj. wykonanie ulepszonego podłoża.

### 5.4. Wykonanie podsypki - fundamentu kruszywowego pod rury stalowe

Fundament kruszywowy pod przepustem wykonać z materiału podanego w pkt. 2.2.

Grubość fundamentu kruszywowego powinna wynosić 30 cm + 5 cm podsypki.

Z uwagi na karby konstrukcji stalowej podsypka o grubości 5 cm powinna być w stanie luźnym, umożliwi to swobodne zagłębienie przepustu w podsypce.

Dopuszczalne odchyłki dla ław fundamentowych przepustów wynoszą: różnice rzędnych wierzchu ławy  $\pm 1,5$  cm, różnice wymiarów ławy fundamentowej w planie  $\pm 5$  cm.

### 5.5. Roboty montażowe

Po przygotowaniu podsypki można przystąpić do montażu rur. Przepust składa się z co najmniej dwóch odcinków. Krawędzie wlotu i wylotu ścięte są zgodnie z pochyleniem skarpy. Rury łączyć zgodnie z instrukcją i rysunkami montażowymi producenta.

Po zmontowaniu całego przepustu należy ponownie sprawdzić rzędne posadowienia przepustu. Rurę przepustu po ułożeniu należy ustabilizować w taki sposób, aby nie zmieniała swojego położenia w czasie zasypywania przepustu.

Do łączenia rur używa się zwykle opasek stalowych. Opaski łączą końce rur i zachodzą zakładkowo na każdą z rur w równym stopniu. Śruby zaciskające lub inne sposoby łączenia ściągają opaskę mocno wokół końców rur dając jednorodną i ciągłą konstrukcję. Należy pamiętać aby wszystkie układane rury były ułożone w linii oraz zgodnie ze spadkiem tak aby uniknąć trudności w prawidłowym zamocowaniu opasek.

W przypadku rur powlekanych powierzchnie styku rury ze złączką mogą wymagać zastosowania smaru – oleju roślinnego lub roztworu mydła. Pozwoli to na lepsze zaciśnięcie złączki (szczególnie w niskich temperaturach). Daje to silniejsze połączenie. Po uszkodzeniu warstwy pokrycia należy pomalować miejsce uszkodzenia stosownym materiałem na zimno przed rozpoczęciem zasypywania rury.

Złączki zakłada się na koniec rury w pozycji otwartej tak, aby mogły przyjąć kolejny koniec rury. Kolejną rurę dostawia się do końca poprzedniej, na której założona jest złączka z odstępem nie większym niż 5 mm. Po sprawdzeniu zbieżności końców rury; dopasowaniu rury do złączki oraz po stwierdzeniu braków zanieczyszczeń zakłada się śruby i zaciska złączkę. W przypadku większych średnic dobrze jest zastosować złączkę dwuczęściową. Jej montaż powinien być wykonany tak aby miejsce połączenia wypadło w połowie wysokości przekroju rury. Przy złączkach jednoczęściowych (opaskowych) połączenie powinno znajdować się w najwyższym punkcie przekroju rury. Przycięcie skrajnych rur do płaszczyzny skarpy można wykonać przed montażem przepustu u producenta lub też na budowie po wykonaniu nasypu.

### **5.6. Wykonywanie zasyпки konstrukcji stalowej**

Materiał zasyпки powinien być układany warstwami, symetrycznie po obu stronach o maksymalnej grubości 30 cm w stanie luźnym, następnie zagęszczany.

W strefach pachwinowych, ze względu na występowanie dużego parcia rury na grunt, zaleca się układanie zasyпки warstwami o maksymalnej grubości w stanie luźnym 20 cm.

Wskaźnik zagęszczenia zasyпки, powinien wynosić  $I_s \geq 0,98$  badanego zgodnie z normą BN-77/8931-12, w którym wskaźnik zagęszczenia  $I_s$  należy określać w porównaniu do wyników otrzymanych wg próby Proctora przeprowadzonej zgodnie z normą PN-B-04481.

W odległości 20 cm od ścianki przepustu, ze względu na przenoszone parcie gruntu bocznej obsypki dopuszcza się obniżony wskaźnik zagęszczenia  $I_s \geq 0,95$ . Dopuszcza się sprawdzenie zagęszczenia zasyпки poprzez sprawdzenie dynamicznego modułu odkształcenia w oparciu o korelację ogólną IBDiM „Badanie i ustalanie zależności korelacyjnych dla oceny stanu zagęszczenia i nośności gruntów niespoistych płytą dynamiczną. Warszawa 2005.”

Do zagęszczania zasyпки w strefie pachwinowej rury stosować należy ogólnie dostępny sprzęt do zagęszczania zwracając szczególną uwagę na dokładność wykonania prac.

Sprzęt ciężki może pracować w odległości ponad 1,0 m od rury poruszając się zawsze równolegle do jej osi podłużnej. Wilgotność zasyпки w czasie zagęszczania powinna odpowiadać wilgotności optymalnej wg normalnej próby Proctora wg PN-B-04481 z tolerancją -20%, +10%. Po wykonaniu ostatniej warstwy zasypkowej należy ułożyć geosiatkę zgodnie z instrukcją producenta.

Wyżej wskazana metoda oceny zagęszczenia zasypek konstrukcji z rur spiralnie karbowanych dobrana jest odpowiednio do specyfiki robót (konieczność zagęszczania pojedynczych warstw na przemian po jednej i drugiej stronie przewodu rurowego).

Zasyпка powinna być wykonywana:

- równomiernie i równocześnie z obu stron przepustu,
  - warstwami o grubości dostosowanej do wysokości zasyпки, zagęszczonymi do wskaźnika zagęszczenia  $\geq 0,98$ ,
  - ze zwróceniem uwagi, aby średnica ziaren kruszywa, układanego bezpośrednio na rurze, nie przekraczała wielkości skoku karbu zewnętrznego rury.
- Szczególnie starannie należy wykonać podsypkę wspierającą przepust.

### **5.7. Ułożenie geosiatki**

Warstwa wzmacniająca konstrukcję drogi nad przepustem stanowi geosiatka odpowiadająca wymaganiom określonym w pkt. 2.2.4. Geosiatkę układa się sekcjami (odcinkami wg wymiarów fabrycznych) na zagęszczonej warstwie zasyпки nad przepustem grubości 10 cm przy pomocy przenośnych ram montażowych, zapewniających dokładne rozciągnięcie sekcji i nadanie komórkom geosiatki nominalnych wymiarów. Skrajne komórki sekcji należy połączyć z sąsiednimi sekcjami za pomocą taśm (opasek) samozaciskowych, a ponadto przymocować do podłoża kotwami ze stali zbrojeniowej odpadowej średnicy 8 mm, w kształcie litery „U” o długości równej wysokości geokraty zwiększonej o 200 mm. Liczba kotew i ich rozmieszczenie powinny być zgodne z ustaleniami producenta lub Inżyniera.



Podczas instalowania kotew nie wolno uszkadzać ścian komórek. Po zamontowaniu geosiatki niedopuszczalny jest ruch maszyn.

Szerokość warstwy nie może różnić się od szerokości projektowanej o więcej niż 10 cm. Nierówności podłużne i poprzeczne, pod łątą 4-metrową, nie mogą przekraczać 20 mm. Spadki poprzeczne powinny być zgodne z dokumentacją projektową z tolerancją  $\pm 0,5\%$ . Warstwę konstrukcyjną podbudowy nie wolno zrzucić na rozłożoną geosiatkę z wysokości większej od 1 m.

### **5.8. Umocnienie skarp przy wlotach i wylotach przepustu**

Podłoże pod brukowiec należy przygotować zgodnie z PN-S-02205. Podłoże pod podsypkę cementowo-piaskową musi być całkowicie ustabilizowane. Rozścielenie podsypki cementowo-piaskowej powinno wyprzedzać układanie brukowca. Rozścieloną podsypkę należy wyrównać ściśle do profilu. Skarpy wokół wlotu i wylotu przepustu umocnić brukowcem na podsypce cementowo-piaskowej (względnie ławie betonowej C12/15).

Dno rowu i przeciwskarpy w rejonu wlotu lub wylotu należy umocnić na długości i wysokości wskazanej w dokumentacji projektowej. Ułożony brukowiec można zaspoinować zaprawą cementową w celu całkowitego wypełnienia spoin. Zalewanie spoin można wykonać przez rozgarnięcie ściągaczami gumowymi lub szczotkami. Po pierwszym zalaniu spoin nie będą one całkowicie wypełnione i należy uzupełnić wypełnienie spoin zalewając je po raz drugi zaprawą. Pielęgnacja polega na utrzymywaniu powierzchni brukowca w stałej wilgotności.

Brukowiec należy układać tak, aby szczeliny między sąsiednimi warstwami miały się i nie przekraczały 3 cm, a największy wymiar brukowca był skierowany w podkład. Kamień można surowo łupać również na miejscu celem dostosowania jego wymiarów do powierzchni umocnienia. Po ułożeniu brukowca z kamienia, należy wypełnić szczeliny zaprawą cementowo-piaskową 1:2. W okresie wiązania zaprawy cementowo-piaskowej powierzchnię umocnienia należy osłonić matami lub warstwą piasku i utrzymywać w stanie wilgotnym przez co najmniej 7 dni.

#### **5.8.1. Warunki wykonania**

Brukowiec należy układać na warstwie podsypki cementowo-piaskowej 1:4 grubości 5 cm. Układanie należy rozpocząć od ułożenia po linii i obwodu umocnienia brukowców największych. Brukowiec należy układać tak, aby szczeliny między sąsiednimi warstwami miały się i nie przekraczały 3 cm, a największy wymiar brukowca był skierowany w podkład. Boki można surowo łupać również na miejscu celem dostosowania jego wymiarów do powierzchni umocnienia. Po ułożeniu brukowca z kamienia, należy wypełnić szczeliny zaprawą cementowo-piaskową 1:2. W okresie wiązania zaprawy cementowo-piaskowej powierzchnię umocnienia należy osłonić matami lub warstwą piasku i utrzymywać w stanie wilgotnym przez co najmniej 7 dni. Przy spodziewanym obniżeniu temperatury w nocy poniżej  $0^{\circ}\text{C}$  nawierzchnię należy również zabezpieczyć przed działaniem mrozu, nakrywając ją matami ze słomy, papą lub innymi materiałami ocieplającymi.

Przy układaniu brukowca na podsypce cementowo-piaskowej wszystkie czynności od rozłożenia podsypki do ostatecznego ubicia z zalaniem spoin zaprawą cementowo-piaskową należy wykonać przed upływem 3 godzin. Brukowiec na podsypce cementowo-piaskowej można układać bez środków ochronnych przed mrozem tylko przy temperaturze powietrza powyżej  $+5^{\circ}\text{C}$ . Nie można układać nawierzchni jeśli temperatura powietrza jest poniżej  $0^{\circ}\text{C}$ .

### **5.9. Roboty wykończeniowe**

Do robót wykończeniowych należą prace związane z dostosowaniem wykonanych robót do istniejących warunków terenowych, takie jak:

- odtworzenie przeszkód czasowo usuniętych, np. parkanów, ogrodzeń, nawierzchni, itp.,
- niezbędne uzupełnienia zniszczonej w czasie robót roślinności, tj. zatrawienia,
- roboty porządkujące otoczenie terenu robót.

## **6. KONTROLA JAKOŚCI ROBÓT**

Ogólne zasady kontroli jakości robót podano w STWiORB DM.00.00.00 „Wymagania ogólne” pkt. 6.

### **6.1. Badania przed przystąpieniem do robót**

Przed przystąpieniem do robót Wykonawca powinien:

- uzyskać wymagane dokumenty, dopuszczające wyroby budowlane do obrotu i powszechnego stosowania (np. stwierdzenie o oznakowaniu materiału znakiem CE lub znakiem budowlanym B, certyfikat zgodności, deklarację właściwości użytkowych, krajową lub europejską ocenę techniczną, ew. badania materiałów wykonane przez dostawców itp.),
- sprawdzić cechy zewnętrzne gotowych materiałów wraz z ich znakowaniem.

Wszystkie dokumenty oraz wyniki badań Wykonawca przedstawia Inżynierowi do akceptacji.

### **6.2. Kontrola i badania w trakcie robót**

#### **6.2.1. Kontrola robót przygotowawczych i wykopów**

Kontrolę robót przygotowawczych i wykopu pod przepust należy przeprowadzić z uwzględnieniem wymagań określonych w punktach 5.2 i 5.3.

Wykonawca jest zobowiązany do stałej i systematycznej kontroli prowadzonych robót.

#### **6.2.2. Kontrola wykonania podłoża pod przepust**

W czasie przygotowania podłoża pod przepust należy zbadać:

- zgodność wykonywanych robót z dokumentacją projektową (rzędne, spadki),
- prawidłowość wyprofilowania kształtu podłoża,
- grubość warstwy podsypki i jej wymiary w planie.

#### **6.2.3. Kontrola montażu przepustu wykonanego z blach falistych**

Kontrola wykonania montażu przepustu z blach falistych powinna być zgodna z zaleceniami instrukcji montażu dostarczonej przez producenta.

Kontrola montażu przepustu powinna uwzględniać sprawdzenie:

- prawidłowości wstępnego montażu blach,
- sposobu umieszczania złączek łączących blachy,
- poprawności dokręcania śrub,
- prawidłowości ewentualnego wykonania rusztowań do montażu przepustu,
- prawidłowości posadowienia przepustu na podłożu lub podsypce.

Dopuszczalna odchyłka usytuowania przepustu w planie wynosi 5 cm dla przepustów o średnicach lub wymiarze poziomym < 1200mm oraz 10 cm dla przepustów o średnicach lub wymiarze poziomym >1200mm.

Dopuszczalna odchyłka rzędnej posadowienia przepustu wynosi  $\pm 2$ cm z zastrzeżeniem zachowania projektowanego kierunku spadku podłużnego przepustu.

W trakcie wykonywania zasypki przepustu należy kontrolować wielkości deformacji pionowych i poziomych. Liczba pomiarów zostanie uzgodniona z Inżynierem. Dopuszczalne odchyłki wymiarowe nie powinny przekraczać 2% średnicy lub rozpiętości zmontowanej rury. Przekroczenie tej wartości wymaga konsultacji z Inżynierem, Projektantem i producentem rur.

#### **6.2.4. Kontrola wykonania zasypki przepustu**

Kontrola wykonania zasypki przepustu powinna być zgodna z zaleceniami instrukcji wykonania przepustu dostarczonej przez producenta oraz z wymaganiami określonymi w niniejszej STWiORB.

Kontrola wykonania zasypki przepustu powinna uwzględniać sprawdzenie następujących wymagań:

- dokładność ułożenia pierwszej warstwy zasypki, wpływającej na należyłą stabilizację dolnych naroży przepustu,

- prawidłowość wykonania następnych warstw zasyпки, z uwzględnieniem dopuszczalnych grubości warstw oraz zagęszczenia gruntu,
  - poprawność wykonania zasyпки i prowadzenia zagęszczania zasyпки w bezpośrednim otoczeniu przepustu ze zwróceniem uwagi na nieuszkodzenie konstrukcji przepustu i jego powłoki ochronnej,
  - właściwości użytych materiałów (gruntów) do zasyпки,
  - wpływ działania siły pochodzącej od zasyпки na odkształcalność wymiarów wewnętrznych przepustu,
  - kontrola ułożenia geokraty: powierzchnia rozłożenia, zakłady, wygląd, parametry,
- Zagęszczenie zasyпки należy określać w dwóch miejscach dla każdej warstwy.

#### **6.2.5. Kontrola kształtu konstrukcji**

W trakcie zasypywania konstrukcji mogą wystąpić trzy rodzaje przemieszczeń:

- wypiętrzenie – wywołane przez parcie boczne od gruntu zagęszczanego,
- wyboczenie – wywołane przez niesymetryczne obciążenie rury zasypką lub zróżnicowane zagęszczenie zasyпки na jednej ze stron,
- przesunięcia poziome rury poprzez niesymetryczne wypełnianie zasypką.

Dopuszcza się maksymalne przemieszczenie lub ugięcie miejscowe rzędu 2 % średnicy rury. Kontrola odkształcenia polega na zawieszeniu pionu w paru miejscach u korony rury. Odległość pionu od dna rury rzędu 50 – 75 mm, pozwala na łatwy pomiar odkształceń pionowych rury w trakcie zagęszczania.

Jeżeli trakcie zagęszczania wystąpi wyboczenie rury na jedną ze stron, można temu zaradzić poprzez nasypanie i zagęszczenie zasyпки jednostronnie, tzn. po stronie na którą wystąpiło wyboczenie. Jeżeli nastąpi wypiętrzenie rury, wtedy należy odejść ze sprzętem zagęszczającym z dala od rury, bądź ją dociążyć, ewentualnie zastosować obydwie z w/w rozwiązań.

Jeżeli działania korygujące nie dają efektu lub jeśli odkształcenia przekraczają zalecane granice, wtedy należy wymienić część lub całość zasyпки. O ile odkształcenie nie było nadmierne, rura stalowa odzyska swój uprzedni kształt, po usunięciu zasyпки.

#### **6.2.6. Kontrola jakości wykonania umocnień skarp i dna rowów**

W czasie wykonywania umocnień wlotu i wylotu przepustu należy kontrolować prawidłowość wykonania umocnień na zgodność z zapisami pkt. 5.8. Obowiązuje wizualna ocena zgodności z dokumentacją projektową i wymogami niniejszej specyfikacji technicznej.

### **7. OBMIAR ROBÓT**

#### **7.1. Jednostka obmiarowa**

Jednostką obmiarową jest 1 m (metr) wykonania przepustu.

Jednostką obmiarową jest 1 m<sup>3</sup> (metr sześcienny) wykopu.

Jednostką obmiarową jest 1 m<sup>3</sup> (metr sześcienny) nasypu w postaci: podsypki i zasyпки.

Jednostką obmiarową jest 1 m<sup>2</sup> (metr kwadratowy) wykonania umocnienia wylotu/wlotu przepustu brukowcem na podsypce cementowo-piaskowej.

Jednostką obmiarową jest m<sup>2</sup> geosiatki.

### **8. ODBIÓR ROBÓT**

Ogólne zasady odbioru robót podano w STWiORB DM.00.00.00 „Wymagania ogólne” pkt. 8. Roboty uznaje się za wykonane zgodnie z dokumentacją projektową, STWiORB i wymaganiami Inżyniera/Inspektora Nadzoru, jeżeli wszystkie pomiary i badania z zachowaniem tolerancji wg pkt. 6 dały wyniki pozytywne na zgodność z dokumentacją projektową.

#### **8.1. Odbiór robót zanikających i ulegających zakryciu**

Odbiorowi robót zanikających i ulegających zakryciu podlegają:

- wykonane wykopy,
- ewentualne wzmocnienie podłoża gruntowego,
- umocnienie wykopu,
- wykonanie ławy fundamentowej,
- zmontowany przepust stalowy,
- zasypyany zagęszczony wykop,
- ułożenie geosiatki.

Odbiór tych robót powinien być zgodny z wymaganiami STWiORB DM.00.00.00 pkt. 8.

Odbiór robót ulegających zakryciu polega na:

- zbadaniu podłoża naturalnego przez sprawdzenie nienaruszenia gruntu,
- zbadanie gruntu wymienionego, w przypadku wystąpienia w podłożu gruntów nienośnych,
- zbadanie podsypki i ławy fundamentowej przepustu przez sprawdzenie jej grubości i rodzaju, zgodnie z dokumentacją,
- sprawdzenie prawidłowości montażu odcinka przewodu, a w szczególności zachowania kierunku i spadku oraz połączeń,
- zbadanie zgodności usytuowania i długości przepustu z dokumentacją i inwentaryzacją geodezyjną,
- zbadanie materiału użytego do obsypki przepustu, materiał powinien być zagęszczony,
- sprawdzenie prawidłowości ułożenia geosiatki.

Odbiór robót zanikających powinien być dokonany w czasie umożliwiającym wykonanie korekt i poprawek bez hamowania ogólnego postępu robót.

## **9. PODSTAWA PŁATNOŚCI**

Ogólne ustalenia dotyczące podstawy płatności podano w STWiORB DM.00.00.00 „Wymagania ogólne” pkt. 9.

### **9.1. Cena jednostki obmiarowej**

Cena wykonania 1 mb przepustu obejmuje w rozbiciu na pozycje szczegółowe:

- roboty pomiarowe,
- oznakowanie robót,
- dostawę materiałów,
- roboty przygotowawcze,
- wykonanie wykopu wraz z umocnieniem ścian wykopu i odwodnieniem,
- przygotowanie podłoża (ława fundamentowa, podsypka),
- ułożenie przewodów rurowych,
- wykonanie obsypki,
- zasypianie i zagęszczenie wykopu,
- ułożenie geosiatki wzmacniającej,
- uporządkowanie terenu,
- przeprowadzenie pomiarów i badań wymaganych w specyfikacji technicznej.

Cena wykonania 1 m<sup>2</sup> wylotu/wylotu umocnionego brukowcem obejmuje:

- oznakowanie robót,
- dostawę materiałów,
- wykonanie robót przygotowawczych,
- przygotowanie podłoża, wyprofilowanie skarpy,
- wbudowanie brukowca na podsypce-cementowo piaskowej,
- zaspoinowanie spoin,
- uporządkowanie terenu,
- roboty wykończeniowe,
- przeprowadzenie pomiarów i badań wymaganych w specyfikacji technicznej.

## 10. PPRZEPISY ZWIĄZANE

1. PN-EN 206+A1:2016-12 Beton. Część 1: Wymagania, właściwości, produkcja i zgodność.
2. PN-EN 13242+A1:2010 Kruszywa do niezwiązanych i związanych hydraulicznie materiałów stosowanych w obiektach budowlanych i budownictwie drogowym.
3. PN-S-02205:1998 Drogi samochodowe - Roboty ziemne - Wymagania i badania.
4. PN-EN 13331-1:2004 Obudowy ścian wykopów - Część 1: Opisy techniczne wyrobów.
5. PN-EN 13242+A1:2010 Kruszywa do niezwiązanych i związanych hydraulicznie materiałów stosowanych w obiektach budowlanych i budownictwie drogowym.
6. PN-EN 197-1:2012 Cement Część 1: Skład, wymagania i kryteria zgodności dotyczące cementów powszechnego użytku.
7. PN-EN 1008:2004 Woda zarobowa do betonu. Specyfikacja pobierania próbek, badanie i ocena przydatności wody zarobowej do betonu, w tym wody odzyskanej z procesów produkcji betonu.
8. PN-B-11104:1960 Materiały kamienne – Brukowiec.
9. PN-EN 13383-1:2003 Kamień do robót hydrotechnicznych - Część 1: Wymagania.
10. PN-EN 933-1:2012 Badanie geometrycznych właściwości kruszyw. Oznaczanie składu ziarnowego.
11. PN-EN 933-4:2008 Badania geometrycznych właściwości kruszyw. Część 4. Oznaczanie kształtu ziarn - Wskaźnik kształtu.
12. PN-EN 10025-2:2019-11 Wyroby walcowane na gorąco ze stali konstrukcyjnych - Część 2: Warunki techniczne dostawy stali konstrukcyjnych niestopowych.
13. PN-EN ISO 898-1:2013-06 Własności mechaniczne części złącznych wykonanych ze stali węglowej oraz stopowej – Część 1: Śruby i śruby dwustronne o określonych klasach własności - Gwint zwykły i drobnozwojny.
14. PN-EN ISO 898-2:2012 Własności mechaniczne części złącznych ze stali węglowej i stali stopowej - Część 2: Nakrętki z określoną wartością obciążenia próbnego - Gwint zwykły i drobnozwojny.
15. PN-EN ISO 7089:2004 Podkładki okrągłe - Szereg normalny - Klasa dokładności A.
16. PN-EN 10346 Wyroby płaskie stalowe powlekane ogniowo w sposób ciągły do obróbki plastycznej na zimno - Warunki techniczne dostawy.
17. PN-B-04481 Grunty budowlane - Badania próbek gruntu.
18. BN-77/8931-12 Określenie wskaźnika zagęszczenia.
19. PN-B-14501:1990 Zaprawy budowlane zwykłe.
20. PN-B-10104:2014-03 Wymagania dotyczące zapraw murarskich ogólnego przeznaczenia. Zaprawy o określonym składzie materiałowym, wytwarzane na miejscu budowy.
21. PN-B-04481:1988 Grunty budowlane - Badania próbek gruntu.
22. PN-EN 13139:2003 Kruszywa do zaprawy.
23. PN-EN 1090-1+A1:2012 Wykonanie konstrukcji stalowych i aluminiowych - Część 1: Zasady oceny zgodności elementów konstrukcyjnych.
24. Zalecenia Projektowe i Technologiczne dla Podatnych Konstrukcji Inżynierskich z Blach Falistych. Załącznik do Zarządzenia Nr 9 Generalnego Dyrektora Dróg Krajowych i Autostrad z dnia 18 marca 2004, Żmigród 2004.

## **D.03.05.01 Zbiornik ziemny otwarty**

### **1. WSTĘP**

#### **1.1. Przedmiot Specyfikacji Technicznej Wykonania i Odbioru Robót Budowlanych**

Przedmiotem niniejszej STWiORB są wymagania dotyczące wykonania i odbioru robót związanych z budową zbiornika ziemnego nieuszczelnionego (retencyjno-infiltracyjnego) w ramach projektu „Projekt i budowa parkingu dla samochodów ciężarowych w Podstrefie Nowogrodziec miejscowość Wykroty”.

#### **1.2. Zakres stosowania STWiORB**

Specyfikacja Techniczna jest stosowana jako dokument przetargowy i kontraktowy przy zlecaniu i realizacji robót wymienionych w pkt. 1.1.

#### **1.3. Zakres robót objętych STWiORB**

Ustalenia zawarte w niniejszej STWiORB dotyczą zasad prowadzenia robót związanych z wszystkimi czynnościami umożliwiającymi i mającymi na celu wykonanie otwartego zbiornika retencyjno-infiltracyjnego.

#### **1.4. Określenia podstawowe**

**1.4.1.** Zbiornik retencyjny otwarty - otwarty zbiornik przeznaczony do zbierania wody powierzchniowej w celu jej odparowania, biologicznego podczyszczenia i odprowadzenia do gruntu.

**1.4.2.** Pozostałe określenia podstawowe są zgodne z obowiązującymi, odpowiednimi polskimi normami i definicjami podanymi w STWiORB DM.00.00.00 „Wymagania ogólne” pkt. 1.4.

#### **1.5. Ogólne wymagania dotyczące robót**

Ogólne wymagania dotyczące robót podano w STWiORB DM.00.00.00 „Wymagania ogólne” pkt. 1.5.

### **2. MATERIAŁY**

Ogólne wymagania dotyczące materiałów, ich pozyskiwania i składowania podano w STWiORB DM.00.00.00 „Wymagania ogólne” pkt. 2.

#### **2.1. Geokrata komórkowa**

Należy użyć geokraty komórkowej o kształcie plastra miodu, przeznaczone do stosowania w budownictwie komunikacyjnym, odporne na czynniki środowiskowe miejsca wbudowania. Wykonawca uzgodni z Inspektorem wybraną geokratę komórkową.

Wybrane materiały muszą posiadać stosowne dokumenty stwierdzające przydatność do celu, dla którego mają być użyte.

Do wykonania zbiorników należy używać geokomórek o następujących parametrach:

wysokość komórek	-	100 mm
minimalna średnica komórek	-	100 mm
wytrzymałość na rozciąganie ścian komórek	-	20,7 kN/m
wytrzymałość na rozdzielanie komórek	-	10,0 kN/m
Przepuszczalność wodna komórek	-	45 l/m <sup>2</sup> /s

Wraz z geokomórkami należy dostarczyć elementy do łączenia sekcji geosiatek komórkowych o odpowiedniej wielkości, oraz elementy do przytwierdzenia do podłoża.

Geokomórki należy kotwić do gruntu szpilkami długości 0,8 m z pręta żebrowanego.

Do wybranej i dostarczonej geokomórki należy dołączyć instrukcję układania.

## 2.2. Geowłóknina separacyjno-filtracyjna

Geowłóknina powinna być odporna na działanie wilgoci, środowiska agresywnego chemicznie i biologicznie oraz temperatury. Powinien być to materiał bez rozdarć, dziur i przerw ciągłości z dobrą przyczepnością do gruntu. Właściwości stosowanych geowłóknin powinny być zgodne z PN-EN ISO 10320.

### Minimalne wymagania dla geowłókniny:

masa powierzchniowa	-	115 g/m <sup>3</sup>
wytrzymałość na rozciąganie	-	7,5 kN/m
wytrzymałość na przebicie	-	≥1,0 kN
wodoprzepuszczalność prostopadła Δh=50mm	-	105 l/m <sup>2</sup> *s

Wykonawca przedstawi Inspektorowi do zaaprobowania wybrany przez siebie typ geowłókniny.

## 2.3. Humus

Do humusowania terenu wokół zbiornika oraz wypełnienia komórek w geokracie komórkowej, powyżej założonego lustra wody z zbiorniku, będzie użyty w całości humus zdjęty w ramach robót przygotowawczych i składowany zgodnie z D.01.02.02.

## 2.4. Nasiona traw

Do obsiania skarp należy użyć uniwersalnej mieszanki traw o gwarantowanej jakości, spełniającej wymagania podane w D.09.01.01.

## 2.5. Kruszywo

Do wypełnienia komórek w geokracie komórkowej należy stosować żwir naturalny sortowany o wymiarach ziaren 8/16 mm.

Kruszywo nie powinno mieć zawartości związków siarki w przeliczeniu na SO<sub>3</sub> większej niż 0,2% masy przy oznaczaniu ich wg PN-EN 1744-1.

Wskaźnik wodoprzepuszczalności *k* powinien wynosić co najmniej 8 m/dobę, przy oznaczaniu wg PN-B-04492.

Na podsypkę pod geowłókninę należy stosować kruszywo o współczynniku filtracji 1\*10<sup>-3</sup> m/s.

Kruszywo należy składować na utwardzonym i odwodnionym podłożu w sposób zabezpieczający je przed zanieczyszczeniem i zmieszaniem z innymi rodzajami i frakcjami kruszyw.

## 2.6. Płyty betonowe 30x30x5 cm

Wymagania dla płyt:

- wytrzymałość na ściskanie betonu do produkcji płyt: minimum C25/30 wg PN-EN 206,
- nasiąkliwość – ≤ 5,0%, badanie wg PN-EN 1339,
- odporność na zamrażanie/rozmarzanie z udziałem soli odładzających – klasa 3 wg PN-EN 1339,
- wytrzymałość na zginanie – ≤ 5,0 MPa, badanie wg PN-EN 1339,
- odporność na ścieranie – klasa 4 wg PN-EN 1339.

Powierzchnie elementów powinny być bez rys, pęknięć i ubytków betonu. Krawędzie elementów powinny być równe i proste. Tekstura i kolor powierzchni górnej (licowej) powinny być jednorodne, struktura zwarta. Dopuszczalne odchyłki wymiarów nominalnych wg PN-EN 1339.

## 3. SPRZĘT

Ogólne wymagania dotyczące sprzętu podano w STWiORB DM.00.00.00 „Wymagania ogólne” pkt. 3. Wykonawca przystępujący do wykonania zbiornika winien wykazać się możliwością korzystania z następującego sprzętu:

- koparki,
- spycharki,
- równiarki,
- sprzętu zagęszczającego.

#### **4. TRANSPORT**

Ogólne wymagania dotyczące transportu podano w STWiORB DM.00.00.00 „Wymagania ogólne” pkt. 4.

##### **4.1. Transport materiałów**

Wykonawca przystępujący do wykonania zbiornika powinien wykazać się możliwością korzystania z następujących środków transportu:

- samochód samowyładowczy,
- samochód skrzyniowy.

Przewożone materiały powinny być układane i zabezpieczone przed przemieszczaniem się zgodnie z warunkami transportu wydanymi przez wytwórcę dla poszczególnych elementów.

#### **5. WYKONANIE ROBÓT**

Ogólne zasady wykonania robót podano w STWiORB DM.00.00.00 „Wymagania ogólne” pkt. 5.

##### **5.1. Roboty przygotowawcze**

Przed przystąpieniem do wykonania zbiornika należy wykonać prace pomiarowe (wytyczenie zbiornika). Usunąć drzewa i krzewy w pasie budowy oraz usunąć warstwę humusu.

Wytyczenie zbiornika powinno być wykonane zgodnie z wymaganiami ST: D.01.01.01.

Roboty dotyczące zdjęcia humusu powinny być wykonane zgodnie z wymaganiami ST: D.01.02.02.

##### **5.2. Wykonanie wykopu pod zbiornik**

Wykopy pod zbiorniki należy wykonywać w okresie występowania niskich stanów wód gruntowych. Nie wolno przegłębiać wykopu ani dopuścić do zamakania zbiornika. Wykonawca podejmie wszelkie działania, aby temu zapobiec. Nie wolno wjeżdżać ciężkim sprzętem do zbiornika przed umocnieniem dna. Grunty wykopu należy odwieźć na odkład lub zagospodarować w porozumieniu z Inspektorem. Roboty ziemne należy wykonać w oparciu o ST: D.02.01.01. W trakcie wykonywania robót ziemnych należy unikać zagęszczania gruntów dna zbiornika, nie wolno jeździć po odkrytym dnie ciężkimi pojazdami. W przypadku wykonywania zbiorników w gruntach nawodnionych, poniżej poziomu wody gruntowej, Wykonawca wykona wszystkie niezbędne instalacje i roboty tymczasowe, które umożliwią odprowadzenie wód gruntowych i opadowych poza obszar robót ziemnych związanych z wykonaniem zbiorników oraz uniemożliwią napływ wody do wykopów tak, aby zabezpieczyć grunty przed przewilgoceniem i nawodnieniem. Odprowadzenie wód do istniejących rowów drogowych musi być poprzedzone uzgodnieniem z odpowiednimi instytucjami. Wykop pod zbiornik należy wykonywać warstwowo z zachowaniem następujących dokładności:

- odchylenie krawędzi zbiornika od krawędzi projektowanych nie powinno być większe od 10 cm,
- różnica dna wykopu w stosunku do rzędnych projektowanych nie powinna przekraczać +1 cm lub -3 cm,
- pochylenie skarp wykopu nie powinno się różnić od pochyłeń projektowanych więcej niż 10 %.

##### **5.3. Umocnienie dna i skarp zbiorników nieuszczelnionych (infiltracyjnych)**

Dno i skarpy zbiorników do poziomu zwierciadła wody (za wyjątkiem powierzchni przy wylotach urządzeń oczyszczających) zostaną geokomórkami wypełnionymi żwirem. Skarpy zbiorników powyżej poziomu zwierciadła wody umocnione będą geokomórkami wypełnionymi humusem.

Przed wykonaniem umocnienia należy wykonać wykopy pod umocnienia, oczyścić powierzchnie i wyrównać.



Na przygotowanej powierzchni ułożyć i zagęścić podsypkę z piasku grubego o grubości do 10 cm po zagęszczeniu, wykorzystać grunt rodzimy –piaski.

Geowłókninę układać na podsypce piaskowej. Sposób łączenia geowłókniny wg instrukcji producenta. Geowłókninę rozkładać od góry skarpy. Górny koniec geowłókniny należy zakotwić w ścianie skarpy o głębokości na najmniej 30 cm.

Sekcje geokomórek należy układać przy pomocy szablonów gwarantujących dokładne rozciągnięcie sekcji. Poszczególne sekcje należy nałożyć na w/w szablony w celu nadania im właściwych wymiarów. Następnie szablony z rozłożoną na nim sekcją należy odwrócić o 180° tak, aby szablony znajdowały się nad sekcją, ułożyć na wcześniej przygotowanym podłożu i połączyć z wcześniej rozłożonymi sekcjami. W celu utrzymania sekcji we właściwych pozycjach należy przed zdjęciem szablonów połączyć sąsiednie sekcje paskami zaciskowymi, zaś co 2 komórki zakotwić w podłożu.

Na rozłożone sekcje geokomórki na dnem i skarpach do projektowanego poziomu lustra należy wysypać i przed zagęszczeniem równomiernie rozłożyć żwir i wstępnie zagęścić.

Na skarpach powyżej zbiornika wody otwory w geokracie wypełnić humusem wymieszanym z nasionami traw.

Teren wokół zbiornika wyrównać, pokryć warstwą humusu o grubości 10 cm i obsiać trawą, zgodnie z wymaganiami podanymi w ST: D.09.01.01. Należy podjąć wszelkie środki, aby zapewnić rozwój trawy po wysianiu.

Wymagana równość podłoża i nawierzchni zjazdów  $\pm 2$  cm, za wyjątkiem zbiorników i zjazdów na gruntach organicznych, dla których dopuszczalna równość podłoża wynosi  $\pm 10$  cm dla gruntów o zawartości cząstek organicznych  $\leq 10$  % oraz  $\pm 15$  cm dla gruntów pozostałych.

#### **5.4. Umocnienie wylotów urządzeń oczyszczających do zbiorników**

Wykop pod elementy prefabrykowane należy wykonać zgodnie z dokumentacją projektową. Podłoże, na którym układane będą elementy prefabrykowane, powinno być zagęszczone do wskaźnika  $I_s \geq 1,0$ . Na przygotowanym podłożu należy ułożyć podsypkę cementowo-piaskową i zagęścić do wskaźnika  $I_s \geq 1,0$ .

Skarpy i dno przy wylotach z urządzeń oczyszczających umocnić betonową płytką 30x30x5 cm na podsypce cementowo-piaskowej grubości 5 cm. Elementy prefabrykowane -betonowe płytki należy układać z zachowaniem spadku podłużnego i rzędnych dna rowu zgodnie z Dokumentacją Projektową. Spoiny między płytkami wypełnić zaprawą cementowo-piaskową 1:4 i utrzymywać w stanie wilgotnym przez co najmniej 7 dni. Spoiny przed zalaniem zaprawą należy oczyścić i zmyć wodą.

Wykop pod elementy prefabrykowane –wylot kolektora do zbiornika należy wykonać zgodnie z dokumentacją projektową. Podłoże, na którym układane będą elementy prefabrykowane, powinno być zagęszczone do wskaźnika  $I_s \geq 1,0$ . Na przygotowanym podłożu należy ułożyć podsypkę cementowo-piaskową o stosunku 1:4 i zagęścić do wskaźnika  $I_s \geq 1,0$ . Prefabrykowany wylot wg KPED 02.16 umocować w skarpie na podłożu stabilizowanym cementem, powierzchnia wokół wylotu umocniona płytkami betonowymi na geokracie wypełnionej piaskiem.

## **6. KONTROLA JAKOŚCI ROBÓT**

Ogólne zasady kontroli jakości robót podano w STWiORB DM.00.00.00 „Wymagania ogólne” pkt. 6.

### **6.1. Badania przed rozpoczęciem robót**

Przed przystąpieniem do robót Wykonawca powinien:

- uzyskać wymagane dokumenty, dopuszczające wyroby budowlane do obrotu i powszechnego stosowania (certyfikaty zgodności, deklarację właściwości użytkowych, ew. badania materiałów wykonane przez dostawców itp.),
- sprawdzić cechy zewnętrzne gotowych materiałów.

Wszystkie dokumenty oraz wyniki badań Wykonawca przedstawia do akceptacji.

## **6.2. Kontrola wykonania zbiorników**

Kontroli podlegają:

- rzędne dna wykopu i dna zbiornika,
- wymiary wykopu i zbiornika,
- pochylenie skarp,
- dokładność wykonania robót ziemnych,
- wykonanie umocnienia dna i skarp zbiornika,
- grubość ułożonej podsypki piaskowej
- dokładność ułożenia geowłókniny – brak uszkodzeń, wielkość zakładów, zakotwienie,
- dokładny naciąg geokomórek, jej zabezpieczenie, wypełnienie żwirem
- wykonanie umocnienie wlotów urządzeń oczyszczających do zbiornika, na zgodność z zapisami pkt. 5 niniejszej ST.

## **6.3. Kontrola jakości**

### **6.3.1. Kontrola jakości humusowania i obsiania**

Grubość zagęszczonej ziemi urodzajnej sprawdzać nie rzadziej niż 1 raz na 500 m<sup>2</sup> powierzchni lub na powierzchni mniejszej lecz stanowiącej całość.

Po wzejściu roślin łączna powierzchnia nie porośniętych miejsc nie powinna być większa niż 2% powierzchni obsianej skarpy, a maksymalny wymiar pojedynczych nie zatrawionych miejsc nie powinien przekraczać 0,2m<sup>2</sup>. Na zarośniętej powierzchni nie mogą występować wyżłobienia erozyjne ani lokalne zsuwy.

### **6.3.2. Kontrola jakości umocnienia powierzchni geosyntetykami**

W czasie wykonywania robót należy sprawdzać:

- wyrównanie podłoża i usunięcie z niego przedmiotów mogących uszkadzać geosyntetyki,
- poprawność rozwijania i mocowania rulonów geosyntetyków oraz ich układania i łączenia, zgodnie z ew. projektem (rysunkiem) układania,
- naniesienie humusu i obsianie trawą lub wykonanie hydroobsiewu,
- równomierność zadarnienia i równość powierzchni umocnionej,
- równomierność wypełnienia komórek geosyntetyku żwirem 8/16.

### **6.3.3. Kontrola jakości wykonania umocnienia skarp płytkami betonowymi**

Kontrola polega na sprawdzeniu równości nawierzchni oraz wypełnienia szczelin pomiędzy płytami a także wypełnienia otworów w płytach i ich obsianie.

## **7. OBMIAR ROBÓT**

Ogólne zasady obmiaru robót podano w STWiORB DM.00.00.00 „Wymagania ogólne” pkt. 7.

### **7.1. Jednostka obmiarowa**

Jednostką obmiarową jest 1 m<sup>2</sup> ułożonego umocnienia, 1 szt. wylotu prefabrykowanego do zbiornika.

## **8. ODBIÓR ROBÓT**

Ogólne zasady odbioru robót podano w STWiORB DM.00.00.00 „Wymagania ogólne” pkt. 8.

### **8.1. Sposób odbioru robót**

Roboty uznaje się za zgodne z dokumentacją projektową, ST i wymaganiami Inspektora jeżeli wszystkie pomiary i badania z zachowaniem tolerancji wg pkt. 6 dały wyniki pozytywne.

## **9. PODSTAWA PŁATNOŚCI**

Ogólne ustalenia dotyczące podstawy płatności podano w STWiORB DM.00.00.00 „Wymagania ogólne” pkt. 9.

### 9.1. Cena jednostki obmiarowej

Cena jednostkowa umocnienia skarp zbiornika retencyjno-infiltracyjnego zawiera w swym zakresie:

- prace pomiarowe i roboty przygotowawcze,
- oznakowanie robót,
- przygotowanie podłoża,
- zakup materiałów,
- dostarczenie materiałów na miejsce wbudowania,
- wykonanie podsypki,
- ułożenie umocnienia: geokraty z wypełnieniem kruszywem infiltracyjnym,
- ułożenie umocnienia: z płytek betonowych na podsypce cementowo-piaskowej,
- przeprowadzenie badań i pomiarów wymaganych w specyfikacji technicznej,
- odwiezienie sprzętu.

Cena jednostkowa wbudowania wylotu KPED 02.16 zawiera w swym zakresie:

- prace pomiarowe i roboty przygotowawcze,
- przygotowanie podłoża,
- zakup materiałów,
- wbudowanie wylotu,
- prace porządkowe.

## 10. PPRZEPISY ZWIĄZANE

- PN-EN 197-1 Cement. Skład, wymagania i kryteria zgodności dla cementów powszechnego użytku.
- PN-EN 206 Beton. Część 1: Wymagania, właściwości, produkcja i zgodność
- PN-EN 963 Geotekstylia i wyroby pokrewne - Pobieranie próbek laboratoryjnych i przygotowanie próbek do badań.
- PN-EN 1008 Woda zarobowa do betonu - Specyfikacja pobierania próbek, badanie i ocena przydatności wody zarobowej do betonu, w tym wody odzyskanej z procesów produkcji betonu.
- PN-EN 1338 Betonowe kostki brukowe. Wymagania i metody badań.
- PN-EN 1339 Betonowe płyty brukowe - Wymagania i metody badań.
- PN-EN 13139 Kruszywa do zaprawy.
- PN-EN 13242 Kruszywa do niezwiązanych i związanych hydraulicznie materiałów stosowanych w obiektach budowlanych i budownictwie drogowym.
- PN-EN ISO 10320 Geotekstylia i wyroby pokrewne. Identyfikacja w miejscu zastosowania.
- PN-B-14501 Zaprawy budowlane zwykłe.
- PN-S-02204 Odwodnienie dróg.
- PN-R-65023 Materiał siewny. Nasiona roślin.

## **D.04.00.00 POBUDOWY**

### **D.04.01.01 Koryto wraz z profilowaniem i zagęszczaniem podłoża**

#### **1. WSTĘP**

##### **1.1. Przedmiot Specyfikacji Technicznej Wykonania i Odbioru Robót Budowlanych (STWiORB)**

Przedmiotem niniejszej ST są wymagania dotyczące wykonania i odbioru robót związanych z wykonaniem profilowania i zagęszczenia podłoża w ramach projektu „Projekt i budowa parkingu dla samochodów ciężarowych w Podstrefie Nowogrodziec miejscowość Wykroty”.

##### **1.2. Zakres stosowania STWiORB**

Specyfikacja Techniczna jest stosowana jako dokument przetargowy i kontraktowy przy zlecaniu i realizacji robót wymienionych w pkt. 1.1.

##### **1.3. Zakres robót objętych ST**

Ustalenia zawarte w niniejszej ST dotyczą zasad prowadzenia robót związanych z wykonaniem profilowania i zagęszczenia podłoża pod konstrukcję jezdni i miejsc postojowych parkingu.

##### **1.4. Określenia podstawowe**

Określenia podane w niniejszej ST są zgodne z zamieszczonymi w STWiORB DM.00.00.00 "Wymagania ogólne" pkt. 1.4.

##### **1.5. Ogólne wymagania dotyczące robót**

Ogólne wymagania dotyczące robót podano w STWiORB DM.00.00.00 "Wymagania ogólne" pkt. 1.5.

#### **2. MATERIAŁY**

- nie występują

#### **3. SPRZĘT**

Ogólne wymagania dotyczące sprzętu podano w ST: DM.00.00.00 "Wymagania ogólne" pkt. 3.

##### **3.1. Sprzęt do wykonania robót**

Wykonawca jest zobowiązany do używania jedynie takiego rodzaju sprzętu, który nie spowoduje niekorzystnego wpływu na właściwości gruntu podłoża. Do wykonywania robót należy stosować koparki, równiarki samojezdne lub spycharki uniwersalne z ukośnie ustawionym lemieszem, a w razie potrzeby również sprzęt do ręcznego prowadzenia robót. Do zagęszczania podłoża należy użyć walców oraz ewentualnie w miejscach trudno dostępnych innego sprzętu zagęszczającego (np. płyty wibracyjne), zapewniającego uzyskanie wymaganych wartości wskaźnika zagęszczenia. Sprzęt budowlany powinien odpowiadać pod względem typów i ilości wskazaniom zawartym w PZJ lub projekcie organizacji robót zaakceptowanym przez Inżyniera.

#### **4. TRANSPORT**

- nie występuje

#### **5. WYKONANIE ROBÓT**

Ogólne zasady wykonywania robót podano w ST: DM.00.00.00 "Wymagania ogólne" pkt. 5.

### **5.1. Warunki przystąpienia do robót**

Wykonawca powinien przystąpić do profilowania i zagęszczenia podłoża bezpośrednio przed rozpoczęciem robót związanych z wykonaniem warstw nawierzchni lub ulepszanego podłoża gruntowego. Wcześniejsze przystąpienie do profilowania i zagęszczania podłoża i wykonania tych robót z wyprzedzeniem możliwe jest wyłącznie za zgodą Inżyniera, w korzystnych warunkach atmosferycznych. Po wyprofilowanym i zagęszczonym podłożu nie może odbywać się ruch budowlany, niezwiązany bezpośrednio z wykonaniem pierwszej warstwy nawierzchni.

### **5.2. Wykonanie koryta**

Paliki lub szpilki do prawidłowego ukształtowania koryta w planie i profilu powinny być wcześniej przygotowane. Paliki lub szpilki należy ustawiać w osi drogi i w rzędach równoległych do osi drogi (krawędź jezdni) lub w inny sposób zaakceptowany przez Inżyniera. Rozmieszczenie palików lub szpilek powinno umożliwiać naciągnięcie sznurków lub linek do wytyczenia robót w odstępach nie większych niż co 10 metrów. Rodzaj sprzętu, a w szczególności jego moc należy dostosować do rodzaju gruntu, w którym prowadzone są roboty i do trudności jego odspojenia.

Koryto można wykonywać ręcznie, gdy jego szerokość nie pozwala na zastosowanie maszyn, na przykład na poszerzeniach lub w przypadku robót o małym zakresie. Sposób wykonania musi być zaakceptowany przez Inżyniera. Grunt odspoiony w czasie wykonywania koryta powinien być wykorzystany zgodnie z ustaleniami dokumentacji projektowej i ST, tj. wbudowany w nasyp lub odwieziony na odkład w miejsce wskazane przez Inżyniera. Profilowanie i zagęszczenie podłoża należy wykonać zgodnie z zasadami określonymi w pkt. 5.3.

### **5.3. Profilowanie podłoża**

Przygotowane w ramach robót ziemnych podłoże powinno spełniać wymagania podane w dokumentacji projektowej (pochylenia, rzędne wysokościowe). Podczas sprawdzania stanu podłoża naturalnego należy również oceniać rodzaj zalegającego gruntu w celu uściślenia, w stosunku do Dokumentacji Projektowej, lokalizacji granic występowania różnych grup nośności podłoża  $G_i$ . Przed przystąpieniem do profilowania podłoże powinno być oczyszczone ze wszelkich zanieczyszczeń, błota lub gruntu, który uległ nadmiernemu zawilgoceniu. Jeżeli rzędne podłoża przed profilowaniem nie wymagają dowiezienia i wbudowania dodatkowego gruntu to przed przystąpieniem do profilowania oczyszczonego podłoża jego powierzchnię należy dogęścić 3-4 przejściami średniego walca stalowego, gładkiego lub w inny sposób zaakceptowany przez Inżyniera. Do profilowania należy stosować równiarki. Ścięty grunt powinien być wykorzystany w robotach ziemnych lub w inny sposób zaakceptowany przez Inżyniera.

### **5.4. Zagęszczenie podłoża**

Należy określić wtórny moduł odkształcenia podłoża  $E_2$  dla sprawdzenia istniejących warunków gruntowych podłoża. Wymagana nośność podłoża gruntowego na poziomie spodu konstrukcji nawierzchni musi wynosić co najmniej  $E_2=50$  MPa. Jeżeli nośność podłoża gruntowego na poziomie spodu konstrukcji nawierzchni wynosi mniej niż  $E_2=50$  MPa to należy wykonać warstwę ulepszanego podłoża. Nośność podłoża gruntowego na poziomie spodu konstrukcji nawierzchni musi wynosić co najmniej 25MPa (przy  $G_4$ ).

Wilgotność gruntu podłoża podczas zagęszczania powinna być równa wilgotności optymalnej z tolerancją od -20% do +10%.

W przypadku, gdy gruboziarnisty materiał tworzący podłoże uniemożliwia przeprowadzenie badania zagęszczenia, kontrolę zagęszczenia należy oprzeć na metodzie obciążeń płytowych. Należy określić pierwotny i wtórny moduł odkształcenia podłoża według BN-64/8931-02. W przypadku poboczy dla pieszych wartość wtórnego modułu odkształcenia badana na podłożu z gruntu  $G_1$  nie powinna być niższa niż 80MPa. Wilgotność gruntu podłoża podczas zagęszczania powinna być równa wilgotności optymalnej z tolerancją od -20% do +10%.

Bezpośrednio po profilowaniu podłoża należy przystąpić do jego zagęszczania. Zagęszczanie podłoża należy kontynuować do osiągnięcia wskaźnika zagęszczenia nie mniejszego od podanego w tabeli 1. Wskaźnik zagęszczenia należy określać zgodnie z BN-77/8931-12.

Tabela 1. Minimalne wartości wskaźnika zagęszczenia podłoża ( $I_s$ )

Strefa korpusu	Minimalna wartość $I_s$ dla:	
	KR5 ÷ KR7	KR1 ÷ KR4
Górna warstwa o grubości 20 cm	1,03	1,00
Na głębokości od 20 do 50 cm od powierzchni podłoża	1,00	0,97

### 5.5. Utrzymanie wyprofilowanego i zagęszczonego podłoża

Podłoże po wyprofilowaniu i zagęszczeniu powinno być utrzymywane w dobrym stanie. Jeżeli po wykonaniu robót związanych z profilowaniem i zagęszczeniem podłoża nastąpi przerwa w robotach i Wykonawca nie przystąpi do natychmiastowego układania warstw nawierzchni lub ulepszenia podłoża to powinien on zabezpieczyć podłoże przed nadmiernym zawilgoceniem, na przykład przez rozłożenie folii lub w inny sposób uzgodniony i zaakceptowany przez Inżyniera. Jeżeli wyprofilowane i zagęszczone podłoże uległo nadmiernemu zawilgoceniu, to przystąpić do układania podbudowy lub ulepszonego podłoża można dopiero po jego naturalnym osuszeniu. Po osuszeniu podłoża Inżynier oceni jego stan i ewentualnie zaleci wykonania niezbędnych napraw. Jeżeli zawilgocenie nastąpiło na skutek zaniedbań Wykonawcy, to naprawę wykona on na własny koszt.

## 6. KONTROLA JAKOŚCI ROBÓT

Ogólne zasady kontroli jakości robót podano w ST: DM.00.00.00 "Wymagania ogólne" pkt. 6.

### 6.1. Częstotliwość oraz zakres badań i pomiarów

Częstotliwość oraz zakres pomiarów i badań wyprofilowanego i zagęszczonego podłoża podaje tabela 2.

Tabela 2. Częstotliwość oraz zakres pomiarów i badań

Lp.	Wyszczególnienie badań i pomiarów	Najmniejsza częstotliwość badań i pomiarów
1.	Szerokość	co 15 m
2.	Równość podłużna	co 15 m
3.	Równość poprzeczna	co 15 m
4.	Spadki poprzeczne	co 15 m
5.	Rzędne wysokościowe -na krawędziach jezdni	co 15 m na krawędziach zatoki i chodnika
6.	Ukształtowanie w planie	co 15 m
7.	Zagęszczenie, wilgotność gruntu	w 2 punktach na dziennej działce roboczej

#### 6.1.1. Szerokość koryta

Szerokość koryta i profilowanego podłoża nie może różnić się od szerokości projektowanej o więcej niż +10 cm i -5 cm.

#### 6.1.2. Równość

Nierówności podłużne koryta i profilowanego podłoża należy mierzyć 4-metrową łatą. Nierówności nie mogą przekraczać 20 mm.

### **6.1.3. Spadki poprzeczne**

Pochylenie poprzeczne profilowanego podłoża powinny być zgodne z Dokumentacją Projektową z tolerancją  $\pm 0,5\%$ .

### **6.1.4. Rzędne wysokościowe**

Różnice pomiędzy rzędnymi wysokościowymi koryta lub wyprofilowanego podłoża i rzędnymi projektowanymi nie powinny przekraczać +1cm, -2cm.

### **6.1.5. Ukształtowanie planie**

Usytuowanie krawędzi w planie nie może być przesunięte w stosunku do projektowanych o więcej niż 3 cm.

### **6.1.6. Zagęszczenie**

Nośność profilowanego podłoża pod warstwy konstrukcyjne musi wynosić min. 50 MPa, przed wykonaniem ulepszonego podłoża 25 MPa.

Jako kryterium dobrego zagęszczenia stosuje się porównanie wartości modułów odkształcenia, wartość stosunku wtórnego do pierwotnego modułu odkształcenia, określonych zgodnie z normą PN-S-02205 nie powinna być większa od 2,2. Wskaźnik zagęszczenia koryta i wyprofilowanego podłoża określony wg BN-77/8931-12 nie powinien być mniejszy od podanego w tablicy 1.

Wilgotność w czasie zagęszczania należy badać według PN-EN 1097-5. Wilgotność gruntu podłoża powinna być równa wilgotności optymalnej z tolerancją od -20% do + 10%.

## **6.2. Zasady postępowania z wadliwie wykonanym podłożem**

Wszystkie powierzchnie, które wykazują większe odchylenia cech geometrycznych określonych w pkt. 6.1. powinny być naprawione przez spulchnienie do głębokości co najmniej 10 cm, wyrównane i powtórnie zagęszczone. Dodanie nowego materiału bez spulchnienia wykonanej warstwy jest niedopuszczalne.

## **7. OBMIAR ROBÓT**

Ogólne zasady obmiaru robót podano w STWiORB DM.00.00.00 "Wymagania ogólne" pkt. 7.

### **7.1. Jednostka obmiarowa**

Jednostką obmiarową jest 1 m<sup>2</sup> (metr kwadratowy) wykonanego i odebranego koryta.

## **8. ODBIÓR ROBÓT**

Ogólne zasady odbioru robót podano w STWiORB DM.00.00.00 "Wymagania ogólne" pkt. 8.

Roboty uznaje się za wykonane zgodnie z dokumentacją projektową i ST, jeżeli wszystkie badania i pomiary wg pkt. 6 z uwzględnieniem tolerancji dały wyniki pozytywne.

Do odbioru Wykonawca powinien przedstawić wszystkie dokumenty z bieżącej kontroli jakości robót. Ponadto Wykonawca powinien przygotować i przedstawić tabelarycznie zestawienie wartości wskaźnika zagęszczenia lub pierwotnego i wtórnego modułu odkształcenia oraz wskaźnika odkształcenia dla całego odbieranego odcinka. Zestawienia powinny zawierać daty badań i miejsca pobrania próbek.

## **9. WARUNKI PŁATNOŚCI**

Ogólne ustalenia dotyczące podstawy płatności podano w ST: DM.00.00.00 "Wymagania ogólne" pkt. 9.

### **9.1. Cena jednostkowa**

Cena jednostkowa wykonania 1 m<sup>2</sup> koryta wraz z wyprofilowaniem i zagęszczeniem podłoża uwzględnia:

- prace pomiarowe i roboty przygotowawcze,
- oznakowanie robót,

- odspojenie gruntu z przerzutem i rozplantowaniem,
- załadunek nadmiaru odspojonego gruntu na środki transportowe i odwiezienie na odkład lub nasyp,
- utylizacja gruntu,
- profilowanie dna koryta lub podłoża,
- zagęszczenie podłoża,
- utrzymanie koryta lub podłoża, (zabezpieczenia podłoża przed nadmiernym zawilgoceniem),
- przeprowadzenie pomiarów i badań laboratoryjnych,
- koszt utrzymania czystości na przylegających drogach,
- uporządkowanie terenu robót,
- koszty zapewnienia niezbędnych czynników produkcji.

## **10. PRZEPISY ZWIĄZANE**

### **10.1. Normy**

1. PN-B-04481 Grunty budowlane. Badania próbek gruntu.
2. BN-64/8931-02 Drogi samochodowe. Oznaczanie modułu odkształcenia nawierzchni podatnych i podłoża przez obciążenie płytą.
3. BN-68/8931-04 Drogi samochodowe. Pomiar równości nawierzchni planografem i łątą.
4. PN-EN 13286-2:2010 Mieszanki niezwiązane i związane spoiwem hydraulicznym Część 2. Metody określenia gęstości i zawartości wody. Zagęszczenie metodą Proctora.
5. PN-S-02205 Drogi samochodowe. Roboty ziemne. Wymagania i badania.
6. BN-77/8931-12 Oznaczanie wskaźnika zagęszczenia gruntu.
7. PN-S-02205 Drogi samochodowe. Roboty ziemne. Wymagania i badania.





## **D.04.04.02 PODBUDOWA POMOCNICZA I ZASADNICZA Z MIESZANKI NIEZWIĄZANEJ**

### **1. WSTĘP**

#### **1.1. Przedmiot STWiORB**

Przedmiotem niniejszej specyfikacji technicznej są wymagania dotyczące wykonania i odbioru robót budowlanych związanych z wykonaniem warstwy podbudowy z mieszanki niezwiązanej. Zakresem obejmuje warstwy podbudowy zasadniczej i pomocniczej z mieszanki niezwiązanej stabilizowanej mechanicznie w ramach projektu „Projekt i budowa parkingu dla samochodów ciężarowych w Podstrefie Nowogrodziec miejscowość Wykroty”.

#### **1.2. Zakres stosowania STWiORB**

STWiORB jest stosowana jako dokument przetargowy i kontraktowy przy zlecaniu i realizacji robót wymienionych w pkt. 1.1.

#### **1.3. Zakres robót objętych STWiORB**

Roboty, których dotyczy specyfikacja obejmują wszystkie czynności umożliwiające i mające na celu wykonanie:

- podbudowy zasadniczej z mieszanki niezwiązanej  
–z mieszanki kruszywa niezwiązanego 0/31,5 C<sub>90/3</sub> grub. 40 cm  
układana w dwóch warstwach,
- nawierzchni z mieszanki niezwiązanej  
–z mieszanki kruszywa niezwiązanego 0/31,5 C<sub>90/3</sub> grub. 10 cm na poboczach  
w lokalizacjach zgodnych z Dokumentacją Projektową.

#### **1.4. Określenia podstawowe**

**1.4.1. Podbudowa zasadnicza** - jedna warstwa lub dwie warstwy konstrukcji nawierzchni spełniająca(e) podstawową funkcję w rozłożeniu naprężeń od kół 20 pojazdów. Podbudowa zasadnicza może być jednowarstwowa lub dwuwarstwowa. Materiałami do podbudowy zasadniczej mogą być:

- a) beton asfaltowy,
- b) mieszanki niezwiązane,
- c) mieszanki związane spoiwem hydraulicznym,
- d) grunty stabilizowane spoiwem hydraulicznym,
- e) mieszanki wykonane w technologii recyklingu na zimno

(mieszanki mineralno- cementowo-emulsyjne, mieszanki mineralne z asfaltem spienionym) o właściwościach odpowiednich do podbudowy zasadniczej.

**1.4.2. Podbudowa zasadnicza jednowarstwowa** wg KTKN PiP 2014r. występuje w następujących przypadkach:

- a) Typ A1 (tablica 9.1) dla kategorii ruchu KR1-KR2,
- b) Typ A2 (tablica 9.2) dla kategorii ruchu KR1-KR2,
- c) Typ A3 (tablica 9.3) dla kategorii ruchu KR1-KR2,
- d) Typ B (tablica 9.4) dla kategorii ruchu KR1-KR7,
- e) Typ C (tablica 9.5) dla kategorii ruchu KR1-KR2,
- f) Typ D (tablica 9.6) dla kategorii ruchu KR1-KR2,

g) Typ E (tablica 9.7) dla kategorii ruchu KR1-KR3.

W wymienionych konstrukcjach jednowarstwową podbudowę zasadniczą stanowią: mieszanka niezwiązana (typy A1, A2, A3), beton asfaltowy (typ B), mieszanka związana spoiwem hydraulicznym (typ C), grunt stabilizowany spoiwem hydraulicznym (typ D) lub mieszanki wykonane w technologii recyklingu na zimno (typ E).

**1.4.3. Podbudowa zasadnicza dwuwarstwowa** wg KTKNPIP 2014r. występuje w następujących przypadkach:

- a) Typ A1 (tablica 9.1) dla kategorii ruchu KR3-KR7,
- b) Typ A2 (tablica 9.2) dla kategorii ruchu KR3-KR7,
- c) Typ C (tablica 9.5) dla kategorii ruchu KR3-KR7,
- d) Typ E (tablica 9.7) dla kategorii ruchu KR4.

W wymienionych konstrukcjach górną warstwę podbudowy zasadniczej stanowi beton asfaltowy, a dolną warstwę podbudowy zasadniczej stanowią mieszanka niezwiązana (typy A1, A2, A3), mieszanka związana spoiwem hydraulicznym (typ C) lub mieszanki wykonane w technologii recyklingu na zimno (typ E).

**1.4.4. Podbudowa pomocnicza** - warstwa tworząca platformę umożliwiającą prawidłowe wbudowanie podbudowy zasadniczej, a w czasie eksploatacji nawierzchni wspomagająca warstwy górne konstrukcji nawierzchni w rozłożeniu naprężeń od kół pojazdów oraz ochronę nawierzchni przed wysadzinami powodowanymi przez szkodliwe działanie mrozu. Materiałami używanymi do podbudowy pomocniczej mogą być:

- a) mieszanki niezwiązane,
- b) mieszanki związane spoiwami hydraulicznymi,
- c) grunty stabilizowane spoiwami hydraulicznymi,
- o właściwościach odpowiednich do podbudowy pomocniczej.

**1.4.5. Mieszanka niezwiązana** - ziarnisty materiał, zazwyczaj o określonym składzie ziarnowym (od  $d=0$  do  $D$ ), który jest stosowany do wykonania ulepszonego podłoża gruntowego oraz warstw konstrukcji nawierzchni dróg. Mieszanka niezwiązana może być wytworzona z kruszyw naturalnych, sztucznych, z recyklingu lub mieszaniny tych kruszyw w określonych proporcjach- charakterystyczny poziom właściwości kruszywa lub mieszanki niezwiązanej, wyrażony, jako przedział wartości lub wartość graniczna.

**1.4.6. Kategoria** - charakterystyczny poziom właściwości kruszywa lub mieszanki niezwiązanej, wyrażony, jako przedział wartości lub wartość graniczna. Nie ma zależności pomiędzy kategoriami różnych właściwości.

**1.4.7. Kruszywo** - materiał ziarnisty stosowany w budownictwie, który może być naturalny, sztuczny lub z recyklingu.

**1.4.8. Kruszywo naturalne** - kruszywo ze złóż naturalnych pochodzenia mineralnego, które może być poddane wyłącznie obróbce mechanicznej. Kruszywo naturalne jest uzyskiwane z mineralnych surowców naturalnych występujących w przyrodzie, jak żwir, piasek, żwir kruszony, kruszywo z mechanicznie rozdrobnionych skał, nadziarna żwirowego lub otoczków.

**1.4.9. Kruszywo sztuczne** - kruszywo pochodzenia mineralnego, uzyskiwane w wyniku procesu przemysłowego obejmującego obróbkę termiczną lub inną modyfikację. Do kruszywa sztucznego zalicza się w szczególności kruszywo z żużli: wielkopieczowych, stalowniczych i pomiedziowych.

**1.4.10. Kruszywo z recyklingu** - kruszywo powstałe w wyniku przeróbki materiału zastosowanego uprzednio w budownictwie.

**1.4.11. Kruszywo kamienne** - kruszywo z mineralnych surowców jak żwir kruszony, mechanicznie rozdrobnione skały, nadziarno żwirowe.

**1.4.12. Kruszywo żuźlowe z żuźła wielkopiecowego** - kruszywo składające się głównie ze skryształizowanych krzemianów lub glinokrzemianów wapnia i magnezu uzyskanych przez powolne schładzanie powietrzem ciekłego żuźła wielkopiecowego. Proces chłodzenia może odbywać się przy kontrolowanym dodawaniu wody. Chłodzony powietrzem żuźel wielkopiecowy twardnieje dzięki reakcji hydraulicznej lub karbonatyzacji.

**1.4.13. Kruszywo żuźlowe z żuźła stalowniczego** - kruszywo składające się głównie ze skryształizowanego krzemianu wapnia i ferrytu zawierającego CaO, SiO<sub>2</sub>, MgO oraz tlenek żelaza. Kruszywo otrzymuje się przez powolne schładzanie powietrzem ciekłego żuźła stalowniczego. Proces chłodzenia może odbywać się przy kontrolowanym dodawaniu wody.

**1.4.14. Kategoria ruchu (KR1 - KR7)** - obciążenie drogi ruchem samochodowym, wyrażone w osiach obliczeniowych (100 kN) według „Katalogu typowych konstrukcji nawierzchni podatnych i półsztywnych”. Politechnika Gdańska, Warszawa 2014.

**1.4.15. Kruszywo grube (wg PN-EN 13242)** - oznaczenie kruszywa o wymiarach ziaren d (dolnego) równym lub większym niż 1 mm oraz D (górnego) większym niż 2 mm.

**1.4.16. Kruszywo drobne (wg PN-EN 13242)** - oznaczenie kruszywa o wymiarach ziaren d równym 0 oraz D równym 6,3 mm lub mniejszym.

**1.4.17. Kruszywo o ciągłym uziarnieniu (wg PN-EN 13242)** - kruszywo stanowiące mieszkankę kruszyw grubych i drobnych, w której D jest większe niż 6,3 mm.

**1.4.18. Destrukt asfaltowy** - materiał drogowy pochodzący z frezowania istniejących warstw z mieszanek mineralno-asfaltowych (mma) lub z przekruszenia kawałków warstw nawierzchni asfaltowych oraz niewbudowanych partii mma, który został ujednorodniony pod względem składu oraz co najmniej przesiany, w celu odrzucenia dużych kawałków mma (nadziarno nie większe od 1,4 D mieszanki).

**1.4.19. Destrukt betonowy** - materiał mineralno-cementowy powstały w wyniku kruszenia warstw konstrukcyjnych z betonu cementowego nawierzchni drogowych.

**1.4.20. Kruszywa słabe** - kruszywo przewidziane do zastosowania w mieszance przeznaczonej do wykonywania warstw nawierzchni drogowej lub podłoża ulepszonego, które charakteryzuje się różnicami w uziarnieniu przed i po 5-krotnym zagęszczeniu metodą Proctora, przekraczającymi  $\pm 8\%$ . Uziarnienie kruszywa należy sprawdzać na sitach przewidzianych do kontroli uziarnienia wg PN-EN 13285 i niniejszej ST. O zakwalifikowaniu kruszywa do kruszyw słabych decyduje największa różnica wartości przesiewów na jednym z sit kontrolnych.

**1.4.21.** Określenia podane w niniejszej STWiORB są zgodne z obowiązującymi polskimi normami i określeniami podanymi w STWiORB DM.00.00.00 „Wymagania Ogólne” pkt. 1.4.

## **1.5. Ogólne wymagania dotyczące robót**

Ogólne wymagania dotyczące robót podano w STWiORB DM.00.00.00 „Wymagania ogólne” pkt. 1.5. Wykonawca jest odpowiedzialny za jakość wykonania robót oraz za ich zgodność z Dokumentacją Projektową i poleceniami Inżyniera.

## **2. MATERIAŁY**

### **2.1. Ogólne wymagania dotyczące materiałów**

Ogólne wymagania dotyczące materiałów, ich pozyskiwania i składowania, podano w STWiORB DM.00.00.00 „Wymagania ogólne” pkt. 2. Poszczególne rodzaje materiałów powinny pochodzić ze źródeł zatwierdzonych przez Inżyniera/Inspektora Nadzoru.

### **2.2. Podstawowe wymagania dotyczące materiałów**

Mieszanka kruszywa niezwiązanego przeznaczona do podbudowy powinny spełniać wymagania krajowe, przenoszące zapisy normy PN-EN 13285. Mieszanki niezwiązane

Wymagania, które zostały określone w dokumentach: WT-4 2010, KTKNPIp 2014, KTKNS 2014. Materiałami stosowanymi do wytwarzania mieszanek z kruszywa niezwiązanego są:

- kruszywo,
- woda do zraszania kruszywa.

Mieszanki kruszywa powinny być tak produkowane i składowane, aby miały jednakowe właściwości i spełniały wymagania podane w Tabelcy 2.1 i 2.6. Wyprodukowane mieszanki kruszywa powinny być jednorodnie wymieszane i charakteryzować się równomierną wilgotnością.

Kruszywo powinno być składowane w pryzmach, na utwardzonym i dobrze odwodnionym placu, w warunkach zabezpieczających przed zanieczyszczeniem i przed wymieszaniem różnych rodzajów kruszyw.

Zawartość wody w mieszance kruszywa w trakcie wbudowywania i zagęszczania, określona według PN-EN 13286-2 powinna odpowiadać wymaganiom Tabelcy 2.6.

### 2.2.1. Właściwości kruszywa

Do mieszanek można stosować następujące rodzaje kruszyw, spełniające wymagania podane w tabelcy 2.1.

- kruszywo naturalne lub sztuczne,
- kruszywo z recyklingu,
- połączenie kruszyw wymienionych w punktach a) i b) z określeniem proporcji kruszyw z a) i b) z dokładnością  $\pm 5\%$  m/m.

**Tablica 2.1** Wymagania dla kruszywa do mieszanek niezwiązanych

Punkt w normie PN-EN 13242	Właściwość	Wymagane właściwości kruszywa do mieszanek niezwiązanych (kategorie według PN-EN 13242)				Odniesienie do tablicy w PN-EN 13242
		podbudowa pomocnicza	podbudowa zasadnicza		Nawierzchnia	
		KR 3 - 7	KR 1 - 2	KR 3 - 7	KR 1 - 2	
4.3.1	Uziarnienie wg PN-EN 933-1, kategoria nie niższa niż	Gc80/20, Gf80, GA75	Gc85/15, Gf85, GA85	Gc85/15, Gf85, GA85	Gc80/20, Gf80, GA75	Tablica 2
4.3.2	Ogólne granice i tolerancje uziarnienia kruszywa grubego na sitach pośrednich wg PN-EN 9331	GTcNR	GTc20/15	GTc20/15	GTc20/15	Tablica 3
4.3.3	Tolerancje typowego uziarnienia kruszywa drobnego i kruszywa o ciągłym uziarnieniu wg PN-EN 933-1	GTfNR, GTANR	GTf10, GTA20	GTf10, GTA20	GTf10, GTA20	Tablica 4
4.4	Kształt kruszywa grubego wg PN-EN 933-4 a) maksymalne wartości wskaźnika płaskości	FlNR	Fl50	Fl50	Fl50	Tablica 5
	lub b) maksymalne wartości wskaźnika kształtu	SlNR	Sl55	Sl55	Sl55	Tablica 6

4.5	Kategorie procentowych zawartości ziaren o powierzchni przekruszonej lub łamanych oraz ziaren całkowicie zaokrąglonych w kruszywie grubym (>4mm) wydzielonym z kruszywa o ciągłym uziarnieniu wg. PN-EN 933-5, kategoria nie niższa niż	CNR	C90/3 C50/30	C90/3 C50/30	C90/3 C50/30	Tablica 7
4.6	Zawartość pyłów wg PN-EN 933-1	f <sub>Deklarowana</sub>	f <sub>Deklarowana</sub>	f <sub>Deklarowana</sub>	f <sub>Deklarowana</sub>	Tablica 8
	a) w kruszywie grubym1					
	b) w kruszywie drobnym*	f <sub>Deklarowana</sub>	f <sub>Deklarowana</sub>	f <sub>Deklarowana</sub>	f <sub>Deklarowana</sub>	Tablica 8
4.7	Jakość pyłów	Właściwość niebadana na pojedynczych frakcjach, a tylko w mieszankach				-
5.2	Odporność na rozdrabnianie wg PN-EN 1097-2, kategoria nie wyższa niż:	LA40	LA35	LA35	LA40	Tablica 9
5.3	Odporność na ścieranie kruszywa grubego wg PN-EN 1097-1	M <sub>D</sub> E <sub>Deklarowana</sub>	M <sub>D</sub> E <sub>Deklarowana</sub>	M <sub>D</sub> E <sub>Deklarowana</sub>	M <sub>D</sub> E <sub>Deklarowana</sub>	Tablica 11
5.4	Gęstość wg PN-EN 1097-6, rozdział 7, 8 albo 9	Deklarowana	Deklarowana	Deklarowana	Deklarowana	-
5.5	Nasiąkliwość wg PN-EN 1097-6, rozdział 7, 8 albo 9 (zależności od frakcji)	W <sub>cmNR</sub> WA <sub>242</sub> **	W <sub>cmNR</sub> WA <sub>242</sub> **	W <sub>cmNR</sub> WA <sub>242</sub> **	W <sub>cmNR</sub> WA <sub>242</sub> **	-
6.2	Siarczany rozpuszczalne w kwasie wg PN-EN 1744-1	AS <sub>NR</sub>	AS <sub>NR</sub>	AS <sub>NR</sub>	AS <sub>NR</sub>	Tablica 13
6.3	Całkowita zawartość siarki wg PN-EN 1744-1	SN <sub>R</sub>	SN <sub>R</sub>	SN <sub>R</sub>	SN <sub>R</sub>	Tablica 14
6.5.2.1	Stalność objętości żużła stalowniczego wg PN-EN 1744-1, rozdział 19.3	V5	V5	V5	V5	Tablica 16
6.5.2.2	Rozpad krzemianowy w żużlu wielkopieczowym kawałkowym wg PN-EN 1744-1, p.19.1	Brak rozpadu	Brak rozpadu	Brak rozpadu	Brak rozpadu	-
6.5.2.3	Rozpad żelazawy w żużlu wielkopieczowym kawałkowym wg PN-EN 1744-1, p. 19.2	Brak rozpadu	Brak rozpadu	Brak rozpadu	Brak rozpadu	-
6.5.3	Składniki rozpuszczalne w wodzie wg PN-EN 1744-3	Brak substancji szkodliwych w stosunku do środowiska wg odrębnych przepisów				-
6.5.4	Zanieczyszczenia	Brak ciał obcych takich jak: drewno, szkło, plastik, mogących pogorszyć wyrób końcowy				-
7.2	Zgorzel słoneczna bazaltu wg PN-EN 1367-3, wg PN-EN 1097-2	SBL <sub>A</sub>	SBL <sub>A</sub>	SBL <sub>A</sub>	SBL <sub>A</sub>	-
7.3.3	Mrozoodporność na frakcji kruszywa 8/16 wg PN-EN 1367-1	F <sub>deklarowana</sub> (≤7)	F4	F4	F4	Tablica 20
Zał. C	Skład materiałowy	Deklarowany	Deklarowany	Deklarowany	Deklarowany	-
Zał.C. podrozdział C.3.4	Istotne cechy środowiskowe	Większość substancji niebezpiecznych określonych w dyrektywie Rady 76/769/EWG zazwyczaj nie występuje w źródłach kruszywa pochodzenia mineralnego. Jednak w odniesieniu do kruszyw sztucznych i odpadowych należy badać czy zawartość substancji niebezpiecznych nie przekracza wartości dopuszczalnych wg odrębnych przepisów				-

\*) Łączna zawartość pyłów w mieszance powinna się mieścić w wybranych krzywych granicznych.

\*\*)) w przypadku gdy wymaganie nie jest spełnione, należy sprawdzić mrozoodporność.

Zgodnie z KTKNPIP i KTKNS warstwa podbudowy pomocniczej nie występuje w rozwiązaniach zaproponowanych w Katalogach dla kategorii ruchu KR1-KR2.

### 2.3. Wymagania wobec mieszanek

W warstwach podbudowy zasadniczej i pomocniczej można stosować następujące mieszanki kruszyw: **0/31,5 mm, 0/45 mm, 0/63 mm.**

### 2.4. Wymagane właściwości mieszanki niezwiązanej do podbudowy pomocniczej

#### 2.4.1. Zawartość pyłu

Maksymalna zawartość pyłów < 0,063 mm w mieszankach kruszyw do podbudowy pomocniczej powinna spełniać wymagania kategorii podanej w Tabelcy 2.6. Zawartość pyłów należy oznaczać według PN-EN 933-1.

W przypadku słabych kruszyw zawartość pyłów w mieszance kruszyw należy badać i deklorować po, pięciokrotnym zagęszczeniu metodą Proctora. Zawartość pyłów w takiej mieszance ,po pięciokrotnym zagęszczeniu metodą Proctora, powinna również spełniać wymagania podane w Tabelcy 2.6.

#### 2.4.2. Zawartość nadziarna

Określona według PN-EN 933-1 zawartość nadziarna w mieszankach kruszyw powinna spełniać wymagania podane w Tabelcy 2.6. W przypadku słabych kruszyw decyduje zawartość nadziarna w mieszance kruszyw po pięciokrotnym zagęszczeniu metodą Proctora.

#### 2.4.3. Uziarnienie

Określone według PN-EN 933-1 uziarnienia mieszanek kruszyw przeznaczonych do warstw podbudowy pomocniczej powinny spełniać wymagania przedstawione na rysunkach 2.1, 2.2 i 2.3. Jako wymagane obowiązują tylko wymienione wartości liczbowe na rysunkach.

W przypadku słabych kruszyw uziarnienie mieszanki kruszyw należy również badać i deklorować, po 5 krotnym zagęszczeniu metodą Proctora. Kryterium przydatności takiej mieszanki, pod względem uziarnienia, jest spełnione, jeżeli uziarnienie mieszanki po pięciokrotnym zagęszczeniu metodą Proctora, mieści się w krzywych granicznych podanych na rysunkach 2.1, 2.2 i 2.3.

**Rys. 2.1** Krzywe graniczne uziarnienia mieszanki niezwiązanej 0/31,5 mm do podbudowy pomocniczej

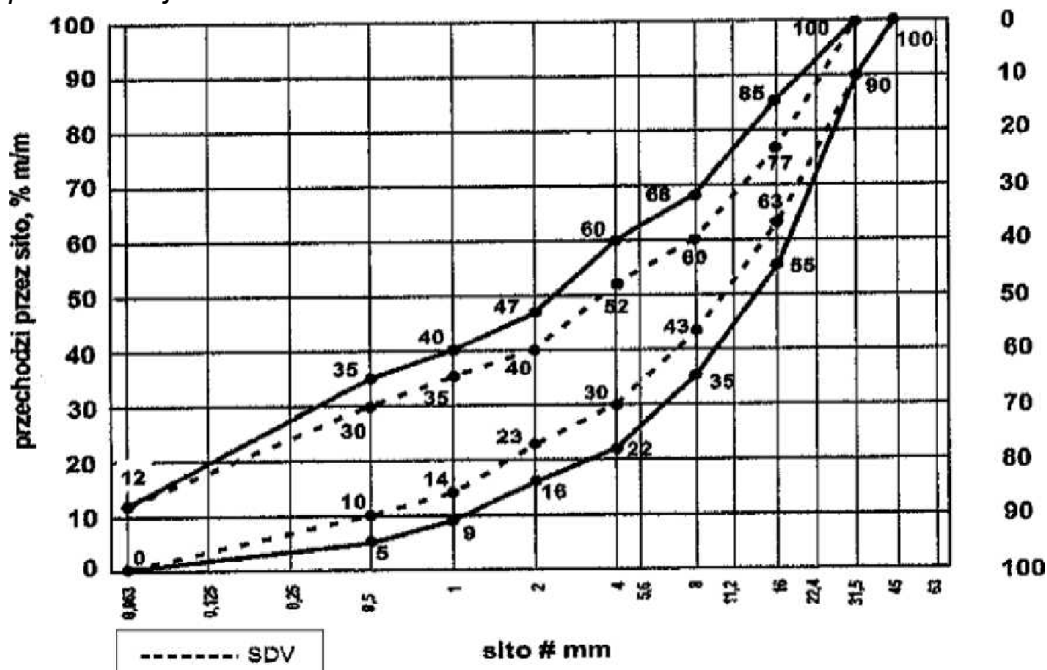

**Rys. 2.2** Krzywe graniczne uziarnienia mieszanki niezwiązanej 0/45 mm do podbudowy pomocniczej

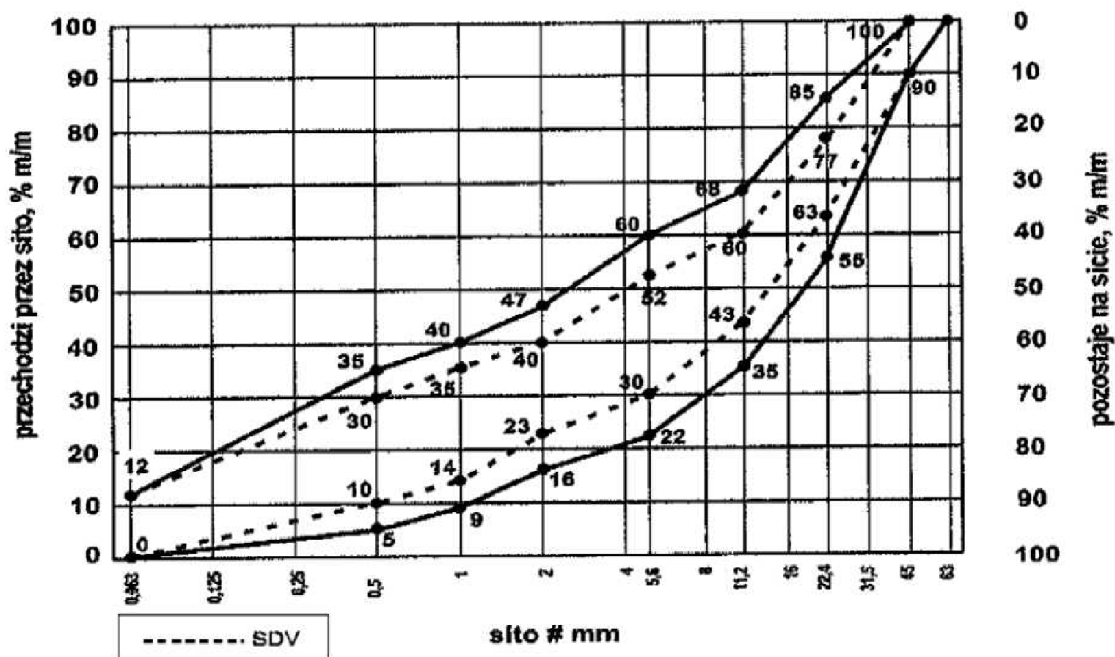

**Rys. 2.3** Krzywe graniczne uziarnienia mieszanki niezwiązanej 0/63 mm do podbudowy pomocniczej

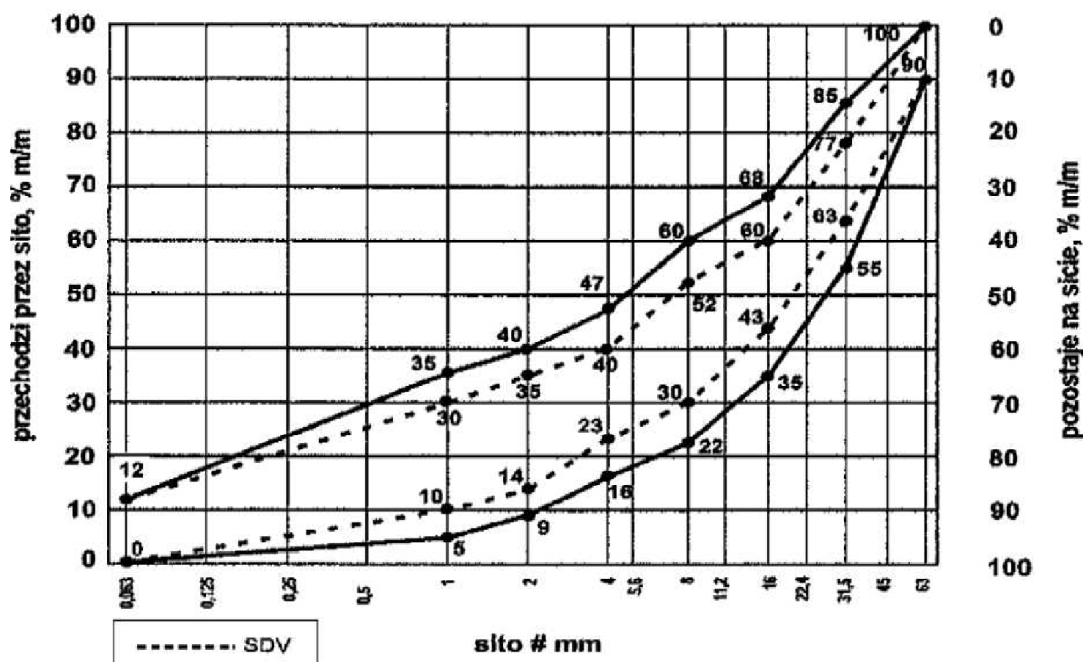

Oprócz wymagań podanych na rysunku 2.1, 2.2 i 2.3, wymaga się aby 90% uziarnień mieszank zbadanych w ramach ZKP w okresie 6 miesięcy spełniało wymagania kategorii podanych w tablicach 2.2 i 2.3, aby zapewnić jednorodność i ciągłość uziarnienia mieszank.

**Tablica 2.2.** Wymagania wobec jednorodności uziarnienia na sitach kontrolnych - porównanie z deklarowaną przez producenta wartością (S). Wymagania dotyczą produkowanej i dostarczanej mieszanki. Jeśli mieszanka zawiera nadmierną zawartość ziarn



słabych, wymaganie dotyczy deklarowanego przez producenta uziarnienia mieszanki po pięciokrotnym zagęszczeniu metodą Proctora.

Mieszanka niezwiązana	Porównanie z deklarowaną przez producenta wartością (S) Tolerancje przesiewu przez sito (mm), % (M/m)									
	0,5	1	2	4	5,6	8	11,2	16	22,4	31,5
0/31,5	±5	±5	±7	±8	-	±8	-	±8	-	-
0/45	±5	±5	±7	-	±8	-	±8	-	±8	-
0,63	-	±5	±5	±7	-	±8	-	±8	-	±8

Krzywa uziarnienia (S) deklarowana przez producenta mieszanki powinna nie tylko mieścić się w odpowiednich krzywych uziarnienia ograniczonych przerywanymi liniami (SVD) z uwzględnieniem dopuszczalnych tolerancji podanych w Tabelcy 2.2, ale powinna spełniać także wymagania ciągłości uziarnienia zawarte w Tabelcy 2.3.

**Tablica 2.3.** Wymagania wobec ciągłości uziarnienia na sitach kontrolnych - różnice w przesiewach podczas badań kontrolnych produkowanych mieszank

Mieszanka	Minimalna i maksymalna zawartość frakcji w mieszankach [różnice przesiewów w % (m/m) przez sito (mm)]															
	1/2		2/4		2/5,6		4/8		5,6/11/2		8/16		11,2/22,4		16/31,5	
	min	max	min	max	min	max	min	max	min	max	min	max	min	max	min	max
0/31,5	4	15	7	20	-	-	10	25	-	-	10	25	-	-	-	-
0/45	4	15	-	-	7	20	-	-	10	25	-	-	10	25	-	-
0/63	-	-	4	15	-	-	7	20	-	-	10	25	-	-	10	25

#### 2.4.4. Wrażliwość na mróz, wodoprzepuszczalność

Mieszanki kruszyw stosowane do warstw podbudów pomocniczych powinny spełniać wymagania wg Tabelcy 2.6.

Wymagania wobec mieszanki przeznaczonych do warstw podbudowy pomocniczej odnośnie wrażliwości na mróz (wskaźnik SE4), dotyczą badania materiału po pięciokrotnym zagęszczeniu metodą Proctora według PN EN 13286-2.

Nie stawia się wymagań wobec wodoprzepuszczalności zagęszczonej mieszanki niezwiązanej do podbudowy pomocniczej.

#### 2.4.5. Zawartość wody

Zawartość wody w mieszankach kruszyw powinna odpowiadać wymaganej zawartości wody w trakcie wbudowywania i zagęszczania określonej według PN-EN 13286-2, w granicach podanych w Tabelcy 2.6.

#### 2.4.6. Wskaźnik CBR

Badanie CBR mieszanki do podbudowy pomocniczej należy wykonać na mieszance zagęszczonej do wskaźnika zagęszczenia  $I_s=1,0$  i po 96 godzinach przechowywania jej w wodzie. CBR oznaczyć wg PN-EN 13286-47. Wymaganie wg Tabelcy 2.6.

### 2.5. Wymagane właściwości mieszanki niezwiązanej do podbudowy zasadniczej

#### 2.5.1. Zawartość pyłu

Maksymalna zawartość pyłów  $< 0,063$  mm w mieszankach kruszyw przeznaczonych do warstwy podbudowy zasadniczej powinna spełniać wymagania kategorii podanej w Tabelcy 2.6. Zawartość pyłów należy oznaczać wg PN-EN 933-1.

W przypadku słabych kruszyw zawartość pyłów w mieszance kruszyw należy również badać i deklarować, po 5 krotnym zagęszczeniu metodą Proctora. Zawartość pyłów w takiej mieszance, po pięciokrotnym zagęszczeniu metodą Proctora, powinna również spełniać wymagania podane w Tabelcy 2.4.

Nie określa się wymagania wobec minimalnej zawartości pyłów < 0,063 mm w mieszankach kruszyw do warstwy podbudowy zasadniczej.

### 2.5.2. Zawartość nadziarna

Określona według PN-EN 933-1 zawartość nadziarna w mieszankach kruszyw powinna spełniać wymagania podane w Tablicy 2.6. W przypadku słabych kruszyw decyduje zawartość nadziarna w mieszance kruszyw po pięciokrotnym zagęszczeniu metodą Proctora.

### 2.5.3. Uziarnienie

Określone według PN-EN 933-1 uziarnienia mieszanek kruszyw, przeznaczonych do warstw podbudowy zasadniczej muszą spełniać wymagania przedstawione na rysunkach 2.4, 2.5 i 2.6.

W przypadku słabych kruszyw uziarnienie mieszanki kruszyw należy również badać i deklarować, po 5 krotnym zagęszczeniu metodą Proctora. Kryterium przydatności takiej mieszanki, pod względem uziarnienia, jest spełnione, jeżeli uziarnienie mieszanki po pięciokrotnym zagęszczeniu metodą Proctora, mieści się w krzywych granicznych podanych na rysunkach 2.4, 2.5 i 2.6.

Jako wymagane obowiązują tylko wymienione wartości liczbowe na rysunku.

**Rys. 2.4** Krzywe graniczne uziarnienia mieszanki niezwiązanej 0/31,5 do warstw podbudowy zasadniczej

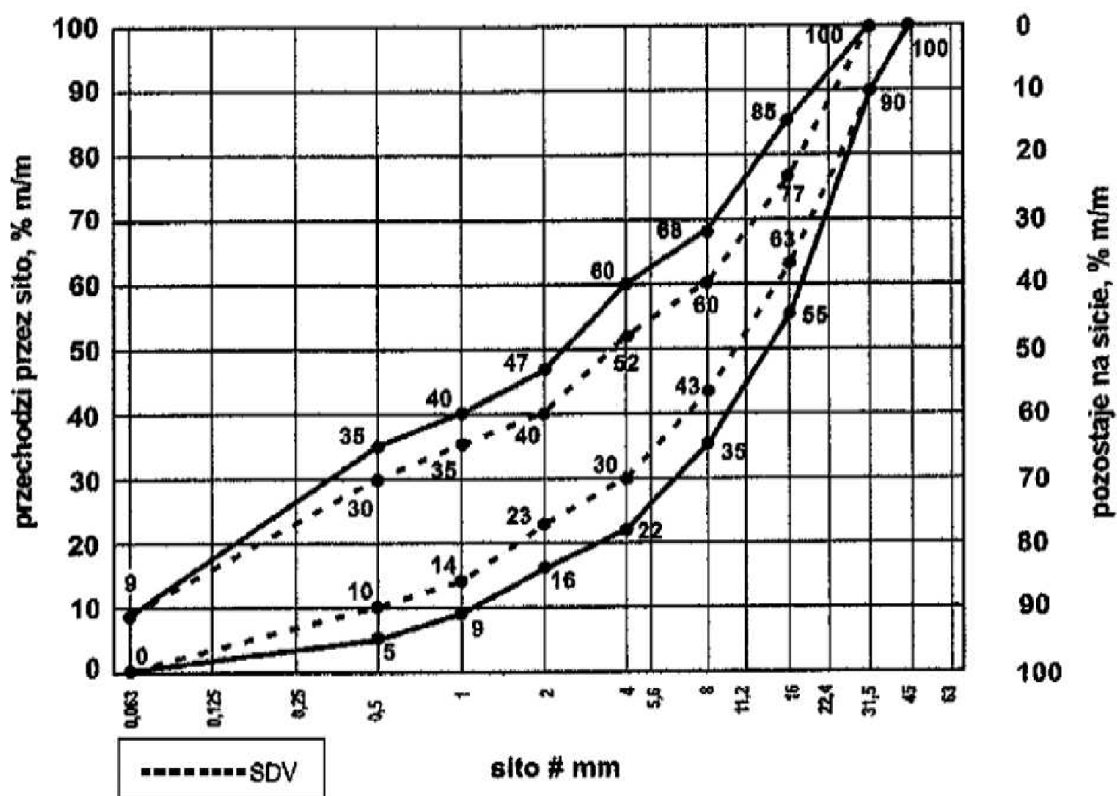

**Rys.2.5** Krzywe graniczne uziarnienia mieszanki niezwiązanej 0/45 mm do warstw podbudowy zasadniczej

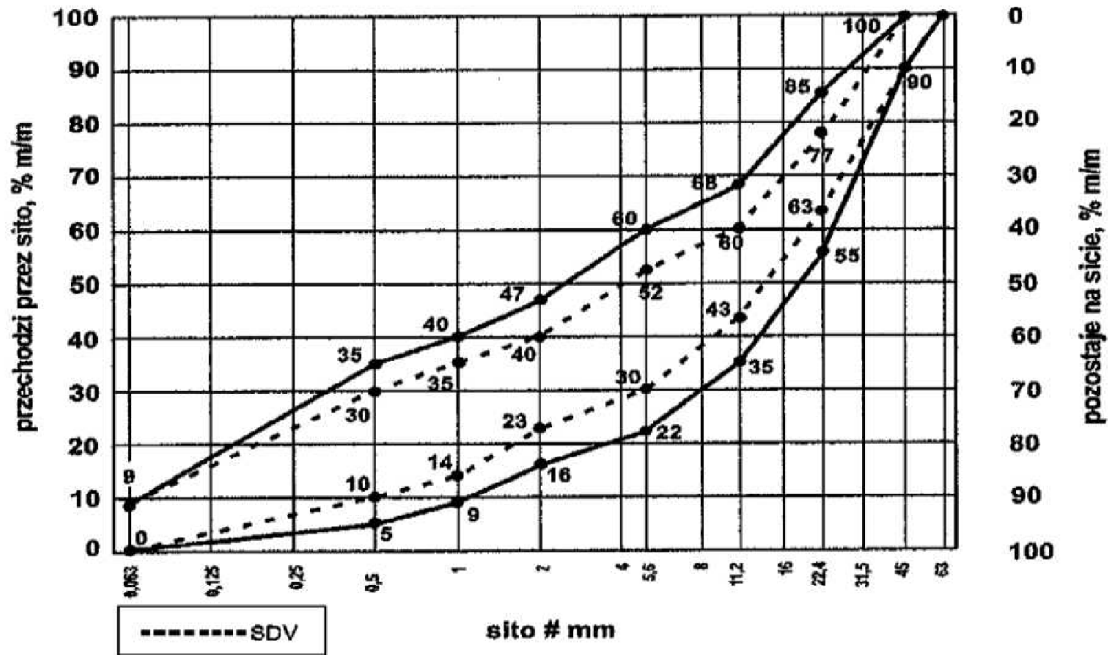

Rys. 2.6 Krzywe graniczne uziarnienia mieszanki niezwiązanej 0/63 mm do warstw podbudowy zasadniczej

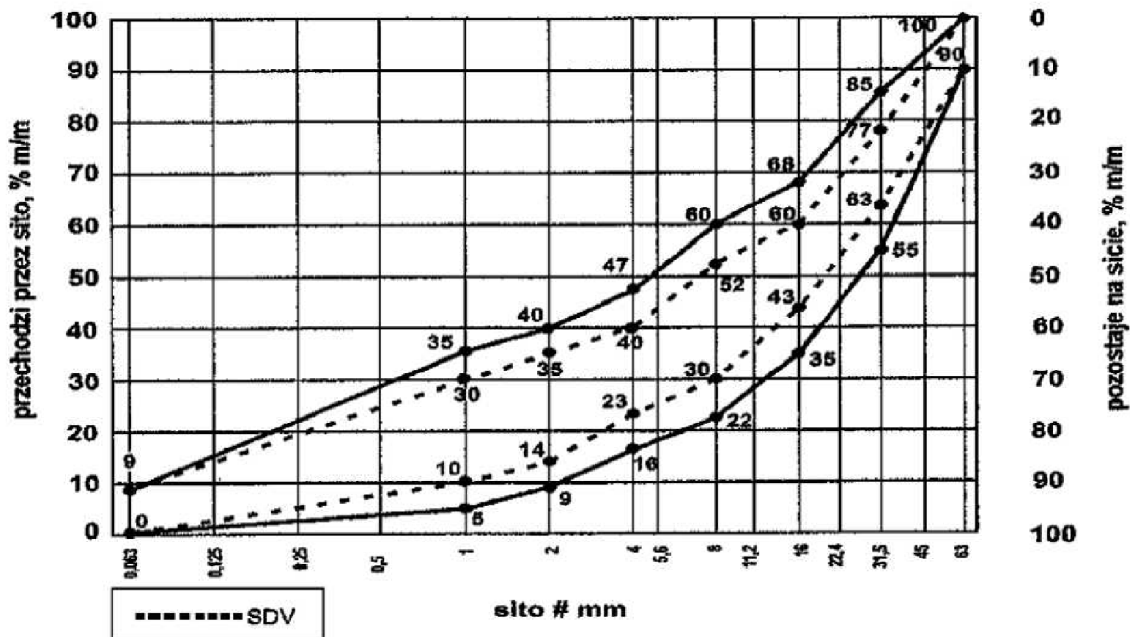

Oprócz wymagań podanych na rysunku, wymaga się aby 90% uziarnień mieszanki zbadanych w ramach ZKP w okresie 6 miesięcy spełniało wymagania kategorii podanych w tablicach 2.4 i 2.5, aby zapewnić jednorodność i ciągłość uziarnienia mieszanki.

**Tablica 2.4.** Wymagania wobec jednorodności uziarnienia na sitach kontrolnych - porównanie z deklarowaną przez producenta wartością (S). Wymagania dotyczą produkowanej i dostarczanej mieszanki. Jeśli mieszanka zawiera nadmierną zawartość ziarn słabych, wymaganie dotyczy deklarowanego przez producenta uziarnienia mieszanki po pięciokrotnym zagęszczeniu metodą Proctora.

Mieszanka niezwiązana	Porównanie z deklarowaną przez producenta wartością (S) Tolerancje przesiewu przez sito (mm), % (M/m)									
	0,5	1	2	4	5,6	8	11,2	16	22,4	31,5
0/31,5	±5	±5	±7	±8	-	±8	-	±8	-	-
0/45	±5	±5	±7	-	±8	-	±8	-	±8	-
0,63	-	±5	±5	±7	-	±8	-	±8	-	±8

Krzywa uziarnienia (S) deklarowana przez producenta mieszanki powinna nie tylko mieścić się w odpowiednich krzywych uziarnienia ograniczonych przerywanymi liniami (SVD) z uwzględnieniem dopuszczalnych tolerancji podanych w Tabelicy 2.4, ale powinna spełniać także wymagania ciągłości uziarnienia zawarte w Tabelicy 2.5.

**Tablica 2.5.** Wymagania wobec ciągłości uziarnienia na sitach kontrolnych - różnice w przesiewach podczas badań kontrolnych produkowanych mieszank

Mieszanka	Minimalna i maksymalna zawartość frakcji w mieszankach [różnice przesiewów w % (m/m) przez sito (mm)]															
	1/2		2/4		2/5,6		4/8		5,6/11/2		8/16		11,2/22,4		16/31,5	
	min	max	min	max	min	max	min	max	min	max	min	max	min	max	min	max
0/31,5	4	15	7	20	-	-	10	25	-	-	10	25	-	-	-	-
0/45	4	15	-	-	7	20	-	-	10	25	-	-	10	25	-	-
0/63	-	-	4	15	-	-	7	20	-	-	10	25	-	-	10	25

#### 2.5.4. Wrażliwość na mróz, wodoprzepuszczalność

Mieszanki kruszyw stosowane do warstw podbudów zasadniczych powinny spełniać wymagania Tabelicy 2.6.

Wymagania wobec mieszanki przeznaczonych do warstw podbudowy zasadniczej odnośnie wrażliwości na mróz (wskaźnik SE4), dotyczą badania materiału po pięciokrotnym zagęszczeniu metodą Proctora według PN EN 13286-2.

Nie stawia się wymagań wobec wodoprzepuszczalności zagęszczonej mieszanki niezwiązanej do podbudowy zasadniczej.

#### 2.5.5. Zawartość wody

Zawartość wody w mieszankach kruszyw powinna odpowiadać wymaganej zawartości wody w trakcie wbudowywania i zagęszczania określonej według PN-EN 13286-2, w granicach podanych w Tabelicy 2.6.

#### 2.5.6. Wskaźnik nośności CBR

Badanie CBR mieszanki do podbudowy zasadniczej należy wykonać na mieszance zagęszczonej metodą Proctora do wskaźnika zagęszczenia  $I_s=1,0$  i po 96 godzinach przechowywania jej w wodzie. CBR oznaczyć wg PN-EN 13286-47. Wymaganie wg Tabelicy 2.6.

### 2.6. Wymagane właściwości mieszanki niezwiązanej do nawierzchni pobocza oraz nawierzchni drogi lub zjazdu

#### 2.6.1. Zawartość pyłu

Określona według PN EN 933-1 zawartość pyłów < 0,063 mm w mieszankach musi spełniać wymagania kategorii podanej w Tabelicy 2.6.

W przypadku słabych kruszyw zawartość pyłów w mieszance kruszyw należy również badać i deklarować, po 5 krotnym zagęszczeniu metodą Proctora. Zawartość pyłów w takiej mieszance, po pięciokrotnym zagęszczeniu metodą Proctora, powinna również spełniać wymagania podane w Tabelicy 2.6.

### 2.6.2. Zawartość nadziarna

Określona według PN-EN 933-1 zawartość nadziarna w mieszankach kruszyw powinna spełniać wymagania podane w Tablicy 2.6. W przypadku słabych kruszyw decyduje zawartość nadziarna w mieszance kruszyw po pięciokrotnym zagęszczeniu metodą Proctora.

### 2.6.3. Uziarnienie

Określenie według PN-EN 933-1 uziarnienia mieszanek kruszyw, przeznaczonych do warstwy nawierzchni z kruszywa niezwiązanego powinno spełniać wymagania podane na rysunku 2.7. Jako wymagania mają znaczenie tylko podane na rysunkach wartości liczbowe. W przypadku słabych kruszyw uziarnienie mieszanki kruszyw należy również badać i deklorować, po 5 krotnym zagęszczeniu metodą Proctora. Kryterium przydatności takiej mieszanki, pod względem uziarnienia, jest spełnione, jeżeli uziarnienie mieszanki po pięciokrotnym zagęszczeniu metodą Proctora, mieści się w krzywych granicznych podanych na rysunku 2.7

Rys. 2.7. Uziarnienie mieszanki niezwiązanej 0/31,5 do nawierzchni

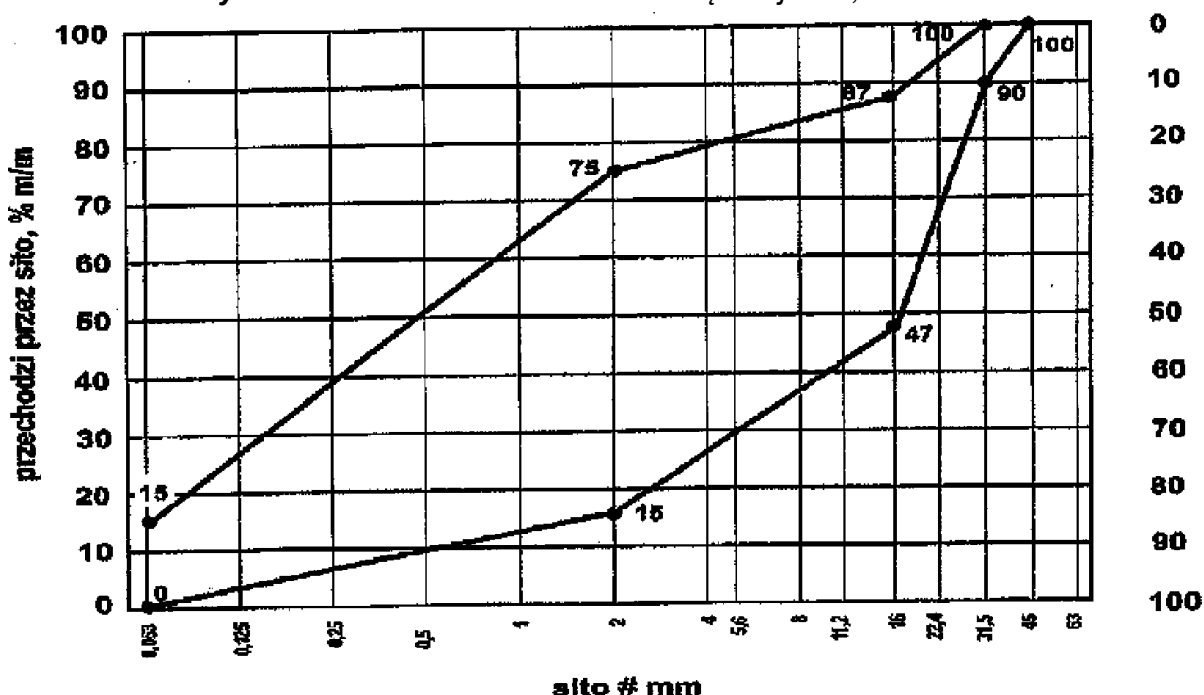

### 2.6.4. Odporność na działanie mrozu

Mieszanki kruszyw niezwiązanego stosowane do nawierzchni z kruszywa niezwiązanego powinny spełniać wymagania wg. Tablicy 2.6.

Wymagania wobec wrażliwości na mróz, mieszanek przeznaczonych do nawierzchni, dotyczą badania materiału po pięciokrotnym zagęszczeniu metodą Proctora wg PN-EN 13286-2.

Nie stawia się wymagań wobec wodoprzepuszczalności zagęszczonej mieszanki niezwiązanej do nawierzchni z kruszywa niezwiązanego, o ile szczegółowe rozwiązania tego nie przewidują.

### 2.6.5. Zawartość wody

Zawartość wody w mieszankach kruszyw powinna odpowiadać wymaganej zawartości wody w trakcie wbudowywania i zagęszczania określonej według PN-EN 13286-2, w granicach podanych w Tablicy 2.6.

Tabela 2.6. Wymagania wobec mieszanek niezwiązanego

Rozdział w PN-EN 13285	Właściwość	Wymagane właściwości mieszanki niezwiązanej przeznaczonej do:			Odniesienie do tablicy w PN-EN 13285
		podbudowy pomocniczej KR 3 - 7	podbudowy zasadniczej KR 1 - 7	Nawierzchnia KR 1 - 2	
4.3.1	Uziarnienie mieszanki niezwiązanej	0/31,5; 0/45; 0/63	0/31,5; 0/45; 0/63	0/31,5; 0/45; 0/63	Tablica 4
4.3.2	Maksymalna zawartość pyłów: kategoria UF	UF12	UF9	UF15	Tablica 2
4.3.2	Minimalna zawartość pyłów: kategoria LF	LFNR	LFNR	LF8	Tablica 3
4.3.3	Zawartość, nadziarna: kategoria OC:	OC90	OC90	OC90	Tablica 4 i 6
4.4.1	Wymagania wobec uziarnienia	rys. 2.1	rys. 2.2	rys. 2.3	Tablica 5 i 6
-	Kształt kruszywa grubego wg PN-EN 933-4 a) maksymalne wartości wskaźnika płaskości	FINR	FI50	FI50	-
-	lub b) maksymalne wartości wskaźnika kształtu	SINR	SI55	SI55	-
-	Kategorie procentowych zawartości ziaren o powierzchni przekruszonej lub łamanych oraz ziaren całkowicie zaokrąglonych w kruszywie grubym (>4mm) wydzielonym z kruszywa o ciągłym uziarnieniu wg. PN-EN 933-5, kategoria nie niższa niż	CNR	C90/3 C50/30	C90/3 C50/30	-
4.4.2	Wymagania wobec jednorodności uziarnienia poszczególnych partii - porównanie z deklarowaną przez producenta wartością (S)	wg. tablicy 2.2	wg. tablicy 2.4	brak wymagań	Tablica 7
4.4.2	Wymagania wobec jednorodności uziarnienia na sitach kontrolnych - różnice w przesiewach	wg. tablicy 2.3	wg. tablicy 2.5	brak wymagań	Tablica 8
4.5	Wrażliwość na mróz; wskaźnik piaskowy SE4 wg PN-EN 9338: 2015-07, co najmniej	40	45	35	-
-	Odporność na rozdrabnianie (dotyczy frakcji 10/14 odsianej z mieszanki) wg PN-EN 10971, kategoria nie wyższa niż:	LA <sub>40</sub>	LA <sub>35</sub>	LA <sub>40</sub>	-
-	Odporność na ścieranie (dotyczy frakcji 10/14 odsianej z mieszanki) wg PN-EN 10971, kategoria MDE	Deklarowana	Deklarowana	Deklarowana	-
-	Mrozoodporność (dotyczy frakcji kruszywa 8/16 odsianej z mieszanki) wg PN-EN 1367-1	F <sub>deklarowana</sub> (≤7)	F <sub>4</sub>	F <sub>4</sub>	-
-	Wartość CBR po zagęszczeniu do wskaźnika zagęszczenia I <sub>s</sub> =1,0 i moczeniu w wodzie 96h, co najmniej	≥ 60	≥80 (KR3-7) ≥60 (KR1-2)	≥ 40	-
4.5	Wodoprzepuszczalność mieszanki w warstwie odsączającej po zagęszczeniu wg metody Proctora do wskaźnika zagęszczenia I <sub>s</sub> =1,0, współczynnik filtracji, co najmniej cm/s	brak wymagań	brak wymagań	brak wymagań	-

Zawartość wody w mieszance zagęszczanej, % (m/m), wilgotności optymalnej wg metody Proctora	80 - 100	80 - 100	80 - 100	-
---	----------	----------	----------	---

\*) *Badanie wskaźnika piaskowego SE4 wg PN-EN 933-8: 2015-07 należy wykonać na mieszance po pięciokrotnym zagęszczeniu metodą Proctora wg PN-EN 13286-2.*

## 2.7. Woda

Do zwilżania kruszywa stosuje się wodę spełniającą wymagania PN-EN 1008.

## 2.8. Kontrola jakości materiałów w okresie dostaw

Kontrola jakości materiałów polega na przeprowadzeniu badań cech fizycznych materiałów na reprezentatywnych próbkach dla partii kruszywa i porównaniu wyników z wymaganiami określonymi w pkt. 2.3.

## 2.9. Dodatkowe wymagania

Podbudowa wykonywana bezpośrednio na podłożu gruntowym powinna spełniać warunek szczelności warstwy (nieprzenikania cząstek):

$$\frac{D_{15}}{d_{85}} \leq 5$$

w którym:

$D_{15}$  - wymiar sita, przez które przechodzi 15% ziaren warstwy podbudowy,

$d_{85}$  - wymiar sita, przez które przechodzi 85% ziaren gruntu podłoża.

Warunek ten zostaje automatycznie spełniony w przypadku zastosowania stabilizacji podłoża spoiwami hydraulicznymi lub przy zastosowaniu warstwy geowłókniny separującej.

## 3. SPRZĘT

### 3.1. Ogólne wymagania dotyczące sprzętu

Ogólne wymagania dotyczące sprzętu podano w STWiORB DM.00.00.00 „Wymagania ogólne” pkt. 3.

### 3.2. Sprzęt do robót

3.2.1. Sprzęt do wykonania podbudów powinien być dobrany przez Wykonawcę tak, aby zabezpieczył jakość zgodnie z Dokumentacją Projektową w ilości i rodzaju gwarantującym wykonanie robót zgodnie z harmonogramem i terminem zakończenia inwestycji.

Mieszanka kruszywa dla warstwy z mieszanki niezwiązanej winna być rozkładana za pomocą urządzeń uniemożliwiających segregację. Na ciągu głównym należy podbudowę zasadniczą z mieszanki niezwiązanej rozkładać układarkami.

3.2.2. Wykonawca przystępujący do wykonania warstwy z mieszanek kruszyw niezwiązanych powinien wykazać się możliwością korzystania z następującego sprzętu:

- mieszarek stacjonarnych (zlokalizowanych w pobliżu palcu budowy) do wytwarzania mieszanki kruszyw, wyposażone w urządzenia dozujące wodę. Mieszarki powinny zapewnić wytworzenie jednorodnej mieszanki o wilgotności optymalnej. Wymaganie to jest zbędne w przypadku, gdy producent kruszywa gwarantuje dostawę jednorodnej mieszanki o wymaganym uziarnieniu i odpowiedniej wilgotności,
- układarek na ciągu głównym (obowiązkowo podbudowa zasadnicza),
- równiarek lub układarek na pozostałych drogach (podbudowa pomocnicza i zasadnicza) i pozostałych warstwach (podbudowa pomocnicza) dla ciągów głównych. Za zgodą Inżyniera/Inspektora Nadzoru/Zamawiającego do rozkładania mieszanki na drogach o ruchu mniejszym od KR3 można dopuścić spycharki,

- walce ogumionych i stalowych wibracyjnych lub statycznych do zagęszczania,
- płyt wibracyjnych lub ubijaków mechanicznych do zagęszczania w miejscach trudnodostępnych,
- innego sprzętu zaakceptowanego przez Inżyniera/ Inspektora Nadzoru/ Zamawiającego.

## **4. TRANSPORT**

### **4.1. Ogólne wymagania dotyczące transportu**

Ogólne wymagania dotyczące transportu podano w STWiORB DM.00.00.00 „Wymagania ogólne” pkt. 4.

### **4.2. Transport kruszyw**

Do transportu mieszanki niezwiązanej przewiduje się samochody samowyładowcze.

4.2.1. Wybór środków transportowych oraz metod transportu powinien być dostosowany do materiału, jego objętości, technologii odpajania i załadunku oraz do odległości transportu. Wydajność środków transportowych powinna być ponadto dostosowana do wydajności sprzętu stosowanego do wbudowania gruntu materiału.

4.2.2. Wykonawca powinien zapewnić minimalizację odległości transportowych przy zachowaniu wymagań projektowych. Organizację transportu należy przeprowadzić z uwzględnieniem zmienności w dostępności dróg i powierzchni do prowadzenia transportu (przemieszczania materiałów do wykonania nasypu).

4.2.3. W organizacji transportu Wykonawca uwzględni: typowe warunki klimatyczne i pogodowe, wymagania wynikające z harmonogramu prac, ograniczenia dotyczące ładunku przez czynniki zewnętrzne (instalacje, konstrukcje, dopuszczalne obciążenia), wymagania ochrony środowiska oraz rodzaj maszyn stosowanych do załadunku, w przypadku samochodów transportowych.

4.2.4. Należy przestrzegać ograniczeń dotyczących ruchu budowlanego, podanych w pkt. 5.7. STWiORB D.02.01.01. „Roboty ziemne. Wykonanie wykopów” i w pkt. 5.16 STWiORB D.02.03.01. „Roboty ziemne. Wykonywanie nasypów”.

4.2.5. Zwiększenie odległości transportu ponad odległości zatwierdzone nie może być podstawą roszczeń Wykonawcy dotyczących dodatkowej zapłaty za transport.

4.2.6. Transport i wyładunek mieszanki niezwiązanej powinien zapewnić niezmienną skład mieszanki oraz nie powinien powodować segregacji składników oraz zanieczyszczenia mieszanki. Transport kruszywa może odbywać się samochodami samowyładowczymi w sposób zabezpieczający je przed segregacją zanieczyszczeniem, zmieszaniem z innymi materiałami, nadmiernym wysuszeniem lub zawilgoceniem.

4.2.7. Materiały sypkie należy przewozić w sposób eliminujący możliwość wysypywania, pylenia oraz innego zanieczyszczenia środowiska.

4.2.8. Transport pozostałych wyrobów powinien odbywać się zgodnie z wymaganiami norm przedmiotowych.

## **5. WYKONANIE ROBÓT**

### **5.1. Ogólne zasady wykonania robót**

Ogólne zasady wykonania robót podano w STWiORB DM.00.00.00 „Wymagania ogólne” pkt. 5. Roboty należy wykonywać zgodnie z procedurami przedstawionymi przez Wykonawcę w PZJ i zatwierdzonymi przez Inżyniera/ Inspektora Nadzoru.



## **5.2. Zasady wykonywania robót**

5.2.1. Wykonawca przedstawi Inżynierowi/Zamawiającemu do akceptacji Program Zapewnienia Jakości uwzględniający wszystkie warunki w jakich będą wykonywane roboty.

5.2.2. Sposób wykonania robót powinien być zgodny z dokumentacją projektową i STWiORB. W przypadku braku wystarczających danych można korzystać z ustaleń technologicznych własnych Wykonawcy.

Podstawowe czynności przy wykonaniu robót obejmują:

- roboty przygotowawcze,
- przygotowanie podłoża,
- wytwarzanie mieszanki kruszywa,
- odcinek próbny,
- wbudowanie mieszanki,
- zagęszczanie mieszanki,
- utrzymanie wykonanej warstwy,
- roboty wykończeniowe.

## **5.3. Roboty przygotowawcze**

5.3.1. Przed przystąpieniem do robót należy, na podstawie dokumentacji projektowej, STWiORB lub wskazań Inżyniera/ Inspektora Nadzoru /Zamawiającego:

- ustalić lokalizację robót,
- przeprowadzić obliczenia i pomiary niezbędne do szczegółowego wytyczenia robót oraz ustalenia danych wysokościowych,
- usunąć przeszkody utrudniające wykonanie robót,
- wprowadzić oznakowanie drogi na okres robót,
- zgromadzić materiały i sprzęt potrzebne do rozpoczęcia robót.

5.3.2. Prace pomiarowe powinny być prowadzone w sposób umożliwiający wykonanie warstwy podbudowy zgodnie z Dokumentacją Projektową, z tolerancjami określonymi w niniejszej specyfikacji. Paliki lub szpilki do kontroli ukształtowania podbudowy powinny być wcześniej przygotowane, odpowiednio zamocowane i utrzymywane w czasie robót przez Wykonawcę. Powinny być one ustawione w osi drogi i w rzędach równoległych do osi drogi, lub w inny sposób zaakceptowany przez Inżyniera/ Inspektora Nadzoru /Zamawiającego. Rozmieszczenie palików lub szpilek powinno umożliwić naciągnięcie sznurków lub linek do wytyczenia robót i nie powinno być rzadsze, niż co 10m. Jeżeli warstwa mieszanki kruszywa stabilizowanego mechanicznie będzie układana w prowadnicach, to po wytyczeniu podbudowy należy ustawić na podłożu prowadnice w taki sposób, aby wyznaczały one ściśle linie krawędzi układanej warstwy według Dokumentacji Projektowej. Wysokość prowadnic powinna odpowiadać grubości warstwy mieszanki kruszywa stabilizowanego mechanicznie, w stanie niezagęszczonym. Prowadnice powinny być ustawione stabilnie, w sposób wykluczający ich przesuwanie się pod wpływem oddziaływania maszyn użytych do wykonania warstwy.

Zamiennie można zastosować wytyczenie sytuacyjne i wysokościowe przez jednoznaczne zdefiniowanie w pamięci elektronicznej maszyn wyposażonych w system sterowania 3D wszystkich elementów geometrii warstwy podbudowy.

## **5.4. Przygotowanie podłoża**

5.4.1. Przed wykonaniem podbudowy podłoże należy oczyścić ze wszelkich zanieczyszczeń oraz sprawdzić jego cechy geometryczne i zagęszczenie. Wszelkie uszkodzenia lub powierzchnie wykazujące odchylenia od wymaganej równości, spadków poprzecznych lub rzędnych powinny być naprawione.

Podłoże pod podbudowę stanowi warstwa stabilizowana cementem lub warstwa mrozoochronna bądź też inna warstwa zgodnie z projektem.

5.4.2. Podbudowa powinna być wytyczona w sposób umożliwiający jej wykonanie zgodnie z Dokumentacją Projektową lub wg zaleceń Inżyniera/ Inspektora Nadzoru z tolerancjami określonymi w niniejszych STWiORB.

5.4.3. Podbudowę z kruszywa łamanego stabilizowanego mechanicznie należy układać na odpowiednio przygotowanej warstwie, zgodnie z właściwymi STWiORB. Podłożem warstwy podbudowy z mieszanki niezwiązanej jest warstwa mrozoochronna. Jeżeli podłoże wykazuje jakiegokolwiek wady, to powinny być one usunięte wg zasad zaakceptowanych przez Inżyniera/ Inspektora Nadzoru.

5.4.4. Dla pobocza nie jest wymagane wykonanie badań modułów odkształceń metodą VSS.

## **5.5. Wytwarzanie mieszanki kruszywa**

5.5.1. Przed przystąpieniem do robót w terminie uzgodnionym z Inżynierem/ Zamawiającym, Wykonawca dostarczy Inżynierowi/ Zamawiającemu do akceptacji projekt składu mieszanki kruszywa niezwiązanego oraz wyniki badań laboratoryjnych poszczególnych składników i próbki materiałów pobrane w obecności Inżyniera/ Inspektora Nadzoru /Zamawiającego do wykonania badań kontrolnych. Projektowanie polega na doborze kruszywa do mieszanki oraz zawartości wody. Procedura projektowania powinna być oparta na próbkach laboratoryjnych i/lub polowych przeprowadzonych na tych samych składnikach, z tych samych źródeł i o takich samych właściwościach, jak te które będą stosowane do wykonania podbudowy.

5.5.2. Mieszanekę kruszywa o ściśle określonym uziarnieniu i wilgotności optymalnej należy wytwarzać w mieszarkach stacjonarnych gwarantujących otrzymanie jednorodnej mieszanki. Ze względu na konieczność zapewnienia jednorodności materiału nie dopuszcza się wytwarzania mieszanki przez mieszanie poszczególnych frakcji na drodze. Mieszanekę kruszywa o ściśle określonym uziarnieniu i wilgotności optymalnej należy wytwarzać w mieszarkach gwarantujących otrzymanie jednorodnej mieszanki.

5.5.3. Mieszarki (wytwornie mieszanek kruszywa) stacjonarne lub mobilne powinny zapewnić ciągłość produkcji zgodną z receptą laboratoryjną. Mieszanka po wyprodukowaniu powinna być od razu transportowana na miejsce wbudowania w sposób przeciwdziałający segregacji i nadmiernemu wysychaniu.

## **5.6. Odcinek próbny**

Co najmniej 3 dni przed planowanym rozpoczęciem robót, Wykonawca wykona odcinek próbny w celu:

- stwierdzenia, czy sprzęt budowlany do mieszania, rozkładania i zagęszczania kruszywa jest właściwy,
- określenia grubości warstwy materiału z w stanie luźnym, koniecznej do uzyskania wymaganej grubości warstwy po zagęszczeniu,
- określenia ilości warstwy koniecznych dla osiągnięcia wymaganego zagęszczenia,
- ustalenia liczby przejść sprzętu zagęszczającego, potrzebnej do uzyskania wymaganego wskaźnika zagęszczenia.

5.6.2. Na odcinku próbnym Wykonawca powinien użyć takich materiałów oraz sprzętu, jakie będą stosowane do wykonania warstwy na budowie.

Powierzchnia odcinka próbnego powinna wynosić od 400 do 800 m<sup>2</sup>.

Odcinek próbny powinien być zlokalizowany w miejscu wskazanym przez Inżyniera/ Inspektora Nadzoru /Zamawiającego.

Po wykonaniu odcinka próbnego Wykonawca umożliwi Inżynierowi/ Inspektorowi Nadzoru/ Zamawiającemu przeprowadzenie dodatkowych badań kontrolnych. Po akceptacji przez Inżyniera/ Inspektora Nadzoru /Zamawiającego Wykonawca przystąpi do zasadniczych robót związanych z wykonaniem warstwy podbudowy z kruszywa niezwiązanego hydraulicznie.

Wykonawca może przystąpić do wykonania warstwy po zaakceptowaniu odcinka próbnego przez Inżyniera/ Inspektora Nadzoru /Zamawiającego.

## **5.7. Wbudowanie mieszanki**

5.7.1. Rozpoczęcie budowy każdej następnej warstwy może nastąpić po odbiorze poprzedniej warstwy przez Inżyniera/ Inspektora Nadzoru /Zamawiającego.

5.7.2. Mieszanka kruszywa niezwiązanego po wyprodukowaniu powinna być od razu transportowana na miejsce wbudowania w taki sposób, aby nie uległa rozsegregowaniu i wysychaniu. Zaleca się w tym celu korzystanie z transportu samochodowego z zabezpieczoną (przykrytą) skrzynią ładunkową. Mieszanka kruszywa powinna być rozkładana metodą zmechanizowaną przy użyciu zalecanej, elektronicznie sterowanej, rozkładarki, która wstępnie może zagęszczać układaną warstwę kruszywa. Rozkładana warstwa kruszywa powinna być jednakowej grubości, takiej aby jej ostateczna grubość po zagęszczeniu była równa grubości projektowanej. Jeżeli układana konstrukcja składa się z więcej niż jednej warstwy kruszywa, to każda warstwa powinna być wyprofilowana i zagęszczona z zachowaniem wymaganych spadków i rzędnych wysokościowych.

5.7.3. Zawartość wody w mieszance zagęszczonej musi być zgodna z granicami podanymi w tablicy 2.6. Wilgotność mieszanki kruszywa podczas zagęszczania powinna odpowiadać wilgotności optymalnej, określonej według próby Proctora wg PN-EN 13286-2 oraz PN-EN 1097-6. Mieszanka o większej wilgotności powinna zostać osuszona przez mieszanie i napowietrzanie. Jeżeli wilgotność mieszanki kruszywa jest niższa od wartości podanej w tablicy 2.6, mieszanka powinna być zwilżona określoną ilością wody i równomiernie wymieszana.

Rozścieloną mieszankę kruszywa należy sprofilować równiarką lub ciężkim szablonem, do spadków poprzecznych i pochyleń podłużnych ustalonych w dokumentacji projektowej. W czasie profilowania należy wyrównać lokalne wgłębienia. W miejscach, gdzie widoczna jest segregacja kruszywa należy przed zagęszczeniem wymienić kruszywo na materiał o odpowiednich właściwościach.

## **5.8. Zagęszczenie mieszanki**

5.8.1. Po wyprofilowaniu mieszanki kruszywa należy rozpocząć jej zagęszczenie, które należy kontynuować aż do osiągnięcia wymaganego w STWiORB wskaźnika zagęszczenia. Warstwę kruszywa niezwiązanego należy zagęszczać walcami ogumionymi, walcami wibracyjnymi i gładkimi. Kruszywo o przewadze ziaren grubych zaleca się zagęszczać najpierw walcami ogumionymi, a następnie walcami wibracyjnymi. Kruszywo o przewadze ziaren drobnych zaleca się zagęszczać najpierw walcami ogumionymi, a następnie gładkimi. W miejscach trudno dostępnych należy stosować zagęszczarki płytowe, ubijaki mechaniczne itp.

Zagęszczanie walcami na podbudowach o przekroju daszkowym powinno rozpocząć się od krawędzi i przesuwac się pasami podłużnymi w stronę osi jezdni. Zagęszczanie na podbudowach o jednostronnym spadku poprzecznym powinno rozpocząć się od dolnej krawędzi i przesuwac się pasami podłużnymi w stronę górnej krawędzi podbudowy.

5.8.2. Zagęszczenie powinno być równomierne na całej szerokości warstwy. Zaleca się, aby grubość zagęszczanej warstwy nie przekraczała przy walcach statycznych gładkich 15 cm, a przy walcach ogumionych lub wibracyjnych 20 cm.

5.8.3. Zagęszczenie podbudowy należy wykonywać warstwami przy zachowaniu wilgotności optymalnej. W ostatniej fazie zagęszczania należy sprawdzić profil szablonem. Zagęszczenie podbudowy powinno być równomierne na całej szerokości.

5.8.4. Wskaźnik zagęszczenia nie powinien być mniejszy od 1,03 (KR5 - KR 7) oraz 1,00 dla pozostałych dróg. Zagęszczenie kontroluje się płytą VSS przez sprawdzenie modułu odkształcenia. Zagęszczenie podbudowy stabilizowanej mechanicznie należy uznać za prawidłowe, gdy stosunek wtórny modułu E<sub>2</sub> do pierwotnego modułu odkształcenia E<sub>1</sub> jest

nie większy od 2,2 dla każdej warstwy konstrukcyjnej podbudowy. Wskaźnik zagęszczenia podbudowy powinien odpowiadać przyjętemu poziomowi wskaźnika nośności podbudowy wg tablicy 6.8.

### **5.9. Utrzymanie wykonanej warstwy**

5.9.1. Warstwa po wykonaniu, a przed ułożeniem następnej warstwy powinna być utrzymywana w dobrym stanie. Jeżeli Wykonawca będzie wykorzystywał, gotową warstwę do ruchu budowlanego, to jest obowiązany naprawić wszelkie jej uszkodzenia spowodowane przez ten ruch.

### **5.10. Roboty wykończeniowe**

5.10.1. Roboty wykończeniowe, zgodne z dokumentacją projektową, STWiORB lub wskazaniemi Inżyniera/Inspektora Nadzoru/Zamawiającego dotyczą prac związanych z dostosowaniem wykonanych robót do istniejących warunków terenowych, takie jak:

- odtworzenie przeszkód czasowo usuniętych,
- uzupełnienie zniszczonych w czasie robót istniejących elementów drogowych lub terenowych,
- roboty porządkujące otoczenie terenu robót,
- usunięcie oznakowania drogi wprowadzonego na okres robót.

## **6. KONTROLA JAKOŚCI ROBÓT**

### **6.1. Ogólne wymagania dotyczące kontroli jakości robót**

Ogólne wymagania dotyczące kontroli jakości robót podano w STWiORB DM.00.00.00 „Wymagania ogólne” pkt. 6.

Badania i pomiary dzielą się na:

- a) badania i pomiary Wykonawcy (w ramach własnego nadzoru),
- b) badania i pomiary kontrolne, wykonywane na zlecenie Inżyniera/Inspektora Nadzoru/Zamawiającego przez Laboratorium Zamawiającego.

Badania i pomiary kontrolne dzielą się na podstawowe i dodatkowe.

W uzasadnionych przypadkach w ramach badań i pomiarów kontrolnych dopuszcza się wykonanie badań i pomiarów kontrolnych dodatkowych lub badań i pomiarów arbitrażowych.

Badania obejmują:

- o pobranie próbek,
- o zapakowanie próbek do wysyłki,
- o transport próbek z miejsca pobrania do placówki wykonującej badania,
- o przeprowadzenie badania,
- o sprawozdanie z badań.

Pomiary obejmują terenową weryfikację cech warstwy.

### **6.2. Badania i pomiary Wykonawcy - zgodnie z DM.00.00.00 „Wymagania ogólne”**

Zakres badań i pomiarów Wykonawcy powinien być:

- nie mniejszy niż określony w Zakładowej Kontroli Produkcji dla dostarczanych na budowę materiałów i wyrobów budowlanych,
- nie mniejszy niż zakres i częstotliwość badań i pomiarów kontrolnych określony w niniejszym STWiORB.

### **6.3. Badania i pomiary kontrolne**

- zgodnie z DM.00.00.00 „Wymagania ogólne”

#### 6.4. Badania i pomiary kontrolne dodatkowe

- zgodnie z DM.00.00.00 „Wymagania ogólne”

#### 6.5. Badania przed przystąpieniem do robót

- zgodnie z DM.00.00.00 „Wymagania ogólne”

6.5.1. Przed przystąpieniem do robót Wykonawca powinien :

- przedstawić Inżynierowi/Inspektorowi Nadzoru do akceptacji źródła poboru mieszanki oraz wszystkich dodatkowych materiałów, dołączając wszystkie dokumenty potwierdzające jakość materiałów składowych,
- uzyskać wymagane dokumenty, dopuszczające wyroby budowlane do obrotu i powszechnego stosowania (np. stwierdzenie o oznakowaniu materiału znakiem CE lub znakiem budowlanym B, Certyfikat Zgodności ZKP/Stałości Właściwości Użytkowych, deklarację właściwości użytkowych, KOT/EOT, ocenę techniczną, ew. badania materiałów wykonane przez dostawców itp.),
- opracować receptę laboratoryjną dla mieszanki kruszywa oraz przedstawić Inżynierowi/Inspektorowi Nadzoru wraz z wynikami badań do zatwierdzenia;
- wykonać własne badania właściwości materiałów przeznaczonych do wykonania robót, określone przez Inżyniera/ Inspektora Nadzoru /Zamawiającego. Badania te powinny obejmować wszystkie właściwości kruszywa określone w pkt. 2.

6.5.2. Wszystkie dokumenty oraz wyniki badań Wykonawca przedstawia Inżynierowi/ Inspektorowi Nadzoru do akceptacji.

6.5.3. Ważność wykonanych przez producenta mieszanki niezwiązanej pełnych badań materiałów wsadowych, w trakcie złożenia do akceptacji razem z receptą nie może przekroczyć pół roku od dnia wykonania tych badań. Dla tych właściwości mieszanki niezwiązanej, których producent nie deklaruje, gdyż w ramach prowadzonego systemu ZKP wg PN-EN 13242 nie jest wymagane albo wykonuje rzadziej niż co 0,5 roku Wykonawca powinien przedstawić wyniki badań własnych lub uzyskać od producenta dodatkowo. W sytuacji gdy mieszanka jest składana przez Wykonawcę badania należy przedstawić dla każdego materiału wsadowego oraz dla gotowej mieszanki niezwiązanej zgodnie z wymaganiami ST. Badania materiałów wsadowych w ramach badań własnych Wykonawcy należy powtarzać jeden raz na rok.

#### 6.6. Badania i pomiary w czasie realizacji robót

6.6.1. Wykonawca powinien wykonywać badania i pomiary z częstotliwością gwarantującą zachowanie wymagań dotyczących jakości robót, lecz nie rzadziej niż wskazano to w tablicy 6.6.

**Tablica 6.6.** Częstotliwość oraz zakres badań przy wykonywaniu podbudowy z mieszanki kruszywa niezwiązanej

Lp.	Wyszczególnienie badań	Częstotliwość badań	
		Minimalna liczba badań na dziennej działce roboczej	Maksymalna powierzchnia podbudowy przypadająca na jedno badanie (m <sup>2</sup> ) <sup>1)</sup>
1	Uziarnienie mieszanki	1	3000
2	Zawartość wody w mieszance		
3	Zagęszczenie i nośność podbudowy	6	6000
4	Badanie właściwości innych niż uziarnienie mieszanki	przy zatwierdzeniu materiału i przy każdej istotnej zmianie jego właściwości, zmianie złoża, zmianie producenta oraz w razie wątpliwości co do jakości wbudowywanej mieszanki.	

#### 6.6.2. Uziarnienie mieszanki

Kontrola uziarnienia rozłożonego kruszywa powinna być przeprowadzana minimum 1 raz na każdej dziennej działce roboczej za pomocą analizy sitowej. Próbki należy pobierać losowo z rozłożonej warstwy, przed jej zagęszczeniem. Uziarnienie mieszanki powinno mieścić się pomiędzy odpowiednimi krzywymi granicznymi wg WT-4 2010 dla zaprojektowanego uziarnienia mieszanki kruszyw.

#### 6.6.3. Zawartość wody w mieszance

Zawartość wody w mieszance kruszyw w czasie wbudowania i zagęszczania badana według PN-EN 13286-2 powinna odpowiadać wymaganej w granicach określonych w WT-4 2010.

#### 6.6.4. Zagęszczenie i nośność podbudowy

Kontrolę zagęszczenia i nośności podbudowy należy oprzeć na metodzie obciążeń płytowych za pomocą płyty VSS o średnicy 30 cm.

Nośność podbudowy należy uznać za prawidłową, gdy wtórny moduł odkształcenia  $E_2$  oznaczony za pomocą płyty VSS jest nie mniejszy niż wymagana wartość, określona w KTKNPIP 2014 lub KTKNS 2014, odpowiednia dla danej podbudowy i określona w Dokumentacji Projektowej.

**Tablica 6.7** Wymagania dla nośności podbudowy

Badanie	drogi o ruchu KR3+KR4	drogi o ruchu KR5+KR7
Wskaźnik zagęszczenia $I_s$ dla podbudowy zasadniczej i pomocniczej	$\geq 1,00$	$\geq 1,03$
Wskaźnik odkształcenia $I_o$ dla podbudowy pomocniczej i zasadniczej	$\leq 2,20$	$\leq 2,20$
Wtórny moduł odkształcenia $E_2$ dla podbudowy zasadniczej	$\geq 160$ MPa	$\geq 180$ MPa
Wtórny moduł odkształcenia $E_2$ dla podbudowy pomocniczej	$\geq 100$ MPa	$\geq 120$ MPa

Zagęszczenie podbudowy należy uznać za prawidłowe, gdy wskaźnik odkształcenia  $I_o$ , określony stosunkiem wtórnego modułu  $E_2$  do pierwotnego modułu  $E_1$ , jest nie większy niż 2,2. Zagęszczenie warstwy podbudowy możemy sprawdzić zgodnie z metodą opisaną w załączniku Z1.

$$\frac{E_2}{E_1} \leq 2,2$$

Bieżące badania kontrolne nośności warstwy podbudowy Wykonawca może przeprowadzać metodami alternatywnymi, np. lekką płytą do obciążeń dynamicznych. Metodą referencyjną jest metoda obciążeń płytowych wg załącznika Z1.

Alternatywnie dopuszcza się kontrolę i ocenę nośności na powierzchni warstwy materiału na podstawie oznaczenia wartości modułu dynamicznego  $E_{vd}$  z zastosowaniem lekkiej płyty dynamicznej LPD. Dopuszczenie tej metody wymaga potwierdzenia na odcinku próbnym i akceptacji przez Inżyniera/ Inspektora Nadzoru /Zamawiającego korelacji wartości wtórnego modułu odkształcenia  $E_2$ , stanowiących kryterium akceptacji nośności, z wartościami modułu dynamicznego  $E_{vd}$  w odniesieniu do gruntów i materiałów stosowanych w konkretnym przypadku i określonych z zastosowaniem wybranego typu (konstrukcji) LPD. W przypadku stosowania płyt LPD o różnych konstrukcjach korelację należy ustalić dla każdego typu urządzenia. Metodą referencyjną jest metoda obciążeń płytowych wg załącznika Z1.

W przypadku stosowania płyty LPD należy uwzględnić właściwe dla tej metody ograniczenia w zakresie jej stosowalności. Metody tej nie należy jednak wykorzystywać do badań odbiorowych warstwy.

Wykonawca zobowiązany jest zapewniać laboratorium Inżyniera/ Inspektora Nadzoru /Zamawiającego na swój koszt pojazdy ciężarowe stanowiące przeciwwagę do oznaczania modułu odkształcenia i badania nośności przez obciążenie płytą statyczną (badanie aparatem VSS) w miejscu i terminie wyznaczonym przez Inżyniera/ Inspektora Nadzoru /Zamawiającego.

#### 6.6.5. Właściwości kruszywa

Właściwości mieszanki kruszywa inne niż uziarnienie powinny być badane okresowo na polecenie Inżyniera/ Inspektora Nadzoru /Zamawiającego oraz w razie wątpliwości co do jakości mieszanki. Próbkę do badań powinny być pobierane losowo w obecności Inżyniera/ Inspektora Nadzoru /Zamawiającego.

### 6.7. Wymagania dotyczące cech geometrycznych podbudowy

**Tablica 6.8** Częstotliwość oraz zakres pomiarów wykonanej podbudowy pomocniczej i zasadniczej

Lp.	Wyszczególnienie badań i pomiarów	Minimalna częstotliwość pomiarów
1	Szerokość	10 razy na 1 km
2	Równość podłużna	w sposób ciągły na każdym pasie ruchu łata długości 4m lub metodą równoważną (planografem)
3	Równość poprzeczna	10 razy na 1 km łata długości 2m
4	Spadki poprzeczne*)	10 razy na 1 km
5	Rzędne wysokościowe**)	dla każdej jezdni co 20m na odcinkach prostych i co 10m na łukach; w osi jezdni i na jej krawędziach
6	Ukształtowanie osi w planie*)	10 razy na 1 km
7	Grubość	10 razy na 1 km

\*) Dodatkowe pomiary spadków poprzecznych i ukształtowania osi w planie należy wykonać w punktach głównych łuków poziomych.  
\*\*) Przed przystąpieniem do robót Wykonawca przedstawi Inżynierowi/Inspektorowi Nadzoru/Zamawiającemu do akceptacji propozycję miejsc pomiarowych.

### 6.8. Dopuszczalne tolerancje dotyczące cech geometrycznych

**Tablica 6.9** Dopuszczalne tolerancje dla wymaganych cech geometrycznych podbudowy zasadniczej i pomocniczej

Lp	Cecha mierzona	Tolerancja
1	Szerokość warstwy	Tolerancja dla pojedynczego wyniku +10 cm, -5 cm od szerokości projektowanej. Dla wartości średniej elementu podlegającego odbiorowi od 0,0 do +10,0 cm.
2	Równość podłużna	Zgodnie z zał. nr 1 do rozporządzenia Ministra Infrastruktury z dnia 1 sierpnia 2019r. (Dz.U. poz. 1643) - podbudowa zasadnicza ±15mm - podbudowa pomocnicza
3	Równość poprzeczna	Zgodnie z zał. nr 1 do rozporządzenia Ministra Infrastruktury z dnia 1 sierpnia 2019r. (Dz.U. poz. 1643) - podbudowa zasadnicza ±15mm - podbudowa pomocnicza
4	Spadki poprzeczne	±0,5% - podbudowa pomocnicza/zasadnicza
5	Rzędne wysokościowe	-2 cm / +1 cm - podbudowa pomocnicza -1 cm / +0 cm - podbudowa zasadnicza
6	Ukształtowanie osi w planie	±5cm - podbudowa pomocnicza/zasadnicza
7	Grubość warstwy	±10% - podbudowa pomocnicza/zasadnicza

## 7. OBMIAR ROBÓT

### 7.1. Ogólne zasady obmiaru robót

Ogólne zasady obmiaru robót podano w STWiORB DM.00.00.00 "Wymagania Ogólne" pkt.7.

### 7.2. Jednostka obmiarowa

7.1.1. Jednostką obmiarową jest m<sup>2</sup> (metr kwadratowy) wykonanej warstwy podbudowy z mieszanki niezwiązanej.

## 8. ODBIÓR ROBÓT

### 8.1. Ogólne zasady odbioru robót

8.1.1. Ogólne zasady odbioru robót podano w STWiORB DM.00.00.00 „Wymagania Ogólne” pkt. 8.

8.1.2. Roboty uznaje się za wykonane zgodnie z Dokumentacją Projektową, STWiORB i wymaganiami Inżyniera/ Inspektora Nadzoru /Zamawiającego, jeżeli wszystkie pomiary i badania z zachowaniem tolerancji wg punktu 6 dały wyniki pozytywne.

8.1.3. Do odbioru ostatecznego uwzględniane są wyniki badań i pomiarów kontrolnych oraz badań i pomiarów kontrolnych dodatkowych do wyznaczonych odcinków częściowych.

### 8.2. Zasady postępowania z wadliwie wykonanymi robotami

Jeżeli wystąpią wyniki negatywne dla materiałów i robót (nie spełniające wymagań określonych w STWiORB), to Inżynier/Inspektor Nadzoru/Zamawiający wydaje Wykonawcy polecenie przedstawienia programu naprawczego, chyba że na wniosek jednej ze stron kontraktu zostaną wykonane badania lub pomiary dodatkowe a ich wyniki będą pozytywne. Wykonawca w programie tym jest zobowiązany dokonać oceny wpływu na trwałość, przedstawić sposób naprawienia wady lub wnioskować o zredukowanie ceny kontraktowej naliczenie potrąceń.



Na zastosowanie programu naprawczego wyraża zgodę Inżynier/Inspektor Nadzoru/Zamawiający.

W przypadku braku zgody Inżyniera/Inspektora Nadzoru/Zamawiającego na zastosowanie programu naprawczego wszystkie materiały i roboty nie spełniające wymagań podanych w odpowiednich punktach STWiORB zostaną odrzucone. Wykonawca wymieni materiały na właściwe i wykona prawidłowo roboty na własny koszt.

Jeżeli wymiana materiałów niespełniających wymagań lub wadliwie wykonane roboty spowodują szkodę w innych, prawidłowo wykonanych robotach, to również te roboty powinny być ponownie wykonane przez Wykonawcę na jego koszt.

## **9. PODSTAWA PŁATNOŚCI**

### **9.1. Ogólne ustalenia dotyczące podstawy płatności**

Ogólne ustalenia dotyczące podstawy płatności podano w STWiORB DM.00.00.00 „Wymagania Ogólne” pkt. 9.

### **9.2. Cena jednostki obmiarowej (1 m<sup>2</sup>) obejmuje:**

- prace pomiarowe i roboty przygotowawcze,
- oznakowanie robót,
- dostarczenie materiałów i sprzętu,
- przygotowanie mieszanki z kruszywa, zgodnie z receptą,
- dostarczenie mieszanki na miejsce wbudowania,
- rozłożenie mieszanki,
- zagęszczenie mieszanki,
- utrzymanie warstwy w czasie robót,
- przeprowadzenie wymaganych pomiarów i badań,
- uporządkowanie terenu robót i jego otoczenia
- roboty wykończeniowe,
- odwiezienie sprzętu,
- zawiera wszelkie inne czynności związane z prawidłowym wykonaniem warstwy zgodnie z wymaganiami niniejszej ST.

Wszystkie roboty powinny być wykonane według wymagań dokumentacji projektowej, specyfikacji technicznej i postanowień Inżyniera/ Inspektora Nadzoru /Zamawiającego.

### **9.3. Sposób rozliczenia robót tymczasowych i prac towarzyszących**

Cena wykonania robót określonych niniejszymi ST obejmuje:

- ✓ roboty tymczasowe, które są potrzebne do wykonania robót podstawowych, ale nie są przekazywane Inżynierowi/Zamawiającemu i są usuwane po wykonaniu robót podstawowych,
- ✓ prace towarzyszące, które są niezbędne do wykonania robót podstawowych, niezaliczane do robót tymczasowych, jak geodezyjne wytyczenie robót itd.

## **10. PRZEPISY ZWIĄZANE**

### **10.1. Normy**

1. PN-EN 13242 Kruszywa do niezwiązanych i hydraulicznie związanych materiałów stosowanych w obiektach drogowych i budownictwie drogowym.
2. PN-EN 13285 Mieszanki niezwiązane. Wymagania.
3. PN-EN 1008 Woda zarobowa do betonu. Specyfikacja pobierania próbek, badanie i ocena przydatności wody zarobowej do betonu, w tym wody odzyskanej z procesów produkcji betonu.
4. PN-EN 933-1 Badanie geometrycznych właściwości kruszyw. Część 1: Oznaczenie składu ziarnowego - Metoda przesiewowa.
5. PN-EN 933-3 Badanie geometrycznych właściwości kruszyw. Część 2: Oznaczenie

- kształtu ziaren za pomocą wskaźnika płaskości.
6. PN-EN 933-4 Badanie geometrycznych właściwości kruszyw. Część 4: Oznaczenie kształtu ziaren- Wskaźnik kształtu.
  7. PN-EN 933-5 Badanie geometrycznych właściwości kruszyw. Część 5: Oznaczenie procentowej zawartości ziarn o powierzchniach powstałych w wyniku przekruszenia lub łamania kruszyw grubych.
  8. PN-EN 933-8 Badanie geometrycznych właściwości kruszyw. Część 8: Ocena zawartości drobnych cząstek - Badania wskaźnika piaskowego.
  9. PN-EN 933-9 Badanie geometrycznych właściwości kruszyw. Część 9: Ocena zawartości drobnych cząstek- Badania błękitem metylenowym.
  10. PN-EN 1097-2 Badania mechanicznych i fizycznych właściwości kruszyw. Część 2: Metody oznaczania odporności na rozdrobnienie.
  11. PN-EN 1097-6 Badania mechanicznych i fizycznych właściwości kruszyw- Część 6: Oznaczanie gęstości ziarn i nasiąkliwości.
  12. PN-EN 1367-1 Badanie właściwości cieplnych i odporności kruszyw na działanie czynników atmosferycznych - Część 1: Oznaczenie mrozoodporności.
  13. PN-EN 1367-3 Badanie właściwości cieplnych i odporności kruszyw na działanie czynników atmosferycznych - Część 3: Badanie bazaltowej zgorzeli słonecznej metoda gotowania.
  14. PN-EN 13286-1 Mieszanki mineralne niezwiązane i związane spoiwem hydraulicznym- Część 1: Metody badań dla ustalonej laboratoryjnie referencyjnej gęstości i wilgotności - Wprowadzenie i wymagania ogólne.
  15. PN-EN 13286-2 Mieszanki mineralne niezwiązane i związane spoiwem hydraulicznym- Część 1: Metody badań dla ustalonej laboratoryjnie referencyjnej gęstości i wilgotności- Zagęszczanie aparatem Proctora.
  16. PN-EN 13286-47 Mieszanki mineralne niezwiązane i związane spoiwem hydraulicznym - Część 47: Metody badań dla określenia nośności, kalifornijski wskaźnik nośności CBR, natychmiastowy wskaźnik nośności i pęcznienia liniowego.
  17. BN-77/8931-12 Drogi samochodowe. Oznaczenie wskaźnika zagęszczenia gruntu.
  18. BN-8931-04 Drogi samochodowe. Pomiar równości nawierzchni planografem i łątą.

## 10.2. Inne dokumenty

1. „Instrukcja Badań Podłoża Gruntowego Budowli Drogowych i Mostowych - Część 2. Załącznik" GDDP, Warszawa 1998r.
2. Katalog typowych konstrukcji nawierzchni podatnych i półsztywnych Politechnika Gdańska 2014r.
3. Rozporządzenie Ministra Transportu i Gospodarki Morskiej w sprawie warunków technicznych, jakim powinny odpowiadać drogi publiczne i ich usytuowanie (Dz. U. Nr 43 z dnia 14 maja 1999 r z późniejszymi zmianami).
4. WT-4 2010. Mieszanki niezwiązane do dróg krajowych. Wymagania techniczne. Załącznik Nr 3 do Zarządzenia nr 102 Generalnego Dyrektora Dróg Krajowych i Autostrad z dnia 19 listopada 2010r.
5. Załącznik B3 do KPRNPP-2014 Procedura wykonania badania modułu odkształcenia warstw konstrukcyjnych podatnych i podłoża przez obciążenie płytą VSS.
6. Projekt RID I/6 Wykorzystanie materiałów pochodzących z recyklingu Zadanie 6 Załącznik 9.6 „Wytyczne wykorzystania materiałów pochodzących z recyklingu nawierzchni betonowych”, Warszawa 2019r.

## ZAŁĄCZNIK nr Z1

### Procedura wykonania badania modułu odkształcenia warstw konstrukcyjnych podatnych przez obciążenie płytą VSS

#### 1. Cel metody badawczej

Metoda badawcza stosowana jest do określania modułów odkształcenia  $E_1$  i  $E_2$  oraz wskaźnika odkształcenia  $l_0$  warstw konstrukcyjnych podatnych.

Metodę badania stosuje się do warstw podłoża gruntowego (naturalnego oraz nasypowego), podłoża ulepszanego spoiwami hydraulicznymi, warstw z mieszanek niezwiązanych. Metoda ma zastosowanie przy badaniu warstw z gruntów drobno i gruboziarnistych, mieszanek niezwiązanych z kruszyw o uziarnieniu do 63mm oraz gruntów ulepszonych spoiwami. Metody nie stosuje się dla warstw konstrukcji nawierzchni z gruntów lub kruszyw związanych hydraulicznie po rozpoczęciu procesu wiązania (warstwy sztywne).

#### 2. Badane cechy - definicje

Moduł odkształcenia - iloraz przyrostu obciążenia jednostkowego  $\Delta p$  do przyrostu odkształcenia  $\Delta s$  badanej warstwy w ustalonym zakresie obciążeń pomnożony przez 0,75 średnicy płyty obciążającej  $D$ .

Wartość modułu odkształcenia wyznacza się ze wzoru (1.1):

$$E = \frac{3\Delta p}{4\Delta s} \cdot D \quad (1.1)$$

gdzie:

$E_1, E_2$  - pierwotny i wtórny moduł odkształcenia, [MPa]

$\Delta p$  - przyrost obciążenia przy pierwszym (powtórny) obciążeniu, [MPa]

$\Delta s$  - przyrost osiadań odpowiadający przyjętemu zakresowi obciążeń przy pierwszym (powtórny), [mm]

$p_1, p_2$  - obciążenia przyjętego zakresu obciążeń, [MPa]

$D$  - średnica płyty [mm]

Pierwotny moduł odkształcenia  $E_1$  - moduł odkształcenia oznaczony w pierwszym obciążeniu badanej warstwy.

Wtórny moduł odkształcenia  $E_2$  - moduł odkształcenia oznaczony w powtórny obciążeniu badanej warstwy.

Wskaźnik odkształcenia  $l_0$  - stosunek wtórnego modułu odkształcenia  $E_2$  do pierwotnego modułu odkształcenia  $E_1$ .

#### 3. Aparatura badawcza

Przykładowa aparatura do oznaczania modułu odkształcenia przedstawiona jest na rysunku nr 1.1, 1.2. W skład jej wchodzi:

- płyta stalowa o średnicy  $(300 \pm 1)$  mm (1) z prętami do mocowania czujnika (2) do zainstalowania uchwytów (3) czujników oraz górnym pierścieniem usztywniającym (4) - w przypadku zestawu z trzema czujnikami,
- płyta stalowa o średnicy  $(300 \pm 1)$  mm (1), centralny uchwyt do mocowania czujnika (3)
- w przypadku zestawu z jednym czujnikiem, (preferowane jest użycie zestawu z 3 czujnikami) - vide pkt. 4.2. ostatni akapit.
- ramię pompy (5), pompa (6) z manometrem (7) o skali z działką elementarną 0,01 MPa,

- przegub sferyczny (8) łączący siłownik (12) z przeciwwagą,
- czujnik zegarowy (9) lub inny (np. elektroniczny z wyświetlaczem cyfrowym) o zakresie pomiarowym do 10 mm z działką elementarną 0,01 mm,
- przedłużacz (10) do wstawiania pomiędzy siłownik (12) a przeciwwagę,
- statyw (11) stanowiący poziom odniesienia pomiarów przemieszczenia.

Rys. 1.1. Aparatura VSS z trzypunktowym pomiarem przemieszczenia płyty

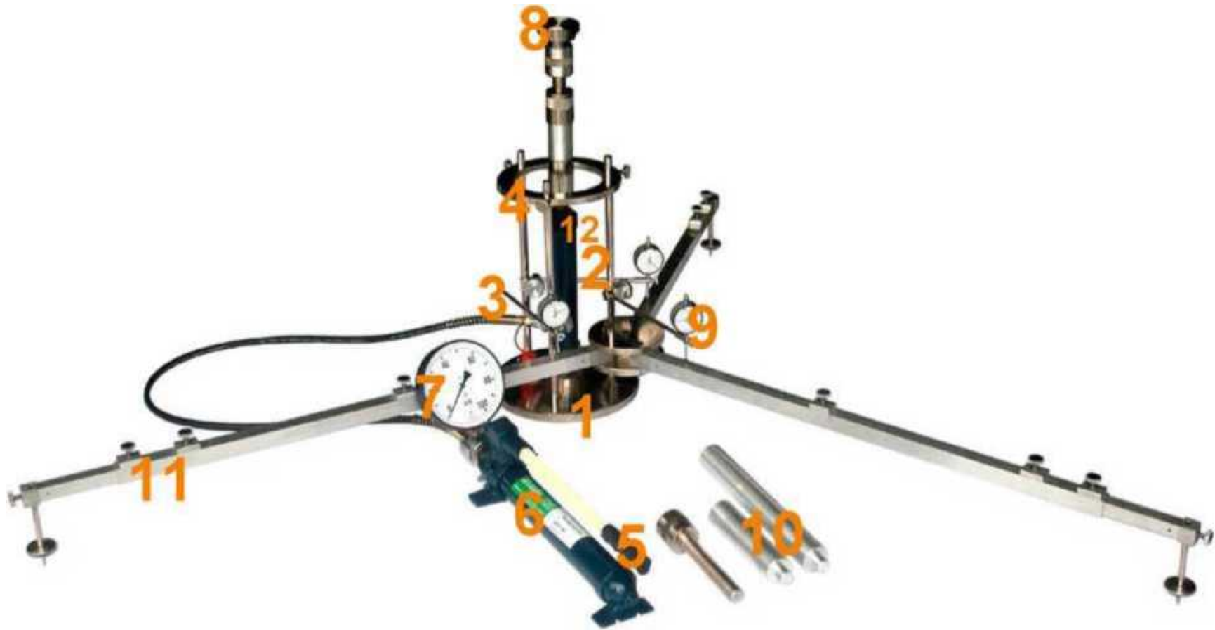

Rys. 1.2. Aparatura VSS z jednopunktowym pomiarem przemieszczenia płyty



## **4. Metoda badania i wykonanie badania**

### **4.1. Metoda badania**

Badanie polega na pomiarze przemieszczeń pionowych (osiadań) badanej warstwy pod wpływem nacisku statycznego wywieranego za pomocą stalowej okrągłej płyty o średnicy  $D=300$  mm. Nacisk na płytę wywierany jest za pośrednictwem zmiany ciśnienia oleju w pompie hydraulicznej poprzez przemieszczanie tłoczyska wywołany ruchem dźwignika. Dźwignik oparty jest o przeciwwagę (najczęściej samochód ciężarowy, ciężki walec drogowy) o odpowiedniej masie. Pomiar modułu odkształcenia należy przeprowadzić gdy temperatura badanej warstwy jest większa od  $0^{\circ}\text{C}$ .

### **4.2. Przygotowanie zestawu badawczego**

W celu przygotowania aparatury do wykonania badania należy przeprowadzić następujące czynności:

- ustawić płytę na wyrównanej powierzchni badanej warstwy (w przypadku nierównej powierzchni należy miejsce przeznaczone do badań wyrównać cienką warstwą drobnego suchego piasku),
  - dociskając rękoma, wykonać kilkakrotny obrót płyty,
  - ustawić statyw tak, aby punkty podparcia były w jak największej odległości od płyty i jak najdalej od kół pojazdu stanowiącego przeciwwagę,
  - zamontować dźwignik oraz przedłużacz,
  - czujniki zamocować w uchwytach opierając je na stelażu.

### **4.3. Oznaczenie dla podbudowy pomocniczej i zasadniczej**

#### **4.3.1. Oznaczenie pierwotnego modułu odkształcenia $E_1$**

W celu określenia wartości pierwotnego modułu odkształcenia  $E_1$  należy ustawić aparaturę badawczą na stanowisku, a następnie wykonać następujące czynności:

- ruchem dźwigni pompy tłoczącej doprowadzić ciśnienie w układzie hydraulicznym do osiągnięcia nacisku na badaną warstwę do wartości  $0,02$  MPa (obciążenie wstępne),
- ustawić wskazania na czujnikach pomiarowych na poziomie  $0,00$  mm,
- ruchem dźwigni pompy tłoczącej doprowadzić ciśnienie w układzie hydraulicznym do osiągnięcia nacisku na badaną warstwę do wartości  $0,05$  MPa,
- utrzymywać stałą wartość zadanego ciśnienia poprzez powolne ruchy dźwigni pompy (regulację ciśnienia należy prowadzić w zależności od zaistniałej potrzeby),
- co  $2$  min wykonać odczyty wskazań przemieszczeń płyty obciążającej przy stałym zadanym ciśnieniu,
- po stwierdzeniu, że kolejne dwa odczyty wartości przemieszczeń wykonane w odstępach  $2$  min nie różnią się od siebie więcej niż  $0,05$  mm należy przejść do następnego stopnia obciążenia, większego od poprzedniego o  $0,05$  MPa,
- każdy odczyt wskazań przemieszczeń płyty obciążającej przy zadanym stopniu obciążenia należy zanotować w karcie badania,
- końcowe obciążenia badanej warstwy należy doprowadzić do  $0,45$  MPa,
- przeprowadzić odciążenie badanej warstwy stopniami po  $0,1$  MPa do  $0,00$  MPa z równoczesnym zapisywaniem kolejnych wskazań czujników co  $2$  min i z oczekaniem  $5$  min przed ostatnim odczytem.

#### **4.3.2. Oznaczenie wtórnego modułu odkształcenia $E_2$**

Oznaczenie wartości wtórnego modułu odkształcenia  $E_2$  należy wykonać po całkowitym odciążeniu badanej warstwy:

- pozostawić bez zmian wskazania czujników określających przemieszczenie płyty obciążającej,
- ruchem dźwigni pompy tłoczącej doprowadzić ciśnienie w układzie hydraulicznym do osiągnięcia nacisku na badaną warstwę do wartości  $0,05$  MPa,
- prowadzić dalsze badanie zgodnie z punktem 4.3.1

## 5. Wyniki badań

### 5.1. Określenie wartości modułów odkształcenia

Wartość pierwotnego modułu odkształcenia  $E_1$  i wtórnego modułu odkształcenia  $E_2$  obliczyć należy zgodnie z zależnością (1.1) przyjmując dla podbudowy pomocniczej i zasadniczej:

$\Delta p = p_2 - p_1$  - przyrost obciążenia w zakresie  $0,25^{0,35}$ , [MPa]

$\Delta s$  - przemieszczenie odpowiadające przyjętemu zakresowi obciążeń

( $\Delta s = s_{0,35} - s_{0,25}$ ), [mm], przy końcowym obciążeniu 0,45 MPa.

### 5.2. Obliczenie wartości wskaźnika odkształcenia

Wartość wskaźnika odkształcenia oblicza się wg wzoru (1.2):

$$I_0 = E_2 / E_1 \quad (1.2)$$

gdzie:

$I_0$  - wskaźnik odkształcenia - liczba niemianowana

$E_2$  - wtórny moduł odkształcenia [MPa]

$E_1$  - pierwotny moduł odkształcenia [MPa]

Wynik badania należy podać z dokładnością do 1 cyfry znaczącej po przecinku.



## **D.04.05.01 Podbudowa i warstwa mrozochronna z mieszanki związanej cementem**

### **1. WSTĘP**

#### **1.1. Przedmiot Specyfikacji Technicznej Wykonania i Odbioru Robót Budowlanych (STWiORB)**

Przedmiotem niniejszej STWiORB są wymagania dotyczące wykonania i odbioru podbudowy zasadniczej oraz warstwy mrozochronnej z mieszanki związanej cementem w ramach projektu „Projekt i budowa parkingu dla samochodów ciężarowych w Podstrefie Nowogrodziec miejscowość Wykroty”.

#### **1.2. Zakres stosowania STWiORB**

Specyfikacja Techniczna jest stosowana jako dokument przetargowy i kontraktowy przy zlecaniu i realizacji robót wymienionych w pkt. 1.1.

#### **1.3. Zakres robót objętych STWiORB**

Ustalenia zawarte w niniejszej specyfikacji dotyczą zasad prowadzenia robót związanych z wykonaniem warstwy:

- mrozochronnej z mieszanki związanej cementem o klasie:

C<sub>1,5/2,0</sub> produkowanej na miejscu grubości 30 cm – w konstrukcjach miejsc postojowych,

C<sub>1,5/2,0</sub> produkowanej na miejscu grubości 18 cm – w konstrukcji jezdni manewrowej,

- podbudowy zasadniczej z mieszanki związanej cementem o klasie:

C<sub>5,0/6,0</sub> produkowanej na wytwórni grubości 30 cm – w konstrukcji miejsc postojowych.

Lokalizacja wg. Dokumentacji Projektowej.

#### **1.4. Określenia podstawowe**

**1.4.1.** Mieszanka związana spoiwem hydraulicznym – mieszanka składająca się z kruszywa o kontrolowanym uziarnieniu, spoiwa hydraulicznego i wody, twardniejąca dzięki reakcji hydraulicznej. Twardnienie może być opóźnione przez dodanie środka opóźniającego wiązanie.

**1.4.2.** Mieszanka związana cementem – mieszanka związana hydraulicznie, składająca się z kruszywa o kontrolowanym uziarnieniu i cementu; wymieszana w sposób zapewniający uzyskanie jednorodnej mieszanki.

**1.4.3.** Warstwa mrozochronna – warstwa zawierająca ochronę konstrukcji nawierzchni drogowej przed skutkami oddziaływania mrozu.

**1.4.4.** Podbudowa zasadnicza z mieszanki związanej spoiwem hydraulicznym – warstwa zawierająca kruszywo naturalne lub sztuczne, a także z recyklingu lub ich mieszaninę i spoiwo hydrauliczne, zapewniająca przenoszenie obciążeń z warstw jezdnych na warstwę podbudowy pomocniczej lub podłoże.

**1.4.5.** Pozostałe określenia podane w niniejszej ST są zgodne z normami, wytycznymi i określeniami podanymi w STWiORB DM.00.00.00 „Wymagania ogólne” pkt. 1.4.

#### **1.5. Ogólne wymagania dotyczące robót**

Ogólne wymagania dotyczące robót podano w ST DM.00.00.00 „Wymagania ogólne” pkt. 1.5.

#### **1.6. Symbole i skróty dodatkowe**

% m/m procent masy,

NR brak konieczności badania danej cechy, brak wymagania,

CBR kalifornijski wskaźnik nośności, w procentach (%),

d dolny wymiar sita (przy określaniu wielkości ziaren kruszywa),

D górny wymiar sita (przy określaniu wielkości ziaren kruszywa),

H/D stosunek wysokości do średnicy próbki.



## 2. MATERIAŁY

Ogólne wymagania dotyczące materiałów, ich pozyskiwania i składowania podano w ST DM.00.00.00 „Wymagania ogólne” pkt. 2.

### 2.1. Warstwa z mieszanki związanej cementem C<sub>1,5/2,0</sub> oraz C<sub>5,0/6,0</sub>

Do wykonania warstwy z mieszanki związanej cementem C<sub>1,5/2,0</sub> (wg WT-5), należy stosować:

- kruszywo,
- cement,
- wodę,
- ewentualne dodatki i domieszki,
- materiały do pielęgnacji warstwy.

### 2.2. Kruszywo

Do wykonywania mieszanki związanej cementem na warstwę mrozochronną należy stosować kruszywo naturalne. Wymagania wobec kruszywa, oparte są na specyfikacji zgodnej z normą PN-EN 13242.

**Tabela 1. Wymagania wobec kruszyw do mieszanki związanej cementem na warstwę mrozochronną i podbudowę zasadniczą**

Lp.	Rozdział w PN-EN 13242+A1: 2010	Właściwość	Deklarowane kategorie lub wartości w odniesieniu do zastosowania kruszywa do mieszanki związanej (KR1 ÷ KR6)	Odniesienie do PN-EN 13242+A1:2010
1	4.1-4.2	Frakcje / zestaw sit #	0,063; 0,5; 1; 2; 4; 5,6; 8; 11,2; 16; 22,4; 31,5; 45; 63 i 90 (zestaw podstawowy +1), wszystkie frakcje dozwolone	Tabl. 1
2	4.3.1	Uziarnienie wg PN-EN 933-1	G <sub>C</sub> 80/20 G <sub>F</sub> 80 G <sub>A</sub> 75	Tabl. 2
3	4.3.2	Ogólne granice i tolerancje uziarnienia kruszywa grubego na sitach pośrednich wg PN-EN 933-1	GT <sub>C</sub> NR	Tabl. 3
4	4.3.3	Tolerancja typowego uziarnienia kruszywa drobnego i kruszywa o ciągłych uziarnieniu wg PN-EN 933-1	GT <sub>F</sub> NR GT <sub>A</sub> NR	Tabl. 4
5	4.4	Kształt kruszywa grubego - maksymalne wartości wskaźnika płaskości wg PN-EN 933-3 *)	FI <sub>Deklarowane</sub> FI <sub>50</sub> dla podbudowy	Tabl. 5
		Kształt kruszywa grubego - maksymalne wartości wskaźnika kształtu wg PN-EN 933-4 *)	SI <sub>Deklarowane</sub> SI <sub>55</sub> dla podbudowy	Tabl. 6
6	4.5	Kategorie procentowych zawartości ziaren o powierzchni przekruszonej lub łamanych oraz ziaren całkowicie zaokrąglonych w kruszywie grubym wg PN-EN 933-5	C <sub>NR</sub>	Tabl. 7
7	4.6	Zawartość pyłów **) wg PN-EN 933-1 a) w kruszywie grubym b) w kruszywie drobnym	f <sub>Deklarowana</sub> f <sub>Deklarowana</sub>	Tabl. 8
8	4.7	Jakość pyłów	Brak wymagań	-
9	5.2	Odporność na rozdrabnianie kruszywa grubego wg PN-EN 1097-2, kategoria wyższa niż	LA <sub>60</sub> LA <sub>50</sub> dla podbudowy	Tabl. 9
10	5.3	Odporność na ścieranie kruszywa grubego wg PN-EN 1097-1	M <sub>DE</sub> NR	Tabl. 11
11	5.4	Gęstość wg PN-EN 1097-6:2001, rozdział 7, 8 albo 9	Deklarowana	-
12	5.5	Nasiąkliwość wg PN-EN 1097-6:2001, rozdział 7, 8 albo 9	Deklarowana	-
13	6.2	Siarczany rozpuszczalne w kwasie wg PN-EN 1744-1	kruszywo kamienne: AS <sub>0,2</sub>	Tabl. 12
14	6.3	Całkowita zawartość siarki wg PN-EN 1744-1	kruszywo kamienne: S <sub>NR</sub>	Tabl. 13

15	6.4.1.	Składniki wpływające na szybkość wiązania i twardnienia mieszanek związanych hydraulicznie	Deklarowana	-
16	6.4.2.1	Stołość objętości żużla stalowniczego wg PN-EN 1744-1:2000 rozdział 19.3	$V_5$	Tabl. 14
17	6.4.2.2	Rozpad krzemianowy w żużlu wielkopieczowym kawałkowym wg PN-EN 1744-1:2000, p. 19.1	Brak rozpadu	-
18	6.4.2.3	Rozpad żelazawy w żużlu wielkopieczowym kawałkowym wg PN-EN 1744-1:2000, p. 19.2	Brak rozpadu	-
19	6.4.3	Składniki rozpuszczalne w wodzie wg PN-EN 1744-3	Brak substancji szkodliwych w stosunku do środowiska wg odrębnych przepisów	-
20	6.4.4	Zanieczyszczenia	Brak ciał obcych takich jak drewno, szkło i plastik, mogących pogorszyć wyrób końcowy	-
21	7.2	Zgorzel słoneczna bazaltu wg PN-EN 1367-3, wg PN-EN 1097-2	$SB_{LA}$	-
22	7.3.2	Nasiąkliwość wg PN-EN 1097-6:2001, rozdział 7 (jeśli kruszywo nie spełni warunku $W_{24} 2$ to należy zbadać jego mrozoodporność wg p.7.3.3, tablica 1)	$W_{24} 2$	Tabl. 16
23	7.3.3	Mrozoodporność na frakcji kruszywa 8/16 wg PN-EN 1367-1 (badanie wykonywane tylko w przypadku, gdy nasiąkliwość kruszywa przekracza $WA_{24} 2$ )	skały magmowe i przeobrażone: $F_4$ skały osadowe: $F_{10}$  $F_4$ dla podbudowy	Tabl. 18
24	Załącznik C, p.C.3.4	Skład mineralogiczny	Deklarowany	-
25	Załącznik C, p.C.3.4	Istotne cechy środowiskowe	Większość substancji niebezpiecznych określonych w dyrektywie Rady 76/769/EWG zazwyczaj nie występuje w źródłach kruszywa pochodzenia mineralnego.	-

\*) Badaniem wzorcowym oznaczania kształtu kruszywa grubego jest badanie wskaźnika płaskości.  
\*\*) Łączna zawartość pyłów w mieszance powinna się mieścić w wybranych krzywych granicznych wg p.5.2 ST

**Tabela 2. Wymagania dla kruszyw przeznaczonych do stabilizacji cementem**

Lp.	Właściwości	Wymagania	Badania według
1	Uziarnienie - ziarn pozostających na sicie # 2 mm, %, nie mniej niż: - ziarn przechodzących przez sito 0,075 mm, %, nie więcej niż:	30 15	PN-B-06714-15
2	Zawartość części organicznych, barwa cieczy nad kruszywem nie ciemniejsza niż:	wzorcowa	PN-B-06714-26
3	Zawartość zanieczyszczeń obcych, %, nie więcej niż:	0,5	PN-B-06714-12
4	Zawartość siarczanów, w przeliczeniu na $SO_3$ , %, mniej niż:	1	PN-B-06714-28

### 2.3. Cement

Do mieszanki związanej cementem należy stosować cementy powszechnego użytku klasy 32,5 lub 42,5 N lub R, rodzaju CEM I, CEM II lub CEM III. Cement w zależności od rodzaju powinien spełniać wymagania podane w normie PN-EN 197-1.

**Tabela 3. Wymagania dla cementu do mieszanki związanej cementem**

Lp.	Właściwości	Klasa cementu			
		32,5 N	32,5 R	42,5 N	42,5 R
1	Wytrzymałość wczesna na ściskanie (MPa), po 2 dniach, nie mniej niż:	-	10	10	20
2	Wytrzymałość wczesna na ściskanie (MPa), po 7 dniach, nie mniej niż:	16	-	-	-
3	Wytrzymałość normowa na ściskanie (MPa), po 28 dniach, nie mniej niż:	$32,5 \leq R_c \leq 52,5$		$42,5 \leq R_c \leq 62,5$	
4	Początek czasu wiązania, min., nie wcześniej niż:	75		60	
5	Stołość objętości, mm, nie więcej niż:	10		10	

### 2.4. Woda

Woda do produkcji mieszanki związanej cementem i ewentualnie do pielęgnacji wykonanej warstwy powinna być czysta, bez zawartości szkodliwych dodatków, odpowiadająca

wymaganiom PN-EN 1008. Bez badań laboratoryjnych można stosować wodę wodociągową pitną.

Gdy woda pochodzi z wątpliwych źródeł nie może być użyta bez stwierdzenia zgodności z powyższą normą.

## **2.5. Domieszki**

Domieszki powinny być zgodne z PN-EN 934-2. Jeśli w mieszance mają być zastosowane środki przyspieszające lub opóźniające wiązanie, należy to uwzględnić przy projektowaniu składu mieszanki.

## **2.6. Dodatki**

W przypadkach uzasadnionych mieszanka może zawierać dodatki, które powinny być uwzględnione w projekcie mieszanki.

Dodatki powinny być o sprawdzonym działaniu jak np. mielony granulowany żużel wielkopiecowy lub popiół lotny pod warunkiem, że odpowiada wymaganiom norm europejskich (PN-EN 450-1, PN-EN 15167-1, PN-EN 14227-4).

## **2.7. Źródła materiałów**

Źródła materiałów powinny być wybrane przez Wykonawcę z wyprzedzeniem, przed rozpoczęciem robót. Nie później niż 14 dni przed rozpoczęciem robót z użyciem tych materiałów, Wykonawca powinien dostarczyć Inżynierowi wyniki badań laboratoryjnych i reprezentatywne próbki materiałów. Wyniki badań laboratoryjnych dostarczone przez Wykonawcę powinny dotyczyć wszystkich właściwości określonych w pkt.2 i pkt.5. Materiały z zaproponowanego przez Wykonawcę źródła będą zaakceptowane do wbudowania przez Inżyniera, jeżeli dostarczone przez Wykonawcę wyniki badań laboratoryjnych i wyniki ewentualnych badań laboratoryjnych prowadzonych przez Inżyniera pokażą zgodność cech materiałowych z wymaganiami określonymi w pkt.2 i pkt.5. Zaakceptowanie źródła materiałów nie oznacza, że wszystkie materiały z tego źródła będą przez Inżyniera przyjęte do wbudowania.

## **2.8. Preparaty do pielęgnacji warstw**

Do pielęgnacji warstw z kruszywa stabilizowanego spoiwami hydraulicznymi mogą być stosowane:

- preparaty pielęgnacyjne powłokowe posiadające stosowne dokumenty dopuszczające – preferowane,
- folie z tworzyw sztucznych,
- włókniny o grubości co najmniej 5mm,
- woda – wyjątkowo, za zgodą Inżyniera.

## **2.9. Składowanie materiałów**

### **2.9.1. Składowanie kruszywa**

Składowanie kruszywa powinno odbywać się w warunkach zabezpieczających je przed zanieczyszczeniem i zmieszaniem z innymi rodzajami lub frakcjami kruszywa.

### **2.9.2. Składowanie cementu**

Przechowywanie cementu dostarczonego luzem – przechowuje się w magazynach specjalnych (zbiornikach stalowych, betonowych, silosach) przystosowanych do pneumatycznego załadowania i wyładowania

## **3. SPRZĘT**

Ogólne wymagania dotyczące sprzętu podano w STWiORB DM.00.00.00 „Wymagania ogólne” pkt. 3.

Cały sprzęt powinien być zaakceptowany przez Inżyniera.

Do wykonania mieszanki do warstwy związanej cementem w mieszarce należy stosować następujący sprzęt:

- mieszarki stacjonarne wyposażone w urządzenia wagowe dla gruntu i cementu oraz objętościowe dla wody,
- wytwórnia stacjonarna lub mobilna do wytwarzania mieszanki (dozowanie składników wagowe, zbiornik na cement, liczba zasieków skorelowana z liczbą użytych kruszyw w mieszance),
- spycharki, równiarki, układarki mechaniczne,
- stabilizator gruntu, gruntomieszarka, recykler,
- ciężkie szablony do wyprofilowania warstwy,
- przewożne zbiorniki na wodę, wyposażone w urządzenia do równomiernego i kontrolowanego dozowania wody,
- walce ogumione i stalowe wibracyjne lub statyczne do zagęszczania,
- zagęszczarki płytowe, ubijaki mechaniczne lub małe walce wibracyjne do zagęszczania w miejscach trudnodostępnych.

Sprzęt powinien odpowiadać wymaganiom określonym w dokumentacji projektowej, instrukcjach producentów lub propozycji Wykonawcy i powinien być zaakceptowany przez Inspektora Nadzoru.

#### **4. TRANSPORT**

Ogólne wymagania dotyczące transportu podano w STWiORB DM.00.00.00 „Wymagania ogólne” pkt. 4.

##### **4.1. Transport kruszywa**

Kruszywo może być przewożone dowolnymi środkami transportowymi gwarantującymi zabezpieczenie przed zanieczyszczeniem i zmianą wilgotności. Materiały sypkie można przewozić dowolnymi środkami transportu, w warunkach zabezpieczających je przed zanieczyszczeniem, zmieszaniem z innymi materiałami i nadmiernym zawilgoceniem.

##### **4.2. Transport cementu**

Transport cementu powinien odbywać się zgodnie z PN-EN 197-1 w sposób chroniący go przed zawilgoceniem i zanieczyszczeniem. Cement luzem przewozi się w zbiornikach (wagonach, samochodach), czystych i nie zanieczyszczanych podczas transportu. Środki transportu powinny być wyposażone we wsypy i urządzenia do wyładowania cementu.

##### **4.3. Transport wody**

Jeżeli woda do wytwarzania mieszanki nie jest pobierana bezpośrednio z instalacji wodociągowej, to powinna być dowożona z uzgodnionego miejsca w czystych zbiornikach, w sposób zabezpieczający przed zanieczyszczeniem.

##### **4.4. Transport mieszanki**

Transport mieszanki z wytwórni do miejsca wbudowania powinien odbywać się w sposób zapobiegający rozsegregowaniu mieszanki oraz utracie wilgotności. Do transportu mieszanki należy stosować samochody samowyładowcze. Wszystkie sposoby transportu powinny być zaakceptowane przez Inspektora Nadzoru. Ruch pojazdów po wyprofilowanym podłożu powinien nie powodować jego uszkodzeń i tworzenia kolein.

#### **5. WYKONANIE ROBÓT**

Ogólne zasady wykonywania robót podano w STWiORB DM.00.00.00 „Wymagania ogólne” pkt. 5.

##### **5.1. Przygotowanie podłoża**

Podłoże pod warstwę podbudowy pomocniczej oraz warstwę mrozoochronną powinno spełniać wymagania określone w ST D.04.01.01.

Warstwa mieszanki związanej cementem jako warstwa mrozochronna powinna być wytyczona w sposób umożliwiający jej wykonanie zgodnie z Dokumentacją Projektową lub wg zaleceń Inspektora Nadzoru z tolerancjami określonymi w niniejszej ST.

## 5.2. Warunki przystąpienia do robót

Warstwa z kruszywa stabilizowanego cementem nie może być wykonywana wtedy, gdy temperatura powietrza spadła poniżej +5°C oraz wtedy, gdy podłoże jest zamrożone i podczas opadów deszczu. Nie należy rozpoczynać wbudowania warstwy jeżeli prognozy meteorologiczne wskazują na możliwy spadek temperatury poniżej 5°C w czasie najbliższych 7 dni.

### 5.2.1. Roboty przygotowawcze

Przed przystąpieniem do robót należy, na podstawie dokumentacji projektowej lub wskazań Inspektora Nadzoru:

- ustalić lokalizację robót,
- przeprowadzić obliczenia i pomiary niezbędne do szczegółowego wytyczenia robót oraz ustalenia danych wysokościowych,
- usunąć przeszkody utrudniające wykonanie robót,
- wprowadzić oznakowanie drogi na okres robót,
- zgromadzić materiały i sprzęt potrzebne do rozpoczęcia robót.

## 5.3. Projektowanie mieszanki związanej cementem C<sub>1,5/2</sub> oraz C<sub>5,0/6,0</sub>

Skład mieszanki projektuje się ze względu na wytrzymałość na ściskanie próbek (System I), zagęszczanych metodą Proctora wg PN-EN 13286-50 w formach walcowych h=120mm; d=150mm; H/D = 0,8 (oznaczane w WT-5 jako H/D≈1).

Wytrzymałość na ściskanie R<sub>c</sub> mieszanki związanej cementem, oznaczona zgodnie z PN-EN 13286-41 powinna być równa lub większa od wytrzymałości na ściskanie wymaganej dla klasy wytrzymałości mieszanki związanej. Przyjmuje się klasę wytrzymałości kruszywa stabilizowanego cementem C<sub>1,5/2,0</sub>, co odpowiada mieszance związanej, o wytrzymałości równej lub większej niż R<sub>c 28</sub> = 2 MPa.

Podczas projektowania należy określić również wymaganie dla wytrzymałości na ściskanie po 7 dniach, która to wartość będzie wartością odniesienia dla przewidzenia wartości wytrzymałości 28-dniowej.

Określone w badaniu progowe ilości wody powinny uwzględniać właściwe zagęszczenie i oczekiwane parametry mechaniczne mieszanki. Należy określić procentowy udział składników w stosunku do całkowitej masy mieszanki w stanie suchym oraz uziarnienie i gęstość objętościową. Proporcje należy określić laboratoryjnie lub/i na podstawie praktycznych doświadczeń z mieszankami wykonywanymi z tych samych składników i w tych samych warunkach, spełniające wymagania niniejszej STWiORB.

Projekt (recepty) składu mieszanki związanej cementem powinien obejmować:

- ustalenie krzywej uziarnienia mieszanki mineralnej,
- oznaczenie maksymalnej gęstości objętościowej i wilgotności optymalnej mieszanki mineralno-cementowej o założonej zawartości cementu,
- obliczenie ilości składników (procentowo i objętościowo) w 1 m<sup>3</sup> mieszanki związanej cementem,
- wykonanie walcowych próbek kontrolnych,
- oznaczenie wytrzymałości na ściskanie,
- oznaczenie mrozoodporności mieszanki związanej cementem,
- ustalenie ostatecznego składu mieszanki.

Mieszanki związane cementem C<sub>1,5/2,0</sub> oraz C<sub>5,0/6,0</sub> powinny spełniać wymagania określone w Tabeli 4.

**Tabela 4. Wymagania wobec mieszanek związanych cementem w drogach obciążonych ruchem KR1 ÷ KR6**

Lp.	Właściwość	Wymagania KR1 ÷ KR6	Uwagi
1	Składniki		
1.1	Cement	Tabela 3 ST	-
1.2	Kruszywo	Tabela 1 ST	-
1.3	Woda zarobowa	pkt.2.4	-
1.4	Dodatki i domieszki	pkt.2.5 i 2.6	-
2	Mieszanka		
2.1	Uziarnienie, krzywe graniczne uziarnienia	Tabela 5 ST	-
2.2	Minimalna zawartość cementu	pkt.5.5	-
2.3	Zawartość wody	wg projektu	wg PN-EN 13286-2
2.4	Wytrzymałość na ściskanie po 7 dniach (System I *)	$R_{c7} = 1,3 \text{ MPa}^{**}$	wg PN-EN 13286-41
2.5	Wytrzymałość na ściskanie po 28 dniach (System I) – klasa wytrzymałości	$C_{1,5/2,0} \leq 4,0 \text{ MPa}$ $C_{5,0/6,0} \leq 10,0$	wg PN-EN 13286-41
2.6	Mrozoodporność, nie mniej niż:	0,6 dla $C_{1,5/2,0}$ $\geq 0,7$ dla $C_{5,0/6,0}$	-
2.7	Szczelność mieszanki	$\geq 0,8$ dla $C_{5,0/6,0}$	
*) Parametr nie wymagany, pozwalający przewidywać wytrzymałość 28-dniową			
**) Wartości szacunkowe, szczegółowa wartość wytrzymałości 7-dniowej powinna zostać określona przez Wykonawcę w projekcie recepty			

#### 5.4. Uziarnienie mieszanki mineralnej do wykonania warstwy mieszanki związanej cementem

Sprawdzenie uziarnienia mieszanki mineralnej należy wykonać zgodnie z metodą wg PN-EN 933-1. Do analizy stosuje się zestaw sit podstawowy +1, wg Tabeli 6.

Krzywa uziarnienia mieszanki mineralnej powinna mieścić się w polu dobrego uziarnienia wyznaczonego przez rzędne krzywych granicznych wg tabeli 5, zależnie od wybranego uziarnienia.

Uziarnienie kruszywa wybrane przez Wykonawcę, powinno być tak dobrane, aby mieszanka związana cementem wykazywała maksymalną szczelność i urabialność przy minimalnym zużyciu cementu i wody.

**Tabela 5. Uziarnienie mieszanki mineralnej do warstwy z mieszanki związanej cementem**

Sito kwadratowe [mm]	Przechodzi przez sito [%]									
	Mieszanka CBGM 0/8		Mieszanka CBGM 0/11,2		Mieszanka CBGM 0/16		Mieszanka CBGM 0/22,4		Mieszanka CBGM 0/31,5	
	od	do	od	do	od	do	od	do	od	do
45	-	-	-	-	-	-	-	-	100	100
31,5	-	-	-	-	-	-	100	100	85	100
22,4	-	-	-	-	100	100	85	100	70	100
16	-	-	100	100	85	100	-	-	57	88
11,2	100	100	85	100	72	98	59	89	46	80
8	85	100	72	96	59	90	48	81	-	-
5,6	45	100	56	88	-	-	-	-	-	-
4	28	100	48	81	38	71	32	66	26	61
2	15	100	33	64	26	56	23	54	18	50
1	14	88	25	49	19	44	17	43	12	40
0,5	12	75	17	36	13	32	11	31	8	30
0,25	-	-	12	25	10	23	-	-	-	-
0,063	6,5	15	6,5	13	4,5	11	3,5	11	3	11

Krzywa uziarnienia mieszanki powinna zawierać się w obszarze między krzywymi granicznymi uziarnienia przedstawionych na rys. 1÷5, odpowiednio dla każdego rodzaju mieszanki.

Rys. 1. Krzywe graniczne uziarnienia mieszanki mineralnej 0/31,5 mm

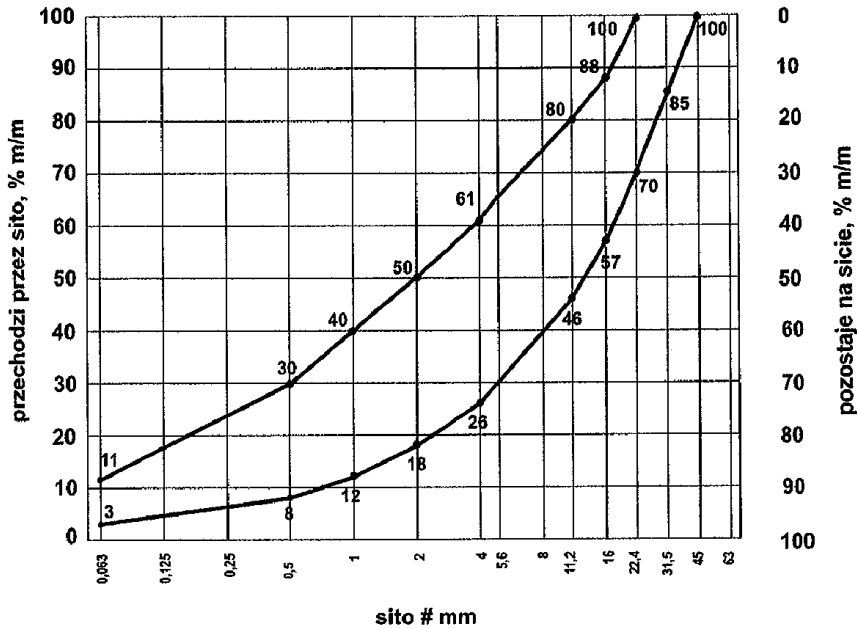

Rys. 2. Krzywe graniczne uziarnienia mieszanki mineralnej 0/22,4 mm

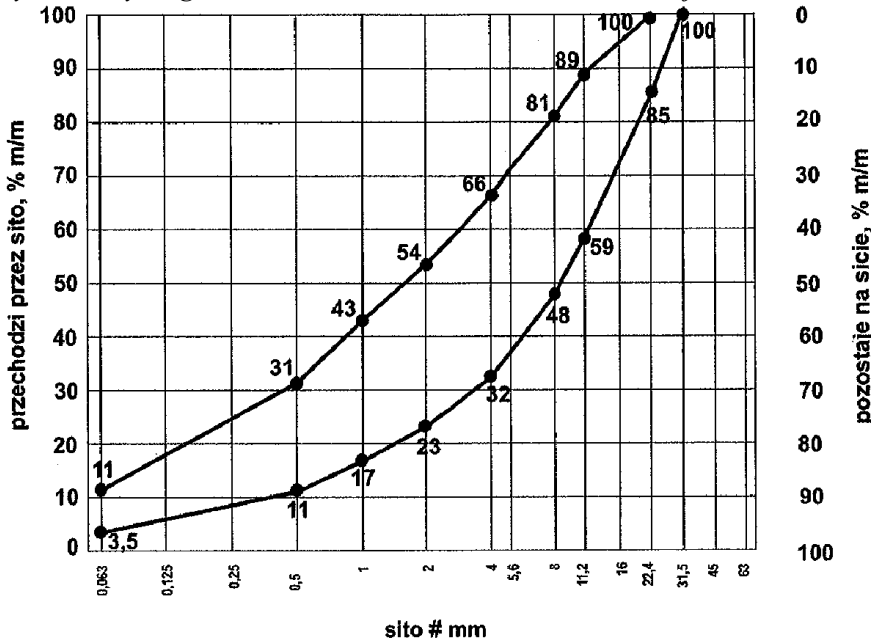

Rys. 3. Krzywe graniczne uziarnienia mieszanki mineralnej 0/16 mm

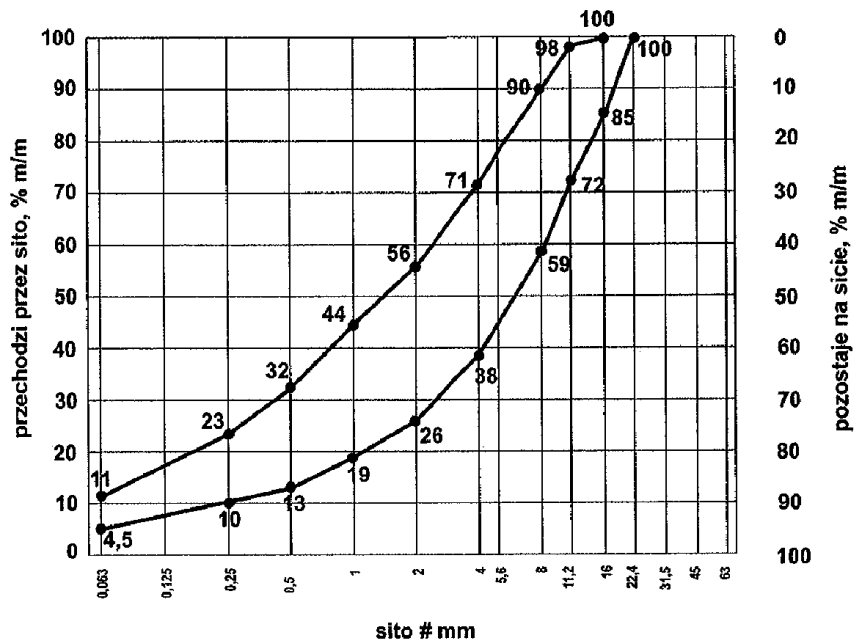

Rys. 4. Krzywe graniczne uziarnienia mieszanki mineralnej 0/11,2 mm

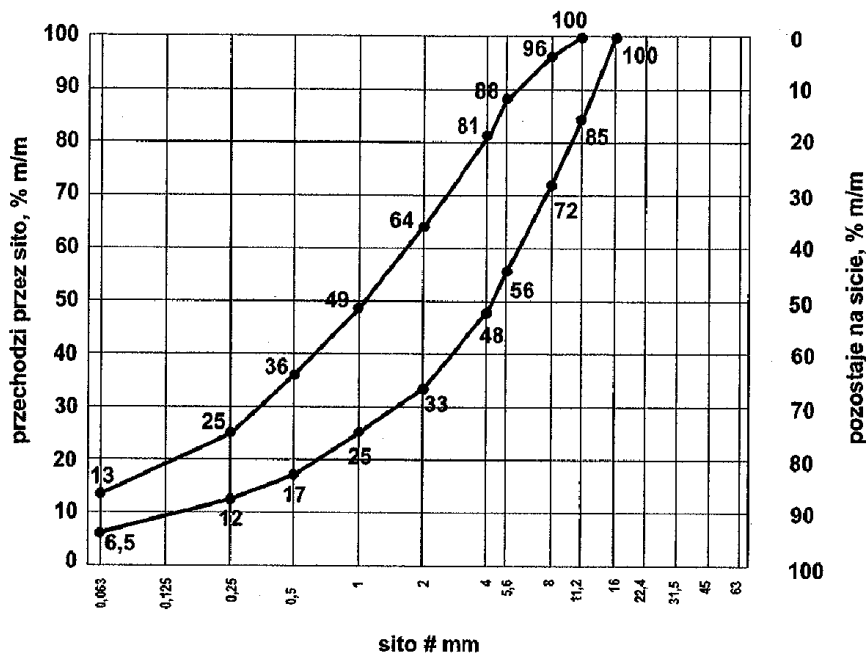



Rys. 5. Krzywe graniczne uziarnienia mieszanki mineralnej 0/8 mm

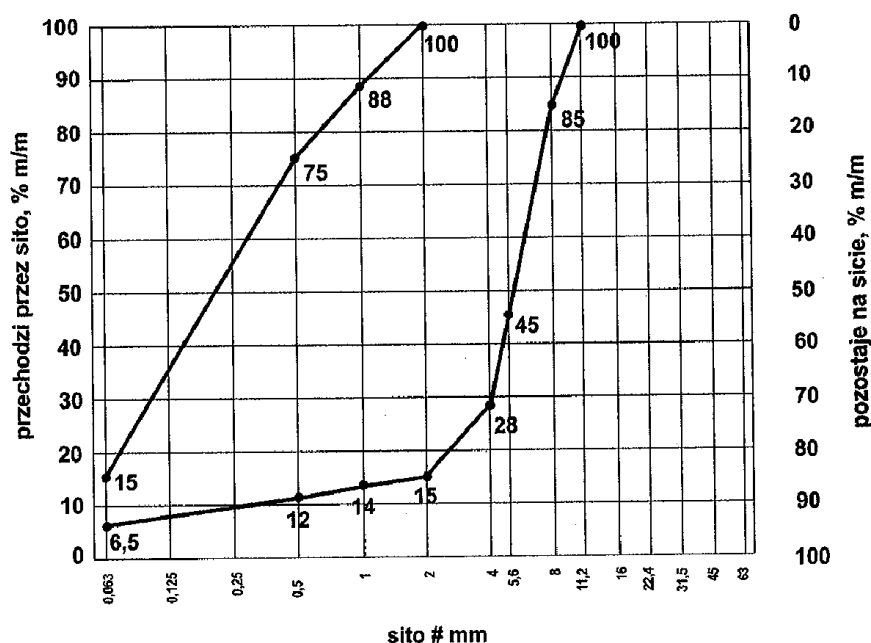

### 5.5. Zawartość spoiwa

Minimalna zawartość cementu w mieszance wg PN-EN 14227-1 powinna wynosić co najmniej 3% (m/m).

Zawartość spoiwa w mieszance powinna być określona na podstawie procedury projektowej i/lub doświadczenia z mieszankami wyprodukowanymi przy użyciu proponowanych składników.

Dopuszczalne jest zastosowanie mniejszej ilości spoiwa niż podano powyżej, jeśli podczas procesu produkcyjnego stwierdzone zostanie, że zachowana jest zgodność z wymaganiami Tabeli 4.

Tabela 6. Minimalna zawartość spoiwa (cementu) w mieszance wg PN-EN 14227-1

Maksymalny nominalny wymiar kruszywa, mm	Minimalna zawartość spoiwa, % m/m
> 8,0 do 31,5	3
2,0 do 8,0	4
< 2,0	5

### 5.6. Zawartość wody

Zawartość wody powinna odpowiadać wilgotności optymalnej, określonej na podstawie procedury projektowej wg metody Proctora, zgodnie z PN-EN 13286-2.

### 5.7. Warunki przygotowania i pielęgnacji próbek

Próbki walcowe, zagęszczane ubijakiem Proctora, powinny być przygotowane i przechowywane zgodnie z PN-EN 13286-50.

Próbki przeznaczone do badania po 28 dniach należy przechowywać przez 14 dni w temperaturze pokojowej z zabezpieczeniem przed wysychaniem (w komorze o wilgotności powyżej 95% ± 100% lub w wilgotnym piasku) i następnie zanurzyć na 14 dni do wody o temperaturze pokojowej. Nasywanie próbek wodą odbywa się pod ciśnieniem normalnym i przy całkowitym ich zanurzeniu w wodzie.

Próbki przeznaczone do badań kontrolnych po 7 dniach należy przechowywać zgodnie z PN-EN 13286-50.

## 5.8. Badanie wytrzymałości

Badanie wytrzymałości na ściskanie (System I) należy przeprowadzić na próbkach przygotowanych i pielęgnowanych jw., przy wykorzystaniu metody badawczej zgodnej z PN-EN 13286-41.

Wytrzymałość na ściskanie określonej mieszanki powinna być oznaczana po 28 dniach pielęgnacji.

Wytrzymałość na ściskanie po 7 dniach pielęgnacji należy traktować orientacyjnie, pozwala ona przewidywać wytrzymałość 28-dniową.

**Tabela 7. Klasy wytrzymałości wg normy PN-EN 14227-1**

Wytrzymałość na ściskanie po 28 dniach, MPa Wytrzymałość charakterystyczna $R_c$		Próbki walcowe $H/D^b=1,0^b$	Klasa wytrzymałości
Próbki walcowe $H/D^a=2,0$	Próbki walcowe $H/D^b=1,0^b$		
1,5	2,0		C1,5/2,0 $\leq$ 4,0 MPa
5,0	6,0		C5,0/6,0 $\leq$ 10,0 MP

## 5.9. Badanie mrozoodporności

Ze względu na występowanie warstwy związanej cementem w strefie przemarzania, konieczne jest spełnienie dodatkowego warunku jak dla podbudowy pomocniczej oraz warstwy mrozoochronnej tj. mrozoodporności mieszanki związanej cementem.

Wskaźnik mrozoodporności mieszanki związanej cementem określany jest stosunkiem wytrzymałości na ściskanie  $R_c^{z-o}$  próbki po 28 dniach pielęgnacji i po 14 cyklach zamrażania i odmrażania, do wytrzymałości na ściskanie  $R_{c28}$  próbki po 28 dniach pielęgnacji.

Wskaźnik mrozoodporności =  $R_c^{z-o} / R_{c28}$ .

Próbki przeznaczone do oznaczenia wskaźnika mrozoodporności należy przechowywać przez 28 dni w temperaturze pokojowej z zabezpieczeniem przed wysychaniem (w komorze o wilgotności powyżej 95% ÷ 100% lub w wilgotnym piasku). Następnie należy zanurzyć je całkowicie na 1 dobę w wodzie, a następnie w ciągu kolejnych 14 dni poddać cyklom zamrażania i odmrażania.

Jeden cykl zamrażania i odmrażania polega na zamrażaniu próbki w temp.  $-23 \pm 2^\circ\text{C}$  przez 8 godz. i odmrażania w wodzie o temp.  $+18 \pm 2^\circ\text{C}$  przez 16 godzin.

Oznaczenie wskaźnika mrozoodporności należy przeprowadzać na 3 próbkach i do obliczeń przyjmować średnią. Wynik badania różniący się od średniej o więcej niż 20% należy odrzucić, a jako miarodajną wartość wytrzymałości na ściskanie  $R_c^{z-o}$ ,  $R_{c28}$  należy przyjąć średnią obliczona z pozostałych dwóch wyników, z dokładnością do 0,1.

## 5.10. Szczelność mieszanki

Szczelność mieszanki przed związaniem definiuje się jako stosunek objętości ziaren do objętości mieszanki zawierającej ziarna i wolne przestrzenie między nimi.

Szczelność należy obliczyć w oparciu o poniższy wzór:

$$C = (\gamma m / 100) \times (a / \gamma A + b / \gamma B + c / \gamma C \dots)$$

gdzie:

$C$  szczelność;

$\gamma m$  maksymalna gęstość objętościowa mieszanki w stanie suchym ( $\text{Mg}/\text{m}^3$ );

$\gamma A$  gęstość objętościowa ziaren składnika  $A$  ( $\text{Mg}/\text{m}^3$ );

$\gamma B$  gęstość objętościowa ziaren składnika  $B$  ( $\text{Mg}/\text{m}^3$ );

$\gamma C$  gęstość objętościowa ziaren składnika  $C$  ( $\text{Mg}/\text{m}^3$ );

$a$  zawartość składnika  $A$  w masie mieszanki (%);

$b$  zawartość składnika  $B$  w masie mieszanki (%);

$c$  zawartość składnika  $C$  w masie mieszanki (%);

Maksymalną gęstość objętościową mieszanki ( $\gamma m$ ) należy określić zmodyfikowaną metodą Proctora wg PN-EN 13286-2.

Gęstość ziaren składników ( $\gamma_A$ ,  $\gamma_B$ ,  $\gamma_C$ , ...) należy określić w zależności od wielkości ziaren zgodnie z normą PN-EN 1097-6 załącznik A (gęstość wstępnie osuszonych ziaren) lub normy PN-EN 1097-7.

Przykład obliczenia szczelności C przedstawiono w tabeli poniżej.

**Tabela 8. Przykład obliczenia szczelności**

Składnik mieszanki	% masy mieszanki	Gęstość objętościowa ziaren (Mg/m <sup>3</sup> )
Kruszywo grube 4/16 mm	50	$\rho_{pA} = 2,69$
Kruszywo drobne 0/4 mm	46,5	$\rho_{pB} = 2,65$
Cement	3,5	$\rho_{pC} = 2,95$
Maksymalna gęstość objętościowa mieszanki zmodyfikowaną metodą Proctora (Mg/m <sup>3</sup> )		$\rho_d = 2,20$

$$C = (2,20/100) \times (50/2,69 + 46,5/2,65 + 3,5/2,95) = 0,82$$

### 5.11. Warunki przystąpienia do robót

Warstwa z mieszanki związanej cementem nie powinna być wykonywana gdy temperatura powietrza jest niższa niż 5 °C i wyższa niż 25 °C oraz gdy podłoże jest zamrożone. Nie dopuszcza się prowadzenia robót podczas opadów atmosferycznych oraz podczas silnego wiatru ( $V > 16\text{m/s}$ ).

### 5.12. Przygotowanie podłoża

Podłożem wbudowywanej mieszanki związanej cementem jest koryto wg STWiORB D.04.01.01.

### 5.13. Odcinek próbny

Najpóźniej na 10 dni przed rozpoczęciem robót należy wykonać odcinek próbny w celu:

- stwierdzenia czy sprzęt do rozkładania jest właściwy i czy zapewni uzyskanie: wymaganej szerokości, równości w przekroju podłużnym i poprzecznym,
- określenia grubości warstwy wbudowanej mieszanki przed zagęszczeniem, koniecznej do uzyskania wymaganej grubości warstwy zagęszczonej,
- określenia czy zaproponowane walce są właściwe i ile przejść jest niezbędne dla uzyskania wymaganego wskaźnika zagęszczenia warstwy.

Na odcinku próbnym Wykonawca powinien użyć materiałów oraz sprzętu do mieszania, rozkładania i zagęszczania, jakie będą stosowane do wykonywania warstwy.

Powierzchnia odcinka próbnego powinna być dostosowana do zakresu robót i powinna stanowić fragment wykonywanej warstwy. Odcinek próbny powinien być zlokalizowany w miejscu zaproponowanym przez Wykonawcę i zaakceptowanym przez Inżyniera. Z odcinka próbnego powinien być spisany protokół, uwzględniający uwagi i zalecenia oraz załączone wyniki wykonanych badań.

Wykonawca może przystąpić do wykonywania warstwy z mieszanki związanej cementem po zaakceptowaniu przez Inżyniera wyników badań i prób wykonanych na odcinku próbnym warstwy. Paliki lub szpilki do kontroli ukształtowania warstw powinny być wcześniej odpowiednio zamocowane i utrzymywane w czasie robót przez Wykonawcę. Rozmieszczenie palików lub szpilek powinno umożliwiać naciągnięcie sznurków lub linek do wytyczenia robót i nie powinno być większe niż co 10 m.

## 5.14. Wykonanie warstwy z mieszanki związanej cementem

### 5.14.1 Wbudowywanie mieszanki związanej cementem

Układanie warstwy z mieszanki związanej cementem zaleca się wykonywać układarkami mechanicznymi, zapewniającymi równomierne rozłożenie całej mieszanki. W wyjątkowych przypadkach, za zgodą Inżyniera, dopuszcza się układanie mieszanki za pomocą równiarek.

W trakcie wbudowywania muszą być na bieżąco sprawdzane cechy mieszanki.

Natychmiast po rozłożeniu i wyprofilowaniu mieszanki należy rozpocząć jej zagęszczanie. Powierzchnia zagęszczonej warstwy powinna mieć prawidłowy przekrój poprzeczny, podłużny i jednolity wygląd.

Zagęszczanie należy kontynuować do osiągnięcia wskaźnika zagęszczenia nie mniejszego niż  $I_s \geq 1,00$  maksymalnej gęstości objętościowej podanej w recepcie mieszanki związanej cementem, określonej wg PN-B-04481:1988. Badanie należy przeprowadzić bezpośrednio po zakończeniu zagęszczania.

Wałowanie z użyciem walców stalowych należy prowadzić z włączoną wibracją, zwłaszcza w początkowej fazie zagęszczania. Na końcu wałowanie powinno zostać przeprowadzone walcem ogumionym. Pojawiające się w trakcie zagęszczania zaniżenia, rozwarstwienia powinny być natychmiast naprawiane przez wymianę mieszanki na pełną głębokość, wyrównanie i ponowne zagęszczenie. Operacje zagęszczania i obróbki powierzchniowej należy zakończyć przed rozpoczęciem wiązania cementu t.j. w przeciągu 1,5 godziny od dodania wody do mieszanki.

Zagęszczona warstwa powinna zostać zabezpieczona przed ruchem technologicznym na czas niezbędny dla umożliwienia zajścia reakcji chemicznych oraz osiągnięcia min. 80% wymaganej wytrzymałości i niezbędnej nośności. Czas ten ustali Wykonawca w uzgodnieniu z Inżynierem na odcinku próbnym.

### 5.14.2 Wymagania dla wykonanej warstwy za mieszanki związanej cementem

Kontrolę nośności przeprowadza się na ok. 3 dzień po wykonaniu stabilizacji lub w innym okresie ustalonym na odcinku próbnym, na podstawie pomiaru wtórnego modułu odkształcenia  $E_2$  wg PN-S-02205:1998. Badanie modułu odkształcenia polega na statycznym obciążaniu podłoża płytą o średnicy  $D=300$ mm, stopniowo co 0,05 MPa. Po doprowadzeniu do każdego z obciążeń jednostkowych odczytuje się wskazania czujników co 2 min. do momentu aż różnica między nimi wyniesie mniej niż 0,05 MPa. Końcowe obciążenie doprowadza się do wartości równej 0,35 MPa (jak dla warstwy ulepszonego podłoża wg PN-S-02205:1998).

Moduły odkształcenia pierwotny  $E_1$  i wtórny  $E_2$ , odpowiadające przyrostowi osiadań wywołanemu przyrostem obciążenia jednostkowego w zakresie od 0,15 do 0,25 MPa, obliczamy na podstawie wzoru:

$$E_1, E_2 = \frac{3}{4} D (\Delta p / \Delta s) \quad [MPa]$$

gdzie:  $D$  - średnica płyty ( $D=300$ ), mm  
 $\Delta p$  - różnica nacisków ( $\Delta p=0,10$ ), MPa  
 $\Delta s$  - przyrost osiadań odpowiadający różnicy nacisków, mm

Wartości wtórnego modułu odkształcenia powinny być zgodne z Tabelą 6.

**Tabela 9. Wymagania dla wtórnego modułu odkształcenia**

Miejsce wbudowania	$E_2$
drogi kategorii ruchu KR1-2	$\geq 120$ MPa
zjazdu	$\geq 100$ MPa
chodniki, ciągi pieszo-rowerowe, wyspy	$\geq 80$ MPa

### 5.14.3 Spoiny robocze

Warstwę mieszanki związanej cementem należy układać na pełną szerokość koryta. Każda działka robocza powinna być zakończona zamontowaniem belki drewnianej (kantówki z równymi powierzchniami bocznymi) o przekroju poprzecznym równym grubości układanej warstwy. Przed rozpoczęciem robót na następnej działce roboczej, należy wymontować belkę drewnianą.

#### **5.14.4 Pielęgnacja wykonanej warstwy**

Bezpośrednio po zagęszczeniu warstwy, należy warstwę zabezpieczyć przed wyparowywaniem wody przez pokrycie jej powierzchni odpowiednimi materiałami, należy to wykonać przed upływem 90 min. od zakończenia zagęszczania. W przypadku zastosowania wody lub grubej włókniny technicznej, należy stale utrzymywać warstwę w stanie wilgotnym przez okres 7 do 10 dni.

Warstwa kruszywa związanego cementem powinna być natychmiast po zagęszczeniu poddana pielęgnacji według jednego z następujących sposobów:

- a) skropieniem preparatem pielęgnacyjnym, posiadającym EOT/KOT lub aprobatę techniczną,
- b) przykryciem na okres 7 do 10 dni nieprzepuszczalną folią z tworzywa sztucznego, ułożoną na zakład co najmniej 30 cm i zabezpieczoną przed zerwaniem przez wiatr,
- c) przykryciem matami lub włókninami i spryskanie wodą przez okres 7÷10 dni,
- d) przykryciem warstwą piasku i utrzymanie jej w stanie wilgotnym przez okres 7÷10 dni,
- e) innymi środkami/zabiegami zaakceptowanymi przez Inżyniera/Inspektora Nadzoru.

Nie należy dopuszczać ruchu pojazdów i maszyn po warstwie kruszywa związanej cementem w okresie od 7 do 10 dni pielęgnacji, a po tym okresie ruch technologiczny może odbywać się wyłącznie za zgodą Inspektora Nadzoru.

#### **5.14.5 Utrzymanie warstwy**

Warstwa po wykonaniu, a przed ułożeniem następnej warstwy, powinna być chroniona przed uszkodzeniami. W przypadku wykorzystywania gotowej warstwy do ruchu technologicznego, Wykonawca naprawi wszelkie uszkodzenia warstwy spowodowane przez ten ruch, przed wykonaniem kolejnej warstwy, na własny koszt i ponowi próby i badania odbiorowe.

W związku z powyższym preferuje się pielęgnację wykonanej warstwy związanej cementem przez przykrycie wykonanej warstwy kolejną warstwą konstrukcyjną (mieszkanką niezwiązaną na podbudowę) natychmiast po jej ułożeniu i zagęszczeniu oraz prowadzenie ruchu technologicznego po tej warstwie, po osiągnięciu wymaganej wytrzymałości warstwy związanej wg pkt.5.

Wykonawca jest zobowiązany do przeprowadzenia bieżących napraw warstwy związanej cementem, uszkodzonej wskutek oddziaływania czynników atmosferycznych, takich jak opady deszczu, śniegu i mroź. Wykonawca jest zobowiązany wstrzymać ruch budowlany po okresie intensywnych opadów deszczu, jeżeli wystąpi możliwość uszkodzenia warstwy, m.in. na skutek uplastycznienia podłoża pod warstwą.

Warstwa z mieszanki związanej cementem musi być przed zimą przykryta warstwą podbudowy i co najmniej jedną warstwą nawierzchni.

#### **5.15. Technologia wykonania stabilizacji in situ**

- dostawa spoiwa (cementu) w miejsce wykonywania prac –ciągnik z cysterną cementu,
  - wykonanie wizji lokalnej z kierownikiem budowy/osobą wyznaczoną przez zamawiającego celem ustalenia szczegółów wykonywania prac, wskazania zabezpieczonych i oznakowanych miejsc kolizji –występowania infrastruktury podziemnej itp.
  - rozpoczęcie prac przez Wykonawcę,
  - przetankowanie spoiwa z cysterny do siewnika cementu,
  - rozsypanie spoiwa na przygotowanej platformie,
- Wydatek cementu zgodny z receptą na m<sup>2</sup> powierzchni sprawdzany wagą elektroniczną – taca podstawiana bezpośrednio pod siewnik.
- zmieszanie rozsypanego spoiwa z przygotowanym gruncie na platformie,
  - wbudowanie gotowej mieszanki,
  - ewentualne wyrównanie mechaniczne oraz ręczne,
  - zagęszczenie mieszanki gruntowej,
  - profilowanie mieszanki gruntowej ręczne i mechaniczne,
  - zakończenie prac przez Wykonawcę,
  - pielęgnacja warstwy zgodnie z ST–polewanie wodą i przykrycie włókninami.

Wilgotność gruntu i konsystencja mieszanki gruntowo-cementowej powinna być monitorowana na miejscu przez geologa, w razie konieczności należy zwiększyć ilość wody do mieszanki ze spryskiwacza. Inspektor Nadzoru w dowolnym momencie pracy stabilizatora będzie miał dostęp do wagi (tzw. tacki) w celu kontroli wydatku cementu oraz wskaże miejsca poboru próbek do badań. Grunty wykorzystywane do stabilizacji przy użyciu cementu powinny mieć odpowiedni odczyn. Jeżeli grunt ma  $pH < 5$  to nie nadaje się do wykonania stabilizacji i trzeba go najpierw odkwasić np. za pomocą wapna gaszonego. Dlatego ważne aby grunt miał odczyn  $pH$  w przedziale 5 – 8.

Proces stabilizacji gruntu rozpoczyna się od nawilżenia go do zakładanej wilgotności optymalnej. W kolejnym etapie rozsypuje się materiał stabilizujący (wapno) w określonej ilości. Następnie dochodzi do głównego mieszania na miejscu przy zastosowaniu spoiwa – cementu. Od momentu rozłożenia spoiwa na gruncie stabilizowanym do ostatecznego zakończenia mieszania oraz zagęszczania czas nie może przekroczyć 3-godzin. Zdarza się, że występują grunty o zbyt wysokiej wilgotności. W takiej sytuacji należy grunt przesuszyć poprzez przesypanie oraz mieszanie. Po zakończeniu mieszania następuje faza zagęszczenia, a także profilowania gruntu do zakładanych rzędnych wysokościowych.

Rys.6 Graficzne przedstawienie etapu robót dla wykonania stabilizacji gruntu in situ



5- pielęgnacja

Przykładowy zestaw do wykonania stabilizacji na miejscu - następujący sprzęt:

- ciągnik FENDT 914 VARIO + siewnik cementu STREU MASTER SW10TA
- Ciągnik z cysterną cementu nie będzie uczestniczył w procesie wykonywania prac, a jedynie dostarczać spoiwo –wsyp bezpośrednio do siewnika.
- stabilizator gruntu STEHR SBF24 o maksymalnej głębokości stabilizacji do 50 cm,
- walec stalowy 8t i 3t, walec gumowy, zagęszczarki płytowe,
- spryskiwacz wody ze zbiornikiem,
- koparka Komatsu 160LC z lemieszem wyrównującym lub równiarka.

## 6. KONTROLA JAKOŚCI ROBÓT

Ogólne zasady kontroli jakości robót podano w ST DM.00.00.00 „Wymagania ogólne” pkt. 6.

### 6.1. Badania przed przystąpieniem do robót

Przed przystąpieniem do robót Wykonawca powinien przeprowadzić pełne badania stosowanych materiałów niezbędnych do opracowania projektu składu mieszanek. Produkcja może być rozpoczęta po uzyskaniu od Inżyniera akceptacji materiałów i proponowanego składu mieszanki.

Warunkiem dopuszczenia zaprojektowanych mieszanek do wykonania poszczególnych warstw z mieszanki związanej cementem są pozytywne wyniki z zarobów próbnych, wykonane na odcinku próbnym, oceniane zgodnie z wymogami pkt. 2 i 5 niniejszej specyfikacji.

### 6.2. Badania w czasie robót – częstotliwość i zakres

#### 6.2.1 Badania dla mieszanki związanej wyprodukowanej w wytwórni

Wytrzymałość mieszanki związanej cementem badana po 7 i 28 dniach oraz wskaźnik mrozoodporności, powinny być zgodne z Tabelą 4. Próbkę do badań należy pobierać w miejscu wbudowania. W przypadkach wątpliwych lub na polecenie Inżyniera należy pobrać dodatkowe próbki poprzez odwiercenie ich z warstwy, w celu zbadania wskaźnika mrozoodporności.

**Tabela 10. Częstotliwość oraz zakres badań i pomiarów przy wykonywaniu warstwy z mieszanki związanej cementem wyprodukowanej w wytwórni**

Wyszczególnienie badań	Częstotliwość badań	
	Minimalna liczba badań na dziennej działce roboczej	Maksymalna powierzchnia warstwy przypadająca na jedno badanie (m <sup>2</sup> )
Właściwości kruszywa	dla każdej partii kruszywa i przy każdej zmianie kruszywa	
Właściwości wody <sup>1)</sup>	dla każdego wątpliwego źródła	
Właściwości cementu	dla każdej partii Certyfikat producenta na każdą dostawę, dostarczane do Inżyniera co tydzień. Testy zgodnie z PN-EN 197-1:2002. Badania Wykonawcy na etapie projektowania składu mieszanki i przy każdej jego zmianie, wg PN-EN 197-1:2002.	
Uziarnienie mieszanki mineralnej	1	6000
Wilgotność mieszanki związanej cementem Zagęszczenie mieszanki związanej cementem Grubość warstwy z mieszanki związanej cementem	3	1500
Wytrzymałość na ściskanie: 7 dniowa 28 dniowa	1 seria = 3 próbki 1 seria = 3 próbki	6000 6000
Mrozoodporność mieszanki związanej cementem	w przypadkach wątpliwych i na żądanie Inżyniera	

<sup>1)</sup> dla wody wodociągowej badań nie przeprowadza się

Przy każdej zmianie rodzaju kruszywa należy badać wszystkie jego właściwości określone w pkt.2 lub opracować nowy skład mieszanki.

Próbki do badań uziarnienia należy pobierać z wytwórni po wymieszaniu kruszyw, a przed podaniem cementu. Badanie należy wykonać zgodnie z normą PN-EN 933-1. Krzywa uziarnienia mieszanki mineralnej powinna być zgodna z Tabelą 11 i receptą, w tolerancjach jak niżej.

**Tabela 11. Dopuszczalne tolerancje podczas produkcji mieszanki**

Sito, mm	Dopuszczalne tolerancje, % m/m
D	± 5
D/2	± 20
0,063	± 4

Badanie wskaźnika zagęszczenia należy przeprowadzić bezpośrednio po zakończeniu zagęszczania, wg BN-77/8931-12, stosując metodę objętościomierza piaskowego lub wodnego.

Wilgotność mieszanki związanej cementem podczas zagęszczania powinna być równa wilgotności optymalnej z tolerancją + 10% i - 20% jej wartości.

#### **Wytrzymałość na ściskanie mieszanki związanej cementem**

Próbki do badań należy pobierać z miejsc wybranych losowo, w świeżo rozłożonej, nie zagęszczonej warstwie w ilości pozwalającej na wykonanie 6 próbek. Trzy próbki należy badać po 7 dniach i trzy po 28 dniach przechowywania i pielęgnacji. Wyniki wytrzymałości na ściskanie powinny być zgodne z wymaganiami podanymi w pkt.5.

#### **Mrozoodporność mieszanki związanej cementem**

Mrozoodporność należy badać w przypadkach wątpliwych i na żądanie Inżyniera.

Pobranie próbek polega na wycięciu z warstwy nie wcześniej niż po 28 dniach dojrzewania próbek walcowych średnicy  $150 \pm 1$  mm, docięciu do wysokości  $120 \pm 1$  mm, poddaniu 14 cyklom zamrażania i odmrażania oraz zbadaniu wytrzymałości na ściskanie  $R_c^{z-o}$ . Obliczony wskaźnik mrozoodporności w stosunku do wytrzymałości do  $R_{c28}$  nie może być mniejszy niż wymagany w Tabeli 4.

### **6.3. Wymagania dotyczące cech geometrycznych wykonanej warstwy**

Częstotliwość oraz zakres badań i pomiarów dotyczących cech geometrycznych warstwy podano w Tabeli 12.

**Tabela 12. Częstotliwość oraz zakres badań i pomiarów cech geometrycznych**

Lp.	Wyszczególnienie badań i pomiarów	Minimalna częstotliwość badań i pomiarów
1	Szerokość warstwy	10 razy na 1km
2	Równość podłużna	w sposób ciągły planografem lub co 20 m łątą 4m (na każdym pasie ruchu)
3	Równość poprzeczna	10 razy na 1 km
4	Spadki poprzeczne *	10 razy na 1 km
5	Rzędne wysokościowe	dla dróg – co 20 m na odcinkach prostoliniowych, w osi podłużnej drogi i wzdłuż jej krawędzi oraz co 10 m – na odcinkach krzywoliniowych
6	Ukształtowanie osi w planie *	co 25 m w osi jezdni i na jej krawędziach dla dróg ekspresowych, co 100 m dla pozostałych dróg
7	Grubość warstwy	Podczas budowy: w 3 punktach na każdej działce roboczej, lecz nie rzadziej niż raz na 600 m <sup>2</sup> Badania odbiorowe: w 3 punktach, lecz nie rzadziej niż raz na 2000 m <sup>2</sup>

\*) dodatkowe pomiary spadków poprzecznych i ukształtowania osi w planie należy wykonać w punktach głównych łuków poziomych



6.3.1 Szerokość warstwy - Dopuszczalne tolerancje w szerokości wykonanej w stosunku do projektowanej  $\pm 10$ cm, -5cm.

6.3.2 Równość warstwy - Odchylenia profilu podłużnego wykonanej warstwy mierzone planografem lub 4-metrową łąką nie powinny przekraczać 15 mm. Odchylenia równości profilu poprzecznego nie powinny przekraczać 15 mm.

6.3.3 Spadek poprzeczny - Różnice wykonanych spadków poprzecznych w stosunku do projektowanych nie powinny przekraczać  $\pm 0,5\%$ .

6.3.4 Rzędne niwelety - Odchylenia rzędnych profilu podłużnego w stosunku do Dokumentacji Projektowej dla robót nie powinny przekraczać -2 cm, +0 cm. Wymaga się aby 95% zmierzonych rzędnych nie przekraczało dopuszczalnych odchyleń.

6.3.5 Ukształtowanie osi w planie - Oś w planie nie może być przesunięta w stosunku do osi określonej w Projekcie o więcej niż  $\pm 5$  cm.

6.3.6 Grubość warstwy - Grubość warstwy należy mierzyć bezpośrednio po jej zagęszczeniu w odległości co najmniej 0,5 m od krawędzi. Grubość warstwy nie może różnić się od projektowanej o więcej niż +10%, -15%, lecz nie więcej niż  $\pm 2$  cm.

## 7. OBMIAR ROBÓT

Ogólne zasady obmiaru robót podano w ST DM.00.00.00 „Wymagania ogólne” pkt. 7.

### 7.1. Jednostka obmiarowa

Jednostką obmiarową jest  $1\text{m}^2$  (metr kwadratowy) warstwy mrozochronnej z mieszanki związanej cementem  $C_{1,5/2,0}$  o określonej w dokumentacji projektowej grubości 18 cm i 30 cm.

Jednostką obmiarową jest  $1\text{m}^2$  (metr kwadratowy) warstwy podbudowy zasadniczej z betonu  $C_{5,0/6,0}$  o określonej w dokumentacji projektowej grubości 30 cm.

## 8. ODBIÓR ROBÓT

Ogólne zasady odbioru robót podano w ST DM.00.00.00 „Wymagania ogólne” pkt. 8.

Roboty uznaje się za wykonane zgodnie z Dokumentacją Projektową i ST, jeżeli wszystkie badania i pomiary z zachowaniem tolerancji wg pkt. 6 niniejszej ST dały wyniki pozytywne.

## 9. PODSTAWA PŁATNOŚCI

Ogólne ustalenia dotyczące podstawy płatności podano w STWiORB DM.00.00.00 „Wymagania ogólne” pkt. 9.

### 9.1. Cena jednostki obmiarowej

Cena wykonania  $1\text{m}^2$  warstwy warstwy mrozochronnej z mieszanki związanej cementem o określonej grubości / podbudowy zasadniczej z mieszanki betonowej obejmuje:

- prace pomiarowe i roboty przygotowawcze,
- zakup, dostarczenie i składowanie potrzebnych materiałów,
- koszt zapewnienia niezbędnych czynników produkcji,
- oznakowanie robót,
- opracowanie recepty laboratoryjnej,
- wykonanie odcinka próbnego wraz z wykonaniem wymaganych pomiarów i sprawdzeń,
- wyprodukowanie mieszanki i jej transport na miejsce wbudowania,
- dostarczenie, ustawienie, rozebranie i odwiezienie materiałów i urządzeń pomocniczych,
- dostarczenie, ustawienie, rozebranie i odwiezienie prowadnic oraz innych materiałów i urządzeń pomocniczych,
- wykonanie odcinka próbnego wraz z wykonaniem niezbędnych pomiarów i sprawdzeń,
- rozłożenie mieszanki,
- wyprofilowanie powierzchni z nadaniem pochyleń podłużnych i spadków poprzecznych,
- zagęszczenie warstwy,

- pielęgnacja wykonanej warstwy,
- podpory brzegów warstwy,
- naprawę powierzchni po pobraniu próbek i wykonaniu badań,
- przeprowadzenie pomiarów i badań laboratoryjnych, wymaganych w specyfikacji technicznej,
- koszt utrzymania czystości na przylegających drogach lub terenie budowy,
- uporządkowanie terenu robót i jego otoczenia,
- roboty wykończeniowe,
- odwiezienie sprzętu.

## 10. PRZEPISY ZWIĄZANE

1. PN-EN 197-1 Cement – Część 1: Skład, wymagania i kryteria zgodności dotyczące cementów powszechnego użytku
2. PN-EN 933-1 Badania geometrycznych właściwości kruszyw – Oznaczanie składu ziarnowego – Metoda przesiewania
3. PN-EN 933-3 Badania geometrycznych właściwości kruszyw – Oznaczanie kształtu ziarn za pomocą wskaźnika płaskości
4. PN-EN 933-4 Badania geometrycznych właściwości kruszyw – Oznaczanie kształtu ziarn – Wskaźnik kształtu
5. PN-EN 933-5 Badania geometrycznych właściwości kruszyw – Oznaczanie procentowej zawartości ziarn o powierzchniach powstałych w wyniku przekruszenia lub łamania kruszyw grubych
6. PN-EN 934-2 Domieszki do betonu, zaprawy i zaczynu – Domieszki do betonu – Definicje i wymagania
7. PN-EN 1008 Woda zarobowa do betonu – Specyfikacja pobierania próbek, badanie i ocena przydatności wody zarobowej do betonu, w tym wody odzyskanej z procesów produkcji betonu
8. PN-EN 1097-1 Badania mechanicznych i fizycznych właściwości kruszyw – Oznaczanie odporności na ścieranie (mikro-Deval)
9. PN-EN 1097-2 Badania mechanicznych i fizycznych właściwości kruszyw – Metody oznaczania odporności na rozdrabnianie
10. PN-EN 1097-6 Badania mechanicznych i fizycznych właściwości kruszyw – Część 6: Oznaczanie gęstości ziarn i nasiąkliwości
11. PN-EN 1367-1 Badania właściwości cieplnych i odporności kruszyw na działanie czynników atmosferycznych – Część 1: Oznaczanie mrozoodporności
12. PN-EN 1367-3 Badania właściwości cieplnych i odporności kruszyw na działanie czynników atmosferycznych – Część 3: Badanie bazaltowej zgorzeli słonecznej metodą gotowania
13. PN-EN 1744-1 Badania chemicznych właściwości kruszyw – Analiza chemiczna
14. PN-EN 1744-3 Badania chemicznych właściwości kruszyw – Część 3: Przygotowanie wyciągów przez wymywanie kruszyw
15. PN-EN 13242 Kruszywa do niezwiązanych i związanych hydraulicznie materiałów stosowanych w obiektach budowlanych i budownictwie drogowym
16. PN-EN 13286-2 Mieszanki niezwiązane i związane spoiwem hydraulicznym – Część 2: Metody określania gęstości i zawartości wody – Zagęszczanie metodą Proctora
17. PN-EN 13286-41 Mieszanki niezwiązane i związane spoiwem hydraulicznym – Część 41: Metoda oznaczania wytrzymałości na ściskanie mieszanek związanych spoiwem hydraulicznym
18. PN-EN 13286-50 Mieszanki niezwiązane i związane spoiwem hydraulicznym – Część 50: Metoda sporządzania próbek związanych hydraulicznie za pomocą aparatu Proctora lub zagęszczania na stole wibracyjnym
19. PN-EN 14227-1 Mieszanki związane spoiwem hydraulicznym – Wymagania – Część 1: Mieszanki związane cementem
20. PN-S-02205:1998 Drogi samochodowe. Roboty ziemne. Wymagania i badania

### **Inne dokumenty**

1. Katalog typowych konstrukcji nawierzchni sztywnych. Załącznik do zarządzenia Nr 30 Generalnego Dyrektora Dróg Krajowych i Autostrad z dnia 16.06.2014r.
2. Katalog typowych konstrukcji nawierzchni podatnych i półsztywnych. Załącznik do zarządzenia Nr 31 Generalnego Dyrektora Dróg Krajowych i Autostrad z dnia 16.06.2014r.
3. Ustawa z dnia 16 kwietnia 2004r. o wyrobach budowlanych (Dz. U. z 2019 poz. 266, z późn. zm.)

## **D.05.03.23 Nawierzchnia z kostki brukowej**

### **1. WSTĘP**

#### **1.1. Przedmiot Specyfikacji Technicznej Wykonania i Odbioru Robót Budowlanych (STWiORB)**

Przedmiotem niniejszej STWiORB są wymagania dotyczące wykonania i odbioru robót związanych z wykonaniem nawierzchni z kostki betonowej na miejscach postojowych oraz jezdni manewrowej w ramach projektu „Projekt i budowa parkingu dla samochodów ciężarowych w Podstrefie Nowogrodziec miejscowość Wykroty”.

#### **1.2. Zakres stosowania STWiORB**

Specyfikacja techniczna jest stosowana jako dokument przetargowy i kontraktowy przy zlecaniu i realizacji robót wymienionych w pkt. 1.1.

#### **1.3. Zakres robót objętych STWiORB**

Ustalenia zawarte w niniejszej STWiORB dotyczą zasad prowadzenia robót związanych z wykonywaniem nawierzchni z kostki brukowej betonowej grubości 10 cm, na podsypce cementowo-piaskowej 1:4 grubości 3 cm jako nawierzchni parkingu.

#### **1.4. Określenia podstawowe**

- 1.4.1.** Betonowa kostka brukowa - kształtka wytwarzana z betonu metodą wibroprasowania. Produkowana jest jako kształtka jednowarstwowa lub w dwóch warstwach połączonych ze sobą trwale w fazie produkcji.
- 1.4.2.** Podsypka - warstwa piasku z cementem lub miału służąca do ułożenia prefabrykatów na warstwie podbudowy lub na podłożu gruntowym.
- 1.4.3.** Spoina - odstęp pomiędzy przylegającymi elementami (kostkami) wypełniony określonymi materiałami wypełniającymi.
- 1.4.4.** Pozostałe określenia podstawowe są zgodne z obowiązującymi, odpowiednimi polskimi normami i definicjami podanymi w STWiORB DM.00.00.00 „Wymagania ogólne” pkt. 1.4.

#### **1.5. Ogólne wymagania dotyczące robót**

Ogólne wymagania dotyczące robót podano w STWiORB DM.00.00.00 „Wymagania ogólne” pkt. 1.5.

### **2. MATERIAŁY**

#### **2.1. Ogólne wymagania dotyczące materiałów**

Ogólne wymagania dotyczące materiałów, ich pozyskiwania i składowania podano w STWiORB DM.00.00.00 „Wymagania ogólne” pkt. 2.

#### **2.2. Betonowa kostka brukowa - wymagania**

##### **2.2.1. Dopuszczenie do wbudowania**

Warunkiem dopuszczenia do stosowania kostki brukowej betonowej w budownictwie drogowym jest posiadanie ważnych dokumentów dopuszczających wyrób do zastosowania w budownictwie. Betonowa kostka brukowa powinna w dokumencie odniesienia spełniać wymagania PN-EN 1338.

##### **2.2.2. Wygląd zewnętrzny**

Struktura wyrobu powinna być zwarta, bez rys, pęknięć, plam i ubytków. Powierzchnia górna kostek powinna być równa i szorstka, a krawędzie kostek równe i proste, wklęsnięcia nie powinny przekraczać 2 mm dla kostek o grubości 100 mm.

### 2.2.3. Kształt, wymiary i kolor kostki brukowej

Do wykonania nawierzchni należy użyć kostek grubości 100 mm, koloru:

- szarego – dla nawierzchni jezdni oraz miejsc postojowych,
- czerwonego – dla oznakowania wydzielonych miejsc postojowych –połówki.

Wymagania cech fizyczno-mechanicznych dla kostek brukowych betonowych.

Tolerancje wymiarowe wynoszą:

- na długości i szerokości  $\pm 3$  mm,
- na grubości  $\pm 4$  mm,
- różnica pomiędzy dwoma pomiarami grubości tej samej kostki powinna być  $\leq 3$ mm.

### 2.2.4. Odporność na warunki atmosferyczne

Nasiąkliwość – wartość średnia  $\leq 6\%$  -Klasa 2 (znakowanie B)

Odporność na zamrażanie/rozmarzanie z udziałem soli odladzających - Klasa 3 (D), ubytek masy po badaniu zamrażania / rozmrażania – wartość średnia  $\leq 1,0$  kg/m<sup>2</sup>, przy czym żaden pojedynczy wynik  $> 1,5$  kg/m<sup>2</sup>.

### 2.2.5. Wytrzymałość na rozciąganie przy rozłupywaniu

Wytrzymałość charakterystyczna na rozciąganie przy rozłupywaniu  $T \geq 3,6$  MPa. Wymaganie należy potwierdzić na próbce składającej się z min. 16 kostek.

Żaden pojedynczy wynik nie powinien być mniejszy niż 2,9 MPa i nie powinien wykazywać obciążenia niszczącego mniejszego niż 250 N/mm długości rozłupania.

### 2.2.6. Odporność na ścieranie

Wymaganie odporności na ścieranie – klasa 4 (oznaczenie I) – wymaganie wg metodą badania wg załącznika G  $\leq 20$  mm; metoda badania wg załącznika H  $\leq 18\ 000$  mm<sup>3</sup> / 5 000 mm<sup>2</sup>.

### 2.2.7. Odporność na poślizgnięcie

Betonowe kostki brukowe wykazują zadowalającą odporność na poślizg/poślizgnięcie, pod warunkiem że ich górna powierzchnia nie była szlifowana i/lub polerowana w celu uzyskania gładkiej powierzchni.

## 2.3. Materiały na podsypkę i do wypełnienia spoin

Należy stosować następujące materiały:

a) na podsypkę cementowo-piaskową pod nawierzchnię

- kruszywo naturalne drobne -piasek, nie poddane obróbce mechanicznej (nie przekruszone), wg PN-EN 13139 o podstawowych parametrach:
  - kruszywo drobne 1/4, 2/5 lub 2/8 wg normy PN-EN 13242 kategorii uziarnienia G<sub>c</sub>80-20 i zawartości pyłów  $f_{\text{deklarowana}}$  (max.  $f_{10}$ );
  - kruszywo drobne 0/2, 0/4 lub 0/5 wg normy PN-EN 13242 kategorii uziarnienia G<sub>F</sub>80 i zawartości pyłów  $f_{10}$ ;
- cement portlandzki CEM I 32,5 N lub R spełniający wymagania PN-EN 197-1,
- woda odpowiadająca wymaganiom PN-EN 1008:2004, bez badań laboratoryjnych można stosować wodę wodociągową pitną.

Należy zastosować mieszankę cementu i piasku w stosunku wagowym 1:4 o konsystencji wilgotnej.

b) do wypełniania spoin w nawierzchni

- kruszywo naturalne drobne (piasek), nie poddane obróbce mechanicznej (nieprzekruszone), wg PN-EN 13242+A1:2010, kategorii uziarnienia G<sub>F</sub>85 o wymiarze maksymalnym 0/2 mm i zawartości pyłów ( $< 0,063$  mm) do 16% (Kategoria  $f_{16}$ ), bez określania pozostałych wymagań. Zalecany wskaźnik jednorodności uziarnienia  $C_u \geq 3$ .

**Tabela 1. Wymagania wobec betonowej kostki brukowej do stosowania na zewnętrznych nawierzchniach, mających kontakt z solą odladzającą w warunkach mrozu.**

Lp	Cecha	Załącznik normy PN-EN 1338	Wymaganie			
1.	Kształt i wymiary					
1.1	Dopuszczalne odchyłki od wymiarów nominalnych deklarowanych przez producenta.	C	Długość	Szerokość	Grubość	Różnica pomiędzy dwoma pomiarami grubości, tej samej kostki powinna być $\leq 3$ mm
	grubości kostki: < 100 mm		$\pm 2$ mm	$\pm 2$ mm	$\pm 3$ mm	
	$\geq 100$ mm		$\pm 3$ mm	$\pm 3$ mm	$\pm 4$ mm	
1.2	Maksymalne różnice pomiędzy pomiarami dwóch przekątnych prostokątnej kostki, której długość przekracza 300mm.	C	Klasa 2(K)		3mm	
1.3	Odchyłki płaskości i pofalowania (jeśli maksymalne wymiary kostki są większe od 300 mm)	C	Maksymalna wypukłość		Maksymalna wklęsłość	
	przy długości pomiarowej: 300 mm		1,5 mm		1,0 mm	
	400 mm		2,0 mm		1,5 mm	
1.4	Grubość warstwy ścieralnej (dotyczy kostki dwuwarstwowej)	C	minimum 5 mm			
2.	Właściwości fizyczne i mechaniczne					
2.1	Wytrzymałość na rozciąganie przy rozłupywaniu oraz obciążenie niszczące *	F	Wytrzymałość na rozciąganie przy rozłupywaniu nie powinna być mniejsza niż 3,6 MPa dla każdego pojedynczego wyniku. Obciążenie niszczące nie mniejsze niż 250N/mm			
2.2	Odporność na ścieranie (klasa 4 oznaczenie I normy)	G i H	Pomiar wykonany na tarczy			
			szerokiej ściernej, wg zał. G normy		Böhmeo, wg zał. H normy	
			$\leq 20$ mm		$\leq 18\ 000$ mm <sup>3</sup> /5000 mm <sup>2</sup>	
2.3	Odporność na poślizg/poślizgnięcie - wartość USRV	I	Jeżeli górna powierzchnia kostki nie była szlifowana lub polerowana – zadawalająca odporność,			
			Jeżeli wyjątkowo wymaga się podania wartości odporności na poślizg/poślizgnięcie – należy zadeklarować minimalną jej wartość pomierzoną wg zał. I normy (wahadłowym przyrządem do badania tarcia) np. wartość średnia $\geq 55$			
3.	Odporność na warunki atmosferyczne (kryteria stosowane łącznie)					

3.1	Odporność na zamrażanie/ rozmrażanie z udziałem soli odladzających	D	Ubytek masy po badaniu: wartość średnia nie większa niż 0,5 kg/m <sup>2</sup> , przy czym żaden pojedynczy wynik nie przekracza 1,0 kg/m <sup>2</sup>
3.2	Nasiąkliwość	E	Wartość średnia nie większa niż 6,0%.
4.	Aspekty wizualne		
4.1	Wygląd	J	a) górna powierzchnia kostki nie powinna mieć rys (poza drobnymi przytarciami transportowymi) i odprysków, b) nie dopuszcza się rozwarstwień w kostkach dwuwarstwowych, c) ewentualne wykwyty nie są uważane za istotne**
4.2	Tekstura i zabarwienie ***	J	a) kostki z powierzchnią o specjalnej teksturze - producent powinien opisać rodzaj tekstury, b) tekstura lub zabarwienie kostki powinny być porównane z próbką producenta, zatwierdzona przez odbiorcę, c) ewentualne różnice w jednolitości tekstury lub zabarwienia, spowodowane nieuniknionymi zmianami we właściwościach surowców i zmianach warunków twardnienia nie są uważane za istotne
<p>*W przypadku systemu oceny zgodności 2+ kryteriami odbiorowymi są wymagania jak dla kontroli produkcji</p> <p>** Naloty wapienne (wykwity w postaci białych plam) mogą pojawiać się na powierzchni kostek w początkowym okresie eksploatacji. Powstają one w wyniku naturalnych procesów fizykochemicznych występujących w betonie i zanikają w trakcie użytkowania.</p> <p>*** Barwiona może być warstwa ścierna lub cały element</p>			

## 2.4. Składowanie materiałów

### 2.4.1. Składowanie kruszywa

Składowanie kruszywa, nie przeznaczonego do bezpośredniego wbudowania po dostarczeniu na budowę, powinno odbywać się na podłożu równym, utwardzonym i dobrze odwodnionym, przy zabezpieczeniu kruszywa przed zanieczyszczeniem i zmieszaniem z innymi materiałami kamiennymi.

### 2.4.2. Składowanie cementu

Przechowywanie cementu powinno być zgodne z PN-EN 197-1:2012.

### 2.4.3. Składowanie kostki betonowej

Kostkę betonową należy składować na paletach. Palety z kostką mogą być składowane na otwartej przestrzeni, przy czym podłoże powinno być wyrównane i odwodnione.

## 3. SPRZĘT

Ogólne wymagania dotyczące sprzętu podano w STWiORB DM.00.00.00 „Wymagania ogólne” pkt. 3.

### **3.1. Sprzęt do wykonania nawierzchni z kostek betonowych**

Układanie betonowej kostki brukowej na parkingu odbywać się będzie ręcznie przy użyciu drobnego sprzętu pomocniczego. Do przycinania kostek można stosować specjalne narzędzia tnące (np. przycinarki, szlifierki z tarczą). Do zagęszczania nawierzchni z kostki należy stosować zagęszczarki wibracyjne (płytkowe) z wykładziną elastomerową, chroniące kostki przed ścieraniem i wykruszaniem naroży.

Do przygotowywania podsypki cementowo – piaskowej należy stosować betoniarkę.

Do wyrównania podsypki można stosować mechaniczne urządzenia na rolkach, prowadzone na szynie lub krawężnikach.

Jeśli powierzchnie są duże, a kostki brukowe mają jednolity kształt i kolor, można stosować mechaniczne urządzenia układające. Urządzenie składa się z wózka i chwytaka sterowanego hydraulicznie, służącego do przenoszenia z palety warstwy kostek na miejsce ich ułożenia. Urządzenie to, po skończonym układaniu kostek, można wykorzystać do wmiatania odpowiedniego materiału w szczeliny zamocowanymi do chwytaka szczotkami.

## **4. TRANSPORT**

Ogólne wymagania dotyczące transportu podano w STWiORB DM.00.00.00 „Wymagania ogólne” pkt. 4.

### **4.1. Transport materiałów**

Betonowe kostki brukowe mogą być przewożone na paletach dowolnymi środkami transportowymi. Kostki w trakcie transportu powinny być zabezpieczone przed przemieszczaniem się i uszkodzeniem. Palety transportowe powinny być spinane taśmami stalowymi lub plastikowymi. Załadunek i rozładunek palet z kostkami betonowymi odbywa się środkiem transportu wyposażonym w dźwig.

Kruszywa można przewozić dowolnym środkiem transportu, w warunkach zabezpieczających je przed zanieczyszczeniem i zmieszaniem z innymi materiałami. Podczas transportu kruszywa powinny być zabezpieczone przed wysypaniem i rozpyleniem. Cement powinien być przewożony w warunkach zgodnych z PN EN 197-1.

Każda partia dostarczonych na budowę betonowych kostek brukowych powinna być oznaczona zgodnie z pkt. 7 normy PN-EN 1338.

## **5. WYKONANIE ROBÓT**

Ogólne zasady wykonania robót podano w STWiORB DM.00.00.00 „Wymagania ogólne” pkt. 5.

### **5.1. Podłoże**

Podłoże pod nawierzchnię z kostek brukowych betonowych stanowi podbudowa z kruszywa łamanego stabilizowanego mechanicznie wg STWiORB D.04.04.02 oraz warstwa podbudowy zasadniczej z betonu C<sub>5,0/6,0</sub> wg STWiORB D.04.05.01. Nośność powierzchni podbudowy z kruszywa łamanego na której będzie układana kostka betonowa jako nawierzchnia parkingu powinna wynosić min. 180MPa (E<sub>2</sub>).

### **5.2. Obramowanie nawierzchni**

Obramowania nawierzchni z kostki betonowej stanowią krawężniki betonowe zgodne z Dokumentacją Projektową wg STWiORB D.08.01.01.

### **5.3. Podsypka**

Grubość podsypki po zagęszczeniu powinna wynosić 3 cm. Podsypka powinna być zwilżona wodą, zagęszczona i wyprofilowana. Nie dopuszcza się układania podsypki w stanie suchym z późniejszym polewaniem wodą. Podsypkę należy równomiernie rozścielić bez zagęszczenia przy wilgotności optymalnej  $\pm 2\%$ . Dopuszczalne odchyłki od zaprojektowanej grubości podsypki nie powinny przekraczać  $\pm 1$ cm.



## **5.4. Układanie nawierzchni z betonowych kostek brukowych**

### **5.4.1. Ustalenie kształtu, wymiaru i koloru oraz deseni układania**

Kształt kostki brukowej – zalecane kształty to Behaton (kość).

Wymiary – grubość 10 cm, pozostałe wymiary zgodnie z deklaracją producenta, kolor szary.

Desień – kostkę brukową należy układać rzędami z przesunięciem o 1/2 długości kostki.

### **5.4.2. Warunki atmosferyczne**

Ułożenie nawierzchni z kostki na podsypce z mieszanek związanych spoiwem zaleca się wykonywać przy temperaturze otoczenia nie niższej niż +5°C. Dopuszcza się wykonanie nawierzchni jeśli w ciągu dnia temperatura utrzymuje się w granicach od 0°C do +5°C, przy czym jeśli w nocy spodziewane są przymrozki kostkę należy zabezpieczyć materiałami o złym przewodnictwie ciepła (np. materiałami ze słomy, papą itp.).

Nawierzchnie na podsypce cementowo-piaskowej zaleca się wykonywać w dodatkich temperaturach otoczenia.

### **5.4.3. Ułożenie nawierzchni z kostki betonowej**

Kostkę betonową układa się na uprzednio wykonanej podbudowie, na podsypce cementowo-piaskowej w taki sposób, aby szczeliny między kostkami wynosiły od 2 do 3 mm. Kostkę betonową należy układać około 1,5 cm wyżej od projektowanej niwelety nawierzchni, gdyż w czasie wibrowania (ubijania) podsypka ulega zagęszczeniu. Kostkę betonową należy układać tak by wypełnić szczelnie powierzchnię ograniczoną obramowaniem. Jeśli jest to niemożliwe ze względu na wymiary kostki należy ją przyciąć na wymiar.

Po ułożeniu nawierzchni z kostki betonowej, szczeliny należy wypełnić piaskiem, zamieść powierzchnię ułożonych kostek przy użyciu szczotek ręcznych lub mechanicznych i przystąpić do ubijania nawierzchni.

Do ubijania ułożonej nawierzchni z kształtek betonowych stosuje się wibratory płytowe z osłoną z tworzywa sztucznego dla ochrony kostek przed uszkodzeniem i zabrudzeniem. Wibrowanie należy prowadzić od krawędzi powierzchni ubijanej w kierunku środka i jednocześnie w kierunku poprzecznym kształtek. Powierzchnia kostek położona obok urządzeń infrastruktury podziemnej (np. włazów studzienek) powinna wystawać od 3 mm do 5 mm powyżej powierzchni tych urządzeń.

Po ubiciu nawierzchni należy uzupełnić szczeliny piaskiem i zamieść nawierzchnię.

### **5.4.4. Ułożenie nawierzchni z kostki betonowej**

Ubicie nawierzchni należy przeprowadzić za pomocą zagęszczarki wibracyjnej (płytowej) z osłoną z tworzywa sztucznego. Do ubicia nawierzchni nie wolno używać walca. Zagęszczenie należy wykonywać zgodnie z zaleceniami producenta, ale nie wcześniej niż po upływie 7 dni od daty produkcji kostki. Ubijanie nawierzchni należy prowadzić od krawędzi powierzchni w kierunku jej środka i jednocześnie w kierunku poprzecznym kształtek. Całkowite ubicie nawierzchni z kostki na podsypce z mieszanek związanych spoiwem musi być zakończone przed rozpoczęciem wiązania spoiwa. Po ubiciu nawierzchni wszystkie kostki uszkodzone (np. pęknięte) należy wymienić na kostki całe –nowe.

### **5.4.5. Wypełnienie spoin**

Szerokość spoin pomiędzy betonowymi kostkami brukowymi powinna wynosić od 2 mm do 5 mm. W przypadku stosowania prostopadłościennych kostek brukowych zaleca się, aby osie spoin pomiędzy dłuższymi bokami tych kostek tworzyły z osią drogi 45°, a wierzchołek utworzonego kąta prostego pomiędzy spoinami miał kierunek odwrotny do kierunku spadku podłużnego nawierzchni.

Po ułożeniu kostek, spoiny należy wypełnić drobnoziarnistym materiałem zgodnym z punktem 2.3 niniejszej specyfikacji technicznej. Wypełnienie spoin polega na rozsypaniu warstwy materiału i wmięceniu go w spoiny na sucho lub po obfitym polaniu wodą, wmięceniu „papką” szczotkami względnie rozgarniaczkami z piórami gumowymi lub zgodnie z zaleceniami producenta materiału.

W przypadku układania betonowej kostki brukowej jako cieków przykrawężnikowych lub przy obudowach studzienek, zaleca się spoinowanie kostek przy użyciu zaprawy cementowo-piaskowej w stosunku wagowym 1:4 lub innymi materiałami do szczelnego elastycznego wypełniania spoin. Ponadto zalecane jest wypełnienie styku kostki i krawężnika szczelnym materiałem elastycznym np. masami bitumicznymi.

W przypadku stosowania wypełnień sztywnych konieczne jest stosowanie odpowiednich dylatacji.

### **5.5. Pielęgnacja nawierzchni i oddanie do ruchu**

Nawierzchnię można oddać do użytku bezpośrednio po jej wykonaniu. Nawierzchnia z wypełnieniem spoin piaskiem nie wymaga pielęgnacji.

Nie należy stosować środków odladzających przed upływem 28 dni od daty produkcji kostki betonowej.

## **6. KONTROLA JAKOŚCI ROBÓT**

Ogólne zasady kontroli jakości robót podano w STWiORB DM.00.00.00 „Wymagania ogólne” pkt. 6.

### **6.1. Badania przed przystąpieniem do robót**

Przed przystąpieniem do robót, Wykonawca powinien sprawdzić, czy producent kostki betonowej posiada dokumenty dopuszczające wyrób do zastosowania w budownictwie drogowym jako nawierzchnię zgodnie z pkt. 2.2.1 niniejszej STWiORB oraz w zakresie parametrów technicznych (odporności wyrobu na warunki atmosferyczne i wytrzymałości na rozciąganie) dla dostarczonej partii materiału zgodnie z wymaganiami PN-EN 1338.

### **6.2. Badania w czasie robót**

#### **6.2.1. Sprawdzenie podłoża i podbudowy**

Sprawdzenie podłoża (podbudowy) polega na stwierdzeniu ich zgodności z Dokumentacją Projektową i STWiORB D.04.04.02 i D.04.05.01.

#### **6.2.2. Sprawdzenie podsypki**

Sprawdzenie podsypki w zakresie grubości i wymaganych spadków poprzecznych i podłużnych polega na stwierdzeniu zgodności z dokumentacją projektową oraz pkt. 5.3 niniejszej STWiORB. Dopuszczalne odchyłki od zaprojektowanej grubości podsypki nie powinny przekraczać  $\pm 1$  cm.

#### **6.2.3. Sprawdzenie wykonania nawierzchni**

Sprawdzenie prawidłowości wykonania nawierzchni z kostki betonowej polega na stwierdzeniu zgodności wykonania z dokumentacją projektową oraz wymaganiami pkt. 5.4 niniejszej STWiORB:

- położenie osi w planie – co 100 m i we wszystkich punktach charakterystycznych; dopuszczalne przesunięcie od osi projektowanej do 2 cm,
- sprawdzenie prawidłowości ubijania (wibrowania),
- sprawdzenie prawidłowości wypełnienia spoin,
- pomiar szerokości spoin,
- sprawdzenie, czy przyjęty deseń (wzór) i kolor nawierzchni jest zachowany.

### **6.3. Sprawdzenie cech geometrycznych nawierzchni**

#### **6.3.1. Równość podłużna**

Sprawdzenie równości podłużnej nawierzchni należy przeprowadzać łąką co najmniej raz na każde 50 m<sup>2</sup> ułożonej nawierzchni i w miejscach wątpliwych, jednak nie rzadziej niż raz na 25 m długości. Dopuszczalny prześwit pod łąką 4 m nie powinien przekraczać 10 mm.

### **6.3.2. Równość poprzeczna**

Równość w przekroju poprzecznym (sprawdzona łątą profilową z poziomnicą i pomiarem prześwitu klinem cechowanym, przymiarem liniowym lub metodą niwelacji). Prześwit między łątą a powierzchnią nie powinien być większy niż 10 mm.

### **6.3.3. Sprawdzenie przekroju poprzecznego**

Spadki poprzeczne nawierzchni powinny być zgodne z dokumentacją projektową z tolerancją  $\pm 0,3\%$ .

### **6.3.4. Sprawdzenie profilu podłużnego**

Sprawdzenie profilu podłużnego przeprowadzać należy za pomocą niwelacji, biorąc pod uwagę punkty charakterystyczne, jednak nie rzadziej niż co 25 m w osi i przy krawędziach. Różnice pomiędzy rzędnymi wykonanej nawierzchni i rzędnymi projektowanymi nie powinny przekraczać +1 cm, -2 cm.

### **6.3.5. Szerokość nawierzchni**

Szerokość nawierzchni nie może różnić się od szerokości projektowanej o więcej niż  $\pm 5$  cm mierzona z częstotliwością jw.

### **6.3.6. Grubość podsypki**

Dopuszczalne odchyłki od projektowanej grubości podsypki nie powinny przekraczać  $\pm 1$  cm.

## **6.4. Częstotliwość pomiarów**

Częstotliwość pomiarów dla cech geometrycznych nawierzchni z betonowej kostki brukowej, wymienionych w pkt. 6.3. powinna być dostosowana do powierzchni wykonanych robót. Zaleca się, aby pomiary cech geometrycznych były przeprowadzone nie rzadziej niż 2 razy na 100 m<sup>2</sup> nawierzchni i w punktach charakterystycznych dla niwelety lub przekroju poprzecznego oraz wszędzie tam, gdzie poleci Inspektor nadzoru.

## **7. OBMIAR ROBÓT**

Ogólne zasady obmiaru robót podano w STWiORB DM.00.00.00 „Wymagania ogólne” pkt. 7.

### **7.1. Jednostka obmiarowa**

Jednostką obmiarową jest m<sup>2</sup> (metr kwadratowy) wykonanej nawierzchni z betonowej kostki brukowej.

## **8. ODBIÓR ROBÓT**

Ogólne zasady odbioru robót podano w STWiORB DM.00.00.00 „Wymagania ogólne” pkt. 8.

### **8.1. Odbiór robót**

Roboty uznaje się za wykonane zgodnie z Dokumentacją Projektową jeżeli wszystkie pomiary i badania z zachowaniem tolerancji wg pkt. 6 dały wyniki pozytywne.

### **8.2. Odbiór robót zanikających i ulegających zakryciu**

Odbiorowi robót zanikających i ulegających zakryciu podlegają:

- przygotowanie podłoża,
- wykonanie podsypki pod nawierzchnię.

Odbiór tych robót powinien być zgodny z wymaganiami pkt. 8.2 STWiORB DM.00.00.00 „Wymagania ogólne”.

Do odbioru ostatecznego uwzględniane są wyniki badań i pomiarów kontrolnych, badań i pomiarów kontrolnych dodatkowych oraz badań i pomiarów arbitrażowych do wyznaczonych odcinków częściowych.

## 9. PODSTAWA PŁATNOŚCI

Ogólne ustalenia dotyczące podstawy płatności podano w STWiORB DM.00.00.00 „Wymagania ogólne” pkt. 9.

### 9.1. Cena jednostki obmiarowej

Cena jednostkowa wykonania 1 m<sup>2</sup> nawierzchni z brukowej kostki betonowej obejmuje wynagrodzenie określone w umowie Zamawiającego z Wykonawcą i zawiera w swym zakresie:

- prace pomiarowe i roboty przygotowawcze,
- oznakowanie robót,
- przygotowanie podłoża,
- zakup materiałów,
- dostarczenie materiałów na miejsce wbudowania,
- wykonanie podsypki,
- ułożenie kostki brukowej wraz z zagęszczeniem,
- wypełnienie spoin,
- przeprowadzenie badań i pomiarów wymaganych w specyfikacji technicznej,
- odwiezienie sprzętu.

## 10. PPRZEPISY ZWIĄZANE

PN-EN 1338:2005	Betonowa kostka brukowa. Wymagania i metody badań.
PN-EN 12620+A1:2010	Kruszywa do betonu.
PN-EN 197-1:2012	Cement. Część 1: Skład, wymagania i kryteria zgodności dotyczące cementów powszechnego użytku.
PN-EN 1008:2004	Woda zarobowa do betonu - Specyfikacja pobierania próbek, badanie i ocena przydatności wody zarobowej do betonu, w tym wody odzyskanej z procesów produkcji betonu.
PN-EN 13139:2003	Kruszywa do zaprawy.
PN-EN 13242	Kruszywa do niezwiązanych i związanych hydraulicznie materiałów stosowanych w obiektach budowlanych i budownictwie drogowym.
BN-64/8931-01	Drogi samochodowe. Oznaczenie wskaźnika piaskowego.
BN-68/8933-04	Drogi samochodowe. Pomiar równości nawierzchni planografem i łątą.



## D.06.00.00 ROBOTY WYKOŃCZENIOWE

### D.06.03.01 Umocnienie poboczy

#### 1. WSTĘP

##### 1.1. Przedmiot Specyfikacji Technicznej Wykonania i Odbioru Robót Budowlanych (STWiORB)

Przedmiotem niniejszej STWiORB są wymagania dotyczące wykonania i odbioru robót związanych z umocnieniem poboczy w ramach projektu „Projekt i budowa parkingu dla samochodów ciężarowych w Podstrefie Nowogrodziec miejscowość Wykroty”.

##### 1.2. Zakres stosowania STWiORB

Specyfikacja Techniczna jest stosowana jako dokument przetargowy i kontraktowy przy zleceniu i realizacji robót wymienionych w pkt. 1.1.

##### 1.3. Zakres robót objętych STWiORB

Ustalenia zawarte w niniejszej specyfikacji dotyczą zasad prowadzenia robót związanych z umocnieniem poboczy mieszanką kruszywa 0/31,5 o grubości warstwy umocnienia 10 cm (po zagęszczeniu). Lokalizacja zgodnie z Dokumentacją Projektową.

##### 1.4. Określenia podstawowe

Określenia podstawowe podane w niniejszej ST zgodnie z obowiązującymi odpowiednimi polskimi normami i z definicjami podanymi w STWiORB DM.00.00.00 „Wymagania ogólne” pkt. 1.4.

**1.4.1. Pobocze** - część korony drogi przeznaczona do chwilowego zatrzymania się pojazdów, umieszczenia urządzeń bezpieczeństwa ruchu i wykorzystywana do ruchu pieszych, służąca jednocześnie do bocznej oparcia konstrukcji nawierzchni.

##### 1.5. Ogólne wymagania dotyczące robót

Ogólne wymagania dotyczące robót podano w STWiORB DM.00.00.00 „Wymagania ogólne” pkt. 1.5.

#### 2. MATERIAŁY

Ogólne wymagania dotyczące materiałów, ich pozyskiwania i składowania, podano w STWiORB DM.00.00.00 „Wymagania ogólne” pkt. 2.

##### 2.1. Rodzaje materiałów

Do umocnienia poboczy będzie zastosowana mieszanka kruszywa 0/31,5 o optymalnym uziarnieniu spełniająca wymagania uziarnienie mieszanki niezwiązanej przeznaczonej do nawierzchni i powinna spełniać wymagania przytoczone w specyfikacji technicznej D.04.04.02 pkt. 2.

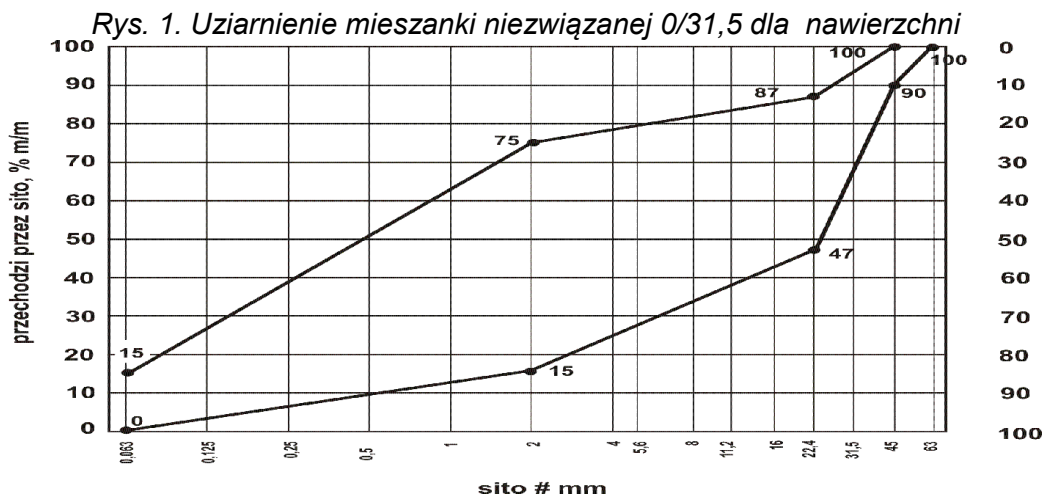

## **2.2. Wytwarzanie mieszanki i składowanie**

Z uwagi na możliwość segregacji mieszanki 0/31,5 mm sugeruje się składowanie tychże mieszanek w hałdach nie wyższych niż 5 m wysokości, a przy załadunku przed dowozem na budowę ponowne przemieszanie ładowarką lub wykonanie innych zabiegów uniemożliwiających jej rozsegregowanie.

W przypadku składników przeznaczonych do komponowania mieszanki w mieszalniku nie ogranicza się wysokości przy składowaniu.

Wymagane właściwości mieszanki niezwiązanej do warstwy nawierzchni przedstawiono w tabeli 2.6 specyfikacji technicznej D.04.04.02, pozostałe wymagane cechy materiałów wg pkt. 2.6.

## **3. SPRZĘT**

Ogólne wymagania dotyczące sprzętu podano w STWiORB DM.00.00.00 „Wymagania ogólne” pkt. 3.

### **3.1. Sprzęt do uzupełniania / umocnienia poboczy**

Wykonawca przystępujący do wykonania robót określonych w niniejszej specyfikacji technicznej powinien wykazać się możliwością korzystania z następującego sprzętu:

- rozkładarki do poboczy,
- spycharki, równiarki do spulchniania, rozkładania, profilowania,
- walce statyczne lekkie i średnie,
- płytowe zagęszczarki wibracyjne,
- przewoźne zbiorniki na wodę do zwilżania mieszanki optymalnej, wyposażone w urządzenia do równomiernego i kontrolowanego dozowania wody.

## **4. TRANSPORT**

Ogólne wymagania dotyczące transportu podano w STWiORB DM.00.00.00 „Wymagania ogólne” pkt. 4.

Przy wykonywaniu robót określonych w niniejszej ST można korzystać z dowolnych środków transportowych w warunkach zabezpieczających kruszywo przed zanieczyszczeniem i rozsegregowaniem, nadmiernym wysuszeniem i zawilgoceniem zgodnie z pkt. 4 specyfikacji technicznej D.04.04.02.

## **5. WYKONANIE ROBÓT**

Ogólne zasady wykonywania robót podano w STWiORB DM.00.00.00 „Wymagania ogólne” pkt. 5.

### **5.1. Przygotowanie podłoża.**

Przygotowanie podłoża wykonać zgodnie z STWiORB D.04.04.02.

### **5.2. Umocnienia poboczy**

Mieszanka kruszywa powinna być rozkładana w warstwie o jednakowej grubości, przy użyciu równiarki lub układarki pobocza. Grubość rozłożonej warstwy mieszanki powinna być taka, aby po jej zagęszczeniu osiągnięto grubość projektowaną 10 cm. Mieszanka po rozłożeniu powinna być zagęszczona przejściami walca statycznego gładkiego. Zagęszczenie należy kontynuować do osiągnięcia wskaźnika zagęszczenia nie mniejszego niż 0,98 zagęszczenia maksymalnego określonego według normalnej próby Proctora, zgodnie z PN-EN 13286-2. Wilgotność mieszanki kruszywa w czasie zagęszczania powinna być równa wilgotności optymalnej. W przypadku gdy wilgotność mieszanki jest wyższa o więcej niż 2% od wilgotności optymalnej, mieszankę należy osuszyć w sposób zaakceptowany przez Inżyniera, a w przypadku gdy jest niższa o więcej niż 2% - zwilżyć określoną ilością wody. Wilgotność można badać dowolną metodą (zaleca się piknometr połowy lub powietrzny).

## 6. KONTROLA JAKOŚCI ROBÓT

Ogólne zasady kontroli jakości robót podano w STWiORB DM.00.00.00 „Wymagania ogólne” pkt. 6.

### 6.1. Badania przed przystąpieniem do robót

Przed przystąpieniem do robót Wykonawca przeprowadzi badania kruszyw przeznaczonych do produkcji mieszanki niezwiązanej i przedstawi wyniki tych badań Inspektorowi Nadzoru/Inżynierowi do akceptacji.

### 6.2. Badania w czasie robót

W czasie prowadzenia robót Wykonawca będzie prowadził badania, których zakres i częstotliwość podano w tablicy 2.

Tablica 2. Częstotliwość oraz zakres badań i pomiarów

Lp.	Wyszczególnienie badań	Częstotliwość badań Minimalna liczba badań na dziennej działce roboczej
1	Uziarnienie mieszanki	2 próbki
2	Wilgotność optymalna mieszanki	2 próbki
3	Wilgotność optymalna gruntu w ściętym poboczu	2 próbki
4	Wskaźnika zagęszczenia na poboczach	10 razy na 1 km

### 6.3. Pomiar cech geometrycznych poboczy

Częstotliwość oraz zakres pomiarów po zakończeniu robót podano w tablicy 3.

Tablica 3. Częstotliwość oraz zakres pomiarów umacnianych poboczy

Lp.	Wyszczególnienie	Minimalna częstotliwość pomiarów
1	Spadki poprzeczne	5 razy na 100 m
2	Równość podłużna i poprzeczna	co 25 m
3	Grubość	

#### 6.3.1. Spadki poprzeczne poboczy

Spadki poprzeczne poboczy powinny być zgodne z dokumentacją projektową, z tolerancją  $\pm 0,5\%$ .

#### 6.3.2. Równość poboczy

Nierówności podłużne i poprzeczne należy mierzyć łata 4-metrowa. Maksymalny prześwit pod łata nie może przekraczać 15 mm.

#### 6.3.3. Grubość warstwy

Dopuszczalne odchyłki od projektowanej grubości nie powinny przekraczać  $\pm 10\%$  jej wartości.

## 7. OBMIAR ROBÓT

Ogólne zasady obmiaru robót podano w STWiORB DM.00.00.00 „Wymagania ogólne” pkt. 7.

### 7.1. Jednostka obmiarowa

Jednostką obmiarową wykonanych robót na poboczach jest 1 m<sup>2</sup> (metr kwadratowy) umocnionego pobocza z mieszanki kruszywa niezwiązanego.



## **8. ODBIÓR ROBOT**

Ogólne zasady odbioru robót podano w STWiORB DM.00.00.00 „Wymagania ogólne” pkt. 8. Roboty uznaje się za wykonane zgodnie z ST, dokumentacją projektową i wymaganiami Inżyniera, jeżeli wszystkie pomiary z zachowaniem tolerancji wg pkt. 6 dały wyniki pozytywne.

## **9. PODSTAWA PŁATNOŚCI**

Ogólne ustalenia dotyczące podstawy płatności podano w STWiORB DM.00.00.00 „Wymagania ogólne” pkt 9.

### **9.1. Cena jednostki obmiarowej**

Cena 1 m<sup>2</sup> (metra kwadratowego) umocnionego pobocza kruszywem łamanym obejmuje:

- zakup i koszty zakupu potrzebnych materiałów,
- transport potrzebnych materiałów,
- koszt zapewnienia niezbędnych czynników produkcji,
- roboty pomiarowe i przygotowawcze,
- oznakowanie robót,
- spulchnienie, wyprofilowanie i zagęszczenie podłoża gruntowego,
- przygotowanie mieszanki kruszywa łamanego,
- wbudowanie mieszanki z wyrównaniem do wymaganego profilu,
- zagęszczenie,
- utrzymanie poboczy do odbioru ostatecznego,
- przeprowadzenie pomiarów i badań laboratoryjnych wymaganych w specyfikacji technicznej.

## **10. PRZEPISY ZWIĄZANE**

1. PN-EN 13286-1 Mieszanki mineralne niezwiązane i związane spoiwem hydraulicznym -Część1: Metody badań dla ustalonej laboratoryjnie referencyjnej gęstości i wilgotności - Wprowadzenie i wymagania ogólne.
2. PN-EN 13286-2 Mieszanki mineralne niezwiązane i związane spoiwem hydraulicznym -Część1: Metody badań dla ustalonej laboratoryjnie referencyjnej gęstości i wilgotności- Zagęszczanie aparatem Proctora.
3. PN-EN 13242 Kruszywa do niezwiązanych i hydraulicznie związanych materiałów stosowanych w obiektach drogowych i budownictwie drogowym.
4. PN-EN 13285 Mieszanki niezwiązane. Wymagania.
5. PN-EN 1008 Woda zarobowa do betonu. Specyfikacja pobierania próbek, badanie i ocena przydatności wody zarobowej do betonu, w tym wody odzyskanej z procesów produkcji betonu.
6. PN-EN 933-1 Badanie geometrycznych właściwości kruszyw. Część 1: Oznaczenie składu ziarnowego - Metoda przesiewowa.
7. PN-EN 1097-6 Badania mechanicznych i fizycznych właściwości kruszyw- Część 6: Oznaczenie gęstości ziarn i nasiąkliwości.
8. PN-EN 1367-1 Badanie właściwości cieplnych i odporności kruszyw na działanie czynników atmosferycznych - Część 1: Oznaczenie mrozoodporności.
9. BN-77/8931-12 Drogi samochodowe. Oznaczenie wskaźnika zagęszczenia gruntu.
10. BN-8931-04 Drogi samochodowe. Pomiar równości nawierzchni planografem i łąką.

## **D.06.04.01 Rowy (przebudowa i roboty utrzymaniowe)**

### **1. WSTĘP**

#### **1.1. Przedmiot Specyfikacji Technicznej Wykonania i Odbioru Robót Budowlanych**

Przedmiotem niniejszej STWiORB są wymagania dotyczące wykonania i odbioru robót związanych z profilowaniem i utrzymaniem rowów przy przebudowie rowów przydrożnych w ramach projektu „Projekt i budowa parkingu dla samochodów ciężarowych w Podstrefie Nowogrodziec miejscowość Wykroty”.

#### **1.2. Zakres stosowania STWiORB**

Specyfikacja Techniczna jest stosowana jako dokument przetargowy i kontraktowy przy zlecaniu i realizacji robót wymienionych w pkt. 1.1.

#### **1.3. Zakres robót objętych STWiORB**

Ustalenia zawarte w niniejszych ST dotyczą zasad prowadzenia robót związanych z oczyszczaniem, pogłębianiem oraz profilowaniem dna i skarp rowu.

#### **1.4. Określenia podstawowe**

**1.4.1.** Rów - otwarty wykop o głębokości co najmniej 30 cm, który zbiera i odprowadza wodę.

**1.4.2.** Rów przydrożny - rów zbierający wodę z korony drogi.

**1.4.3.** Rów odpływowy - rów odprowadzający wodę poza pas drogowy.

**1.4.4.** Rów stokowy - rów zbierający wodę spływającą ze stoku.

**1.4.5.** Pozostałe określenia podstawowe są zgodne z obowiązującymi, odpowiednimi polskimi normami i definicjami podanymi w STWiORB DM.00.00.00 „Wymagania ogólne” pkt. 1.4.

#### **1.5. Ogólne wymagania dotyczące robót**

Ogólne wymagania dotyczące robót podano w STWiORB DM.00.00.00 „Wymagania ogólne” pkt. 1.5.

### **2. MATERIAŁY**

Materiały nie występują.

### **3. SPRZĘT**

Ogólne wymagania dotyczące sprzętu podano w STWiORB DM.00.00.00 „Wymagania ogólne” pkt. 3.

#### **3.1. Sprzęt do wykonywania robót remontowych i utrzymaniowych**

Wykonawca przystępujący do wykonania robót powinien wykazać się możliwością korzystania z następującego sprzętu:

- koparek podsiębirnych,
- spycharek lemieszowych,
- równiarek samojezdnych lub przyczepnych,
- urządzeń kontrolno-pomiarowych,
- zagęszczarek płytowych wibracyjnych.

### **4. TRANSPORT**

Ogólne wymagania dotyczące transportu podano w STWiORB DM.00.00.00 „Wymagania ogólne” pkt. 4.

#### 4.1. Transport sprzętu i materiałów

Przy wykonywaniu robót określonych w niniejszych STWiORB można korzystać z dowolnych środków transportowych.

### 5. WYKONANIE ROBÓT

Ogólne zasady wykonania robót podano w STWiORB DM.00.00.00 „Wymagania ogólne” pkt. 5.

#### 5.1. Oczyszczenie rowu

Oczyszczenie rowu polega na wybraniu namułu naniesionego przez wodę, ścięciu trawy i krzaków w obrębie rowu.

#### 5.2. Pogłębianie i wyprofilowanie dna i skarp rowu

W wyniku prac remontowych i utrzymaniowych należy uzyskać podane poniżej wymiary geometryczne rowu i skarp zgodne z PN-S-02204:

- dla rowu przydrożnego w kształcie:

a) trapezowym - szerokość dna co najmniej 0,40 m, nachylenie skarp od 1:1,5 do 1:1,3, głębokość od 0,30 m do 1,20 m liczona jako różnica poziomów dna i niższej krawędzi górnej rowu;

b) trójkątnym - dno wyokrąglone łukiem kołowym o promieniu 0,50 m, nachylenie skarpy wewnętrznej 1:3, nachylenie skarpy zewnętrznej od 1:3 do 1:10, głębokość od 0,30 m do 1,50 m liczona jako różnica poziomów dna i niższej krawędzi górnej rowu;

c) opływowym - dno wyokrąglone łukiem kołowym o promieniu 2,0 m, krawędzie górne wyokrąglone łukami kołowymi o promieniu 1,0 m do 2,0 m, nachylenie skarpy wewnętrznej 1:3, a skarpy zewnętrznej od 1:3 do 1:10, głębokość od 0,30 m do 0,50 m liczona jako różnica poziomów dna i niższej krawędzi górnej rowu;

- dla rowu odpływowego - kształt trapezowy, szerokość dna co najmniej 0,40 m, głębokość minimum 0,50 m, przebieg prostoliniowy, na załamaniach trasy łuki kołowe o promieniu co najmniej 10,0 m.

Najmniejszy dopuszczalny spadek podłużny rowu powinien wynosić 0,2%; w wyjątkowych sytuacjach na odcinkach nie przekraczających 200 m - 0,1%.

Największy spadek podłużny rowu nie powinien przekraczać:

a) przy nieumocnionych skarpach i dnie

- w gruntach piaszczystych - 1,5%,
- w gruntach piaszczysto-gliniastych, pylastych - 2,0%,
- w gruntach gliniastych i ilastych - 3,0%,
- w gruntach skalistych - 10,0%;

b) przy umocnionych skarpach i dnie

- matą trawiastą - 2,0%,
- darnią - 3,0%,
- faszyną - 4,0%,
- brukiem na sucho - 6,0%,
- elementami betonowymi - 10,0%,
- brukiem na podsypce cementowo-piaskowej - 15,0%.

#### 5.3. Roboty wykończeniowe

Namuł i nadmiar gruntu pochodzącego z remontowanych rowów i skarp należy wywieźć poza obręb pasa drogowego i rozplantować w miejscu zaakceptowanym przez Inżyniera.

Sposób zniszczenia pozostałości po usuniętej roślinności powinien być zgodny z ustaleniami STWiORB lub wskazaniem Inżyniera.

## 6. KONTROLA JAKOŚCI ROBÓT

Ogólne zasady kontroli jakości robót podano w STWiORB DM.00.00.00 „Wymagania ogólne” pkt. 6.

### 6.1. Pomiary cech geometrycznych remontowanego rowu i skarp

Tablica 1 - Częstotliwość oraz zakres pomiarów

Lp.	Wyszczególnienie	Minimalna częstotliwość pomiarów
1	Spadek podłużny rowu	1 km na każde 5 km drogi
2	Szerokość i głębokość rowu	1 raz na 100 m
3	Powierzchnia skarp	1 raz na 100 m

#### 6.1.1. Spadki podłużne rowu

Spadki podłużne rowu powinny być zgodne z dokumentacją projektową z tolerancją  $\pm 0,5\%$  spadku.

#### 6.1.2. Szerokość i głębokość rowu

Szerokość i głębokość rowu powinna być zgodna z dokumentacją projektową z tolerancją  $\pm 5$  cm.

#### 6.1.3. Powierzchnia skarp

Powierzchnię skarp należy sprawdzać szablonem. Prześwit między skarpą a szablonem nie powinien przekraczać 3 cm.

## 7. OBMIAR ROBÓT

Ogólne zasady obmiaru robót podano w STWiORB DM.00.00.00 „Wymagania ogólne” pkt. 7.

### 7.1. Jednostka obmiarowa

Jednostki obmiarowe wg przedmiaru robót.

m – wykonanie odmulenia rowu

m<sup>3</sup> – wykonanie wykopu mechanicznego koryta rowu

m<sup>3</sup> – rozplantowanie nadmiaru urobku po wykopie

m<sup>2</sup> – wykonanie plantowania skarp i dna rowu

## 8. ODBIÓR ROBÓT

Ogólne zasady odbioru robót podano w STWiORB DM.00.00.00 „Wymagania ogólne” pkt. 8.

### 8.1. Sposób odbioru robót

Odbiór robót związanych z robotami konserwacyjnymi na przebudowywanym rowie następuje na podstawie szkiców z pomiarów geodezyjnych oraz sprawdzeniu wizualnym w odniesieniu do wymagań pkt. 6.

## 9. PODSTAWA PŁATNOŚCI

Ogólne ustalenia dotyczące podstawy płatności podano w STWiORB DM.00.00.00 „Wymagania ogólne” pkt. 9.

### 9.1. Cena jednostki obmiarowej

Cena jednostkowa odtworzenia 1 km rowu w podziale na pozycje przedmiarowe obejmuje wynagrodzenie określone w umowie Zamawiającego z Wykonawcą i zawiera w swym zakresie:

- roboty przygotowawcze,
- koszt zapewnienia niezbędnych czynników produkcji,
- oznakowanie miejsca robót wraz z utrzymaniem,

- wyznaczenie punktów głównych osi trasy rowu,
- wykonanie robót konserwacyjnych i utrzymaniowych; oczyszczenie rowu, wyprofilowanie skarp rowu, usunięcie namułu, regulacja
- rozplantowanie nadmiaru urobku,
- przeprowadzenie
- przeprowadzenie pomiarów i badań wymaganych w specyfikacji technicznej,
- odwiezienie sprzętu.

#### **10. PPRZEPISY ZWIĄZANE**

PN-S-02204 Drogi samochodowe. Odwodnienie dróg.

## **D.08.00.00 ELEMENTY ULIC**

### **D.08.01.01 Krawężniki betonowe**

#### **1. WSTĘP**

##### **1.1. Przedmiot Specyfikacji Technicznej Wykonania i Odbioru Robót Budowlanych (STWiORB)**

Przedmiotem niniejszej Specyfikacji Technicznej są wymagania dotyczące wykonania i odbioru krawężników betonowych w ramach projektu „Projekt i budowa parkingu dla samochodów ciężarowych w Podstrefie Nowogrodziec miejscowość Wykroty”.

##### **1.2. Zakres stosowania STWiORB**

Specyfikacja Techniczna jest stosowana jako dokument przetargowy i kontraktowy przy zlecaniu i realizacji robót wymienionych w pkt. 1.1.

##### **1.3. Zakres robót objętych STWiORB**

Roboty, których dotyczy specyfikacja obejmują wszystkie czynności umożliwiające i mające na celu wykonanie, kontrolę i odbiór krawężników betonowych. W zakres robót wchodzi ustawienie krawężników wyspowych 30x25cm i zwykłych 15x30x100cm oraz 15x22x100cm na ławie betonowej z oporem. Szczegółowa lokalizacja krawężników wg Dokumentacji Projektowej.

##### **1.4. Określenia podstawowe**

- 1.4.1. Krawężnik** – element długości większej od 30 cm, powszechnie stosowany jako obramowanie drogi lub ścieżki.
- 1.4.2. Krawężnik wklęsły** – krawężnik łukowy, z łukiem wklęsłym.
- 1.4.3. Krawężnik wypukły** – krawężnik łukowy, z łukiem wypukłym.
- 1.4.4. Krawężnik z powierzchnią obrabianą** – krawężnik o zmodyfikowanym wyglądzie uzyskanym w wyniku jednokrotnej lub wielokrotnej obróbki mechanicznej lub termicznej.
- 1.4.5. Powierzchnia górna** – powierzchnia krawężnika widoczna podczas użytkowania.
- 1.4.6. Wymiar rzeczywisty** – każdy wymiar krawężnika uzyskany w wyniku pomiaru.
- 1.4.7. Wymiar normalny** – każdy wymiar krawężnika wg STWiORB.
- 1.4.8. Długość całkowita** – dłuższy bok najmniejszego prostokąta opisującego krawężnik prosty. Definicja ma zastosowanie tylko do krawężników prostych. Całkowita długość krawężnika łukowego mierzy się na powierzchni widocznej.
- 1.4.9. Szerokość całkowita** – krótszy bok najmniejszego prostokąta opisującego krawężnik prosty. Definicja ma zastosowanie tylko do krawężników prostych. Całkowita szerokość krawężnika jest jego najszerszym przekrojem.
- 1.4.10. Wysokość** – odległość pomiędzy górną i dolną powierzchnią krawężnika.
- 1.4.11. Powierzchnia skośna** – zamierzone odchylenie od pionu powierzchni krawężnika od strony jezdni.
- 1.4.12. Ława** – warstwa nośna z betonu służąca do umocnienia krawężnika oraz przenosząca obciążenie krawężnika na podłoże gruntowe.
- 1.4.13. Podsypka** – warstwa wyrównawcza ułożona bezpośrednio na podłożu lub ławie.
- 1.4.14. Wymiar nominalny** – wymiar krawężnika określony w celu jego wykonania, któremu powinien odpowiadać wymiar rzeczywisty w granicach dopuszczalnych odchyłek.
- 1.4.15.** Pozostałe określenia są zgodne z obowiązującymi odpowiednimi normami i z definicjami podanymi w STWiORB DM.00.00.00 „Wymagania ogólne” pkt. 1.4.

##### **1.5. Ogólne wymagania dotyczące robót**

Ogólne wymagania dotyczące robót podano w ST: DM.00.00.00 „Wymagania ogólne” pkt. 1.5.

## 2. MATERIAŁY

Ogólne wymagania dotyczące materiałów, ich pozyskiwania i składowania podano w STWiORB DM.00.00.00 „Wymagania ogólne” pkt. 2.

### 2.1. Krawężniki betonowe

Krawężniki betonowe mogą mieć następujące cechy charakterystyczne:

- krawężnik może być produkowany:
  - a) z jednego rodzaju betonu,
  - b) z różnych betonów zastosowanych w warstwie konstrukcyjnej oraz w warstwie ścieralnej (która na całej powierzchni deklarowanej przez producenta jako powierzchnia widoczna powinna mieć minimalną grubość 4 mm),
- skośne krawędzie krawężnika powyżej 2 mm powinny być określone jako fazowane, z wymiarami deklarowanymi przez producenta,
- krawężnik może mieć profile funkcjonalne i/lub dekoracyjne (których nie uwzględnia się przy określaniu wymiarów nominalnych krawężnika); zalecana długość prostego odcinka krawężnika wraz ze złączem wynosi 1000 mm,
- powierzchnia krawężnika może być obrabiana, poddana dodatkowej obróbce lub obróbce chemicznej,
- płaszczyzny czołowe krawężników mogą być proste lub ukształtowane w sposób ułatwiający układanie lub ryglowanie,
- krawężniki łukowe mogą być wykonane jako wypukłe lub wklęsłe,
- klasa betonu nie niższa niż B30 (C25/30),
- nasiąkliwość – klasa 2, oznaczenie B wartość średnia  $\leq 6\%$
- mrozoodporność – klasa 3, oznaczenie D, wartość średnia  $\leq 1\%$   $\text{kg/m}^2$ , przy czym żaden pojedynczy wynik  $>1,5 \text{ kg/m}^2$ ,
- wytrzymałość na zginanie – klasa 2, charakterystyczna wytrzymałość na zginanie 5,0 MPa, minimalna wytrzymałość na zginanie 4,0 MPa,
- odporność na ścieranie – klasy 4, oznaczenie, pomiar metodą w załączniku G:  $\leq 20 \text{ mm}$ , pomiar metodą w załączniku H:  $\leq 18\,000 \text{ mm}^3 / 5000 \text{ mm}^2$ ,
- nośność minimum 31,6 kN.

Powierzchnie krawężników powinny być bez rys, pęknięć i ubytków betonu. Krawędzie elementów powinny być równe i proste. Tekstura i kolor powierzchni górnej (licowej) powinny być jednorodne, struktura zwarta.

Dopuszczalne odchyłki wymiarów:

- dla wysokości  $\pm 3\text{mm}$ ,
- dla długości  $\pm 1\%$  z dokładnością do mm, nie mniej niż 4mm i nie więcej niż 10mm,
- dla innych wymiarów za wyjątkiem promienia:
  - dla powierzchni:  $\pm 3\%$  z dokładnością do milimetra, nie mniej niż 3mm i nie więcej niż 5mm
  - dla innych części:  $\pm 5\%$  z dokładnością do milimetra, nie mniej niż 3mm i nie więcej niż 10mm
- dopuszczalna odchyłka płaskości i prostoliniowości dla powierzchni określanych jako płaskie i krawędzi określonych jako proste, badana na długości pomiarowej 800mm -  $\pm 4\text{mm}$ .

Sprawdzenia krawężników należy dokonać zgodnie z PN-EN 1340. W razie wystąpienia wątpliwości Inżynier może zmienić sposób pobierania próbek lub poszerzyć zakres kontroli krawężników o inny rodzaj badań.

Alternatywnie można wykonać:

1. Wytrzymałość na ściskanie zgodnie z normą PN-EN 12504-1;2001, Badania betonu w konstrukcjach- Część I: Odwierty rdzeniowe – Wycinanie, ocena i badanie wytrzymałości na ściskanie.
2. Odporność na działanie mrozu po 150 cyklach zamrażania i odmrażania próbek jest:
  - próbka nie wykazuje pęknięć
  - strata masy nie przekracza 5%

- obniżenie wytrzymałości na ściskanie w stosunku do wytrzymałości próbek nie zamrażanych nie jest większe niż 20%.

#### Krawężniki wyspowe –wymagania podstawowe

- Zgodność z polskimi i europejskimi normami PN-EN 1343;
- Oznaczenie znakiem uprawniającym do obrotu i powszechnego stosowania wyrobów w krajach Unii Europejskiej.

**2.2. Masa trwale plastyczna** do wypełniania szczelin dylatacyjnych spełniająca wymagania polskich norm lub krajowej lub europejskiej oceny technicznej.

#### **2.3. Materiały na podsypkę**

Na podsypkę cementowo-piaskową pod krawężniki należy stosować:

- kruszywo naturalne drobne -piasek, nie poddane obróbce mechanicznej (nie przekruszone), wg PN-EN 13139 o podstawowych parametrach:
  - kruszywo drobne 1/4, 2/5 lub 2/8 wg normy PN-EN 13242 kategorii uziarnienia G<sub>C</sub>80-20 i zawartości pyłów  $f_{\text{deklarowana}}$  (max.  $f_{10}$ );
  - kruszywo drobne 0/2, 0/4 lub 0/5 wg normy PN-EN 13242 kategorii uziarnienia G<sub>F</sub>80 i zawartości pyłów  $f_{10}$ ;
- cement portlandzki CEM I 32,5 N lub R spełniający wymagania PN-EN 197-1,
- woda odpowiadająca wymaganiom PN-EN 1008:2004, bez badań laboratoryjnych można stosować wodę wodociągową pitną.

Zalecane proporcje mieszania cementu i kruszywa 1:4 w stosunku wagowym.

#### **2.4. Materiały do posadowienia krawężników**

Krawężniki posadowione są na ławie z oporem o wymiarach jak w Dokumentacji Projektowej. Ława wykonana z betonu klasy C12/15 wg PN-EN 206-1+A1.

Do wykonywania betonu należy użyć:

- cementu portlandzkiego klasy 32,5N, portlandzkiego z dodatkami lub hutniczego wg PN-EN 197-1,
- kruszywa spełniającego wymagania normy PN-EN 12620, uziarnienie kruszywa wchodzącego w skład mieszanki betonowej powinno być tak dobrane, aby mieszanka ta wykazywała maksymalną szczelność i urabialność przy minimalnym zużyciu cementu i wody,
- wody wg PN-EN 1008,
- można użyć dodatków lub domieszek według PN-EN 934-2 lub posiadających krajową lub europejską ocenę techniczną.

Beton C12/15 powinien posiadać następujące parametry:

- nasiąkliwość nie większa niż 5 %.

#### **2.5. Przechowywanie i składowanie materiałów**

Krawężniki powinny być składowane w pozycji wbudowania na otwartej przestrzeni, na podłożu wyrównanym i odwodnionym z zastosowaniem podkładek i przekładek lub na paletach transportowych.

Kruszywa należy gromadzić w przyzmacz na dobrze odwodnionym placu w warunkach zabezpieczających przed zanieczyszczeniem i przed wymieszaniem różnych rodzajów i frakcji. Kruszywo nie może być zanieczyszczone ciałami obcymi takimi jak: trawa, szczątki korzeni, konarów, szkło, plastik, grudki gliny. Składowanie kruszywa powinno odbywać się na podłożu równym, utwardzonym i dobrze odwodnionym, przy zabezpieczeniu kruszywa przed zanieczyszczeniem i zmieszaniem z innymi materiałami kamiennymi.

Przechowywanie i transport cementu wg PN-EN 197-1. Cement w workach, o masie np. 25 kg, można przechowywać do 10 dni w miejscach zadaszonych na otwartym terenie o podłożu twardym i suchym, oraz do terminu trwałości podanego przez producenta, w pomieszczeniach o szczelnym dachu i ścianach oraz podłogach suchych i czystych. Cement dostarczony luzem przechowuje się w specjalnych magazynach (zbiornikach stalowych, betonowych), przystosowanych do pneumatycznego załadunku i wyładunku.



Rysunek 1 –Przykładowy krawężnik wyspowy z narożnikiem łukowym

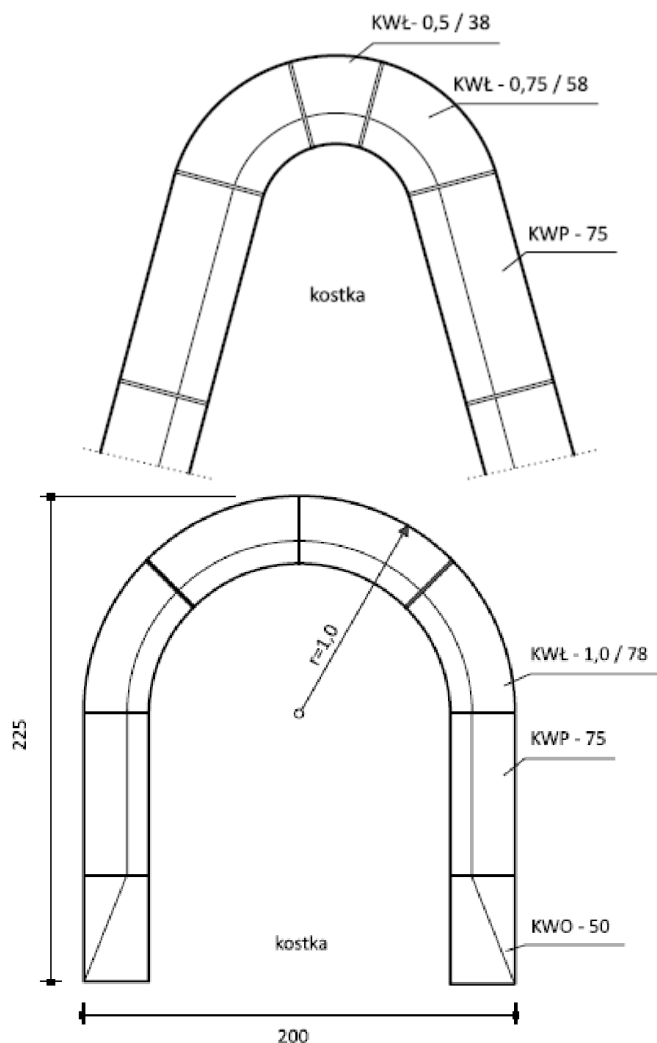

Producent może grupować wyroby w rodziny na potrzeby prowadzonych badań zgodnie z pkt 6.1 normy PN-EN 1340. Każda partia dostarczonych na budowę krawężników powinna być oznaczona zgodnie pkt. 7 normy PN-EN 1340.

Wyprodukowane krawężniki zaleca się układać na paletach w pozycji wbudowania, z zastosowaniem podkładek drewnianych i taśm bandujących. Krawężniki można składować na otwartej przestrzeni, na wyrównanym i odwodnionym podłożu

Wymagania techniczne stawiane krawężnikom betonowym określa PN-EN 1340 w sposób przedstawiony w Tabeli 1.

**Tabela 1. Wymagania wobec krawężników betonowych do stosowania na zewnętrznych nawierzchniach, mających kontakt z solą odladzającą w warunkach mrozu**

Lp.	Cecha	Załącznik	Wymaganie		
1.	<b>Kształt i wymiary</b>				
1.1	Dopuszczalne odchyłki w mm od zadeklarowanych wymiarów krawężnika (różnica pomiędzy wynikami pomiarów tego samego krawężnika nie powinna przekraczać 5 mm)*	C	Dopuszczalna tolerancja [w %]	Maksymalna dodatnia odchyłka [w mm]	Maksymalna ujemna odchyłka [w mm]
	Długość		± 1	+10	-4
	Powierzchnia		± 3	+5	-3
	Pozostałe części		± 5	+10	-3
1.2	Odchyłki płaskości i pofalowania przy długości pomiarowej*	C	Maksymalna odchyłka [w mm]		
	300 mm		± 1,5		
	400 mm		± 2,0		
	500 mm		± 2,5		
	800 mm		± 4,0		
1.3	Grubość warstwy ścieralnej (dotyczy krawężników dwuwarstwowych)	C	Minimum 10 mm, mierzona w górnej części		
2.	<b>Właściwości fizyczne i mechaniczne</b>				
2.1	Wytrzymałość na zginanie*	F	Każdy pojedynczy wynik nie mniejszy niż 5,0 MPa		
2.2	Odporność na ścieranie (wg klasy 4 oznaczenia I normy)	G i H	Pomiar wykonany na tarczy		
			szerokiej ścierniej, wg zał. G normy – badanie podstawowe	Böhmeo, wg zał. H normy – badanie alternatywne	
2.3	Odporność na poślizg/poślizgnięcie – wartość USRV	I	Krawężniki betonowe wykazują zadowalającą odporność na poślizg/poślizgnięcie pod warunkiem, że cała ich górna powierzchnia nie była szlifowana i/lub polerowana w celu uzyskania bardzo gładkiej powierzchni.		
3	<b>Odporność na warunki atmosferyczne (kryteria stosowane łącznie)</b>				
3.1	Odporność na zamrażanie/rozmarzanie z udziałem soli odładzającej - badanie warstwy ścieralnej - badanie warstwy konstrukcyjnej (dotyczy krawężników dwuwarstwowych)	D	Ubytek masy po badaniu [w kg/m <sup>2</sup> ]		
			Średni		Maksymalny
			≤ 0,5 kg/m <sup>2</sup>	≤ 1,0 kg/m <sup>2</sup>	
3.2	Nasiąkliwość	E	Wartość średnia dla każdego krawężnika nie większa niż 5,0%		

4		Aspekty wizualne		
4.1	Wygląd	J	Wymaganie dotyczące warstwy wierzchniej	
			Rysy (poza drobnymi przytarciami transportowymi) widoczne „gołym okiem”	Niedopuszczalne
			Rozwarstwienia w krawężnikach dwuwarstwowych	Niedopuszczalne
			Uszkodzenia marglowe lub podobnie wyglądające pochodzące z zanieczyszczeń	Niedopuszczalne
			Naloty wapienne zwane potocznie wykwitami	Dopuszczalne
4.2	Tekstura i zabarwienie	J	Wymaganie dotyczące warstwy wierzchniej	
			Krawężniki o specjalnej teksturze	Zgodne z zatwierdzonym wzorem producenta i jednorodne w partii
			Zabarwienie	Zgodne z zatwierdzonym wzorem producenta i jednorodne w partii
			Tekstura	Zgodne z zatwierdzonym wzorem producenta i jednorodne w partii
			Ewentualne różnice w jednolitości tekstury lub zabarwienia, spowodowane nieuniknionymi zmianami we właściwościach surowców i zmianach warunków twardnienia	Dopuszczalne

### 3. SPRZĘT

Ogólne wymagania dotyczące sprzętu podano w ST: DM.00.00.00 „Wymagania ogólne” pkt. 3.

Roboty można wykonywać ręcznie przy pomocy drobnego sprzętu z zastosowaniem:

- betoniarek do wytwarzania zapraw oraz przygotowania podsypki cementowo-piaskowej,
- wibratorów płytowych, ubijaków ręcznych lub mechanicznych.

Do wytwarzania betonu na ławy:

- wytwórnia stacjonarna do wytwarzania mieszanki betonowej wyposażona w urządzenia do wagowego dozowania składników,
- samochody samowyładowcze do transportu wyprodukowanej mieszanki betonowej.

### 4. TRANSPORT

Ogólne wymagania dotyczące transportu podano w ST: DM.00.00.00 „Wymagania ogólne” pkt. 4. Krawężniki mogą być przewożone dowolnymi środkami transportu; w trakcie transportu powinny być zabezpieczone przed przemieszczaniem się i uszkodzeniem, a górna warstwa nie powinna wystawać poza ściany środka transportowego więcej niż 1/3 wysokości tej warstwy. Należy je układać na podkładach i przekładkach drewnianych długością w kierunku osi podłużnej środka transportowego. Sposób ich załadunku na środki transportowe i zabezpieczenie przed przesunięciem w czasie jazdy powinny być zgodne z

obowiązującymi przepisami. Krawężniki mogą być przewożone dowolnymi środkami transportu po osiągnięciu przez beton wytrzymałości minimum 75% wytrzymałości gwarantowanej; w trakcie transportu powinny być zabezpieczone przed przemieszczaniem się i uszkodzeniem.

Wszystkie elementy powinny być oznaczone. Dane ich powinny być umieszczone na palecie transportowej. W przypadku przewożenia luzem należy oznaczać w sposób trwały, co 50 sztukę. Oznaczenie na palecie powinno zawierać, co najmniej:

- oznaczenie (określenie) wyrobu,
- znak wytwórni,
- datę produkcji.

Wyprodukowaną mieszankę betonową należy dostarczać na budowę w warunkach zabezpieczających przed wysychaniem, wpływami atmosferycznymi i segregacją.

Transport cementu wg PN-EN 197-1. Pozostałe materiały wg ST: DM.00.00.00 „Wymagania ogólne” pkt.4. Transport wyrobów oraz materiałów przeznaczonych do wbudowania i wykonania robót nie może powodować ich zanieczyszczenia, obniżenia jakości lub uszkodzeń.

## **5. WYKONANIE ROBÓT**

Ogólne zasady wykonywania robót podano w ST: DM.00.00.00 „Wymagania ogólne” pkt. 5.

### **5.1. Ława betonowa**

Ława betonowa posadowiona będzie na podłożu wyrównanym warstwą mieszanki kruszywa. Grubość podsypki zmienna dostosowana do wysokości posadowienia krawężnika zgodnie z Dokumentacją Projektową. Podsypkę zagęścić do  $I_s \geq 0,97$ .

Ławę betonową z oporem należy wykonać w szalowaniu. Wymiary ławy betonowej dostosowane do wymiaru krawężnika.

Beton rozścielony w szalowaniu powinien być wyrównywany warstwami. Betonowanie należy wykonywać zgodnie z PN-EN 206-1. Szczeliny dylatacyjne należy wykonywać co 50m z wypełnieniem bitumiczną masą zalewową spełniającą wymogi PN-EN 1488-1 lub PN EN 14188-2. Wykonana ława po zagęszczeniu betonu powinna odpowiadać wymiarem oraz kształtem zgodnie z Dokumentacją Projektową.

Ława betonowa nie może być wykonywana wtedy, gdy temperatura powietrza spadła poniżej 2°C oraz wtedy, gdy podłoże jest zamrożone i podczas opadów deszczu. Natychmiast po rozłożeniu mieszanki należy przystąpić do jej zagęszczania. Operacja ta powinna zakończyć się po upływie dwóch godzin od chwili dodania wody do suchej mieszanki. Bezpośrednio po zagęszczeniu beton należy zabezpieczyć przed wyparowaniem wody. Pielęgnację należy rozpocząć przed upływem 90 min. Poprzez kilkakrotne zwilżanie wodą w ciągu dnia w czasie, co najmniej 3 dni do 7 dni w czasie suchej pogody.

### **5.2. Ustawienie krawężników**

Krawężniki należy wykonywać ze spoinami szerokości 5 mm minimum, maksymalnie 10 mm. W przypadku konieczności uszczelnienia połączeń między krawężnikami spoina powinna być wypełniona masami elastycznymi. Nie należy wypełniać spoin materiałami sztywnymi. Przy układaniu krawężników na łukach należy stosować wyokrąglone elementy prefabrykowane.

Światło krawężnika od strony jezdni powinno wynosić 15 cm zgodnie z Dokumentacją Projektową. Ustawienie krawężników na ławie betonowej wykonuje się na podsypce cementowo-piaskowej 1:4 o odpowiedniej grubości wg Dokumentacji Projektowej.

Rzędne wysokościowe powinny być zgodne z Dokumentacją Projektową.

### **5.3. Wypełnienie spoin**

Szerokość spoin pionowych między elementami powinna wynosić 5-10 mm. Spoiny nie wymagają wypełnienia. W przypadku konieczności uszczelnienia połączeń między krawężnikami spoina powinna być wypełniona masami elastycznymi. Nie należy wypełniać spoin materiałami sztywnymi.

## 6. KONTROLA JAKOŚCI ROBÓT

Ogólne zasady kontroli jakości robót podano w ST: DM.00.00.00 „Wymagania ogólne” pkt. 6.

### 6.1. Badania przed przystąpieniem do robót

Przed przystąpieniem do robót Wykonawca powinien:

- uzyskać wymagane dokumenty, dopuszczające wyroby budowlane do obrotu i powszechnego stosowania (certyfikaty zgodności, deklaracje zgodności, ew. badania materiałów wykonane przez dostawców itp.),
- sprawdzić cechy zewnętrzne gotowych materiałów.

Wszystkie dokumenty oraz wyniki badań Wykonawca przedstawia Inżynierowi do akceptacji.

### 6.2. Badania krawężników

Badania krawężników betonowych obejmują:

- sprawdzenie cech zewnętrznych,
- badania laboratoryjne.

Sprawdzenie cech zewnętrznych obejmuje:

- sprawdzenie kształtu, wymiarów i wyglądu zewnętrznego,
- sprawdzenie wad i uszkodzeń.

Badanie laboratoryjne obejmuje:

- badanie odporności na zamrażanie/rozmarzanie,
- wytrzymałość na zginanie

Sprawdzenie cech zewnętrznych należy przeprowadzać przy każdorazowym odbiorze partii krawężników. Badanie laboratoryjne należy przeprowadzać na polecenie Inżyniera na próbkach materiału betonowego, z którego wykonano krawężniki, a w przypadkach spornych - na próbkach wyciętych z zakwestionowanych krawężników.

### 6.3. Sprawdzenie koryta pod ławę

Należy sprawdzać wymiary koryta oraz zagęszczenie podłoża na dnie wykopu.

Zagęszczenie podłoża należy badać z częstotliwością minimum 1 raz na 100 metrów bieżących i powinno być zgodne z pkt. 5.1.

### 6.4. Badania w czasie wykonywania robót

#### 6.4.1. Kontrola wykonania ławy betonowej

Należy sprawdzić co 20 mb:

- a) zgodność profilu podłużnego górnej powierzchni ławy z Dokumentacją Projektową; dopuszczalne odchyłki niwelety ławy  $\pm 1$  cm na każde 100 mb ławy,
- b) odchylenie linii od projektowanego kierunku - nie może przekraczać  $\pm 1$  cm na każde 100 mb. Wymiary szalunku pod ławę betonową z oporem należy sprawdzić minimum w dwóch oddalonych od siebie, wybranych punktach na każde 100 m ławy betonowej z oporem.
- c) wymiary ławy, (min. w dwóch punktach na każde 100 mb ławy) dopuszczalne odchyłki:
  - dla wysokości  $\pm 10\%$  wysokości projektowanej,
  - dla szerokości  $\pm 10\%$  szerokości projektowanej.
- d) równość górnej powierzchni ławy mierzona łatą 3 m - nierówności nie mogą przekraczać 1 cm na każde 100 mb.

#### 6.4.2. Kontrola ułożenia krawężników

Należy sprawdzić co 20 mb :

- a) zgodność niwelety górnej płaszczyzny krawężników z Dokumentacją Projektową, dopuszczalne odchyłki niwelety  $\pm 1$  cm na każde 100 mb,
- b) usytuowanie w planie - odchyłki nie mogą przekraczać  $\pm 1$  cm ( $\pm 5$  cm) na każde 100 mb,
- c) równość górnej powierzchni krawężników mierzona łatą 3 m - nierówności nie mogą przekraczać 1,0 cm na każde 100 mb.

Jeżeli wszystkie pomiary i badania dały wynik pozytywny, można uznać, że krawężnik został ustawiony prawidłowo.

## **7. OBMIAR ROBÓT**

Ogólne zasady obmiaru robót podano w ST: DM.00.00.00 „Wymagania ogólne” pkt. 7.

### **7.1. Jednostka obmiarowa**

Jednostką obmiarową jest 1 mb (metr bieżący) ustawionego krawężnika betonowego 15x30 cm oraz 15x22 cm, 22/30x15 cm, krawężnik wyspowy 30x25 cm (na ławie z oporem). Jednostką obmiarową dla ławy betonowej jest 1m<sup>3</sup> (metr sześcienny).

## **8. ODBIÓR ROBOT**

Ogólne zasady odbioru robót podano w ST: DM.00.00.00 „Wymagania ogólne” pkt. 8. Roboty uznaje się za wykonane zgodnie z dokumentacją projektową, ST i wymaganiami Inżyniera, jeżeli wszystkie pomiary i badania z zachowaniem tolerancji wg pkt. 6 dały wyniki pozytywne. Do odbioru ostatecznego uwzględniane są wyniki badań i pomiarów kontrolnych oraz badań i pomiarów kontrolnych dodatkowych.

### **8.1. Odbiór robót zanikających i ulegających zakryciu**

Odbiorowi robót zanikających i ulegających zakryciu podlegają:

- wykonanie podłoża (koryta) pod ławę,
- wykonanie ławy,
- wykonanie podsypki.

Do odbioru ostatecznego uwzględniane są wyniki badań i pomiarów kontrolnych, badań i pomiarów kontrolnych dodatkowych oraz badań i pomiarów arbitrażowych do wyznaczonych odcinków częściowych.

## **9. PODSTAWA PŁATNOŚCI**

Ogólne ustalenia dotyczące podstawy płatności podano w wymaganiach ST: DM.00.00.00 „Wymagania ogólne” pkt. 9.

### **9.1. Cena jednostki obmiarowej**

Cena jednostkowa ustawienia 1 m krawężnika betonowego uwzględnia:

- prace pomiarowe i roboty przygotowawcze,
- zakup, dostarczenie i składowanie krawężników,
- koszt zapewnienia niezbędnych czynników produkcji,
- ustawienie krawężników wraz z regulacją w pionie na podsypce cementowo-piaskowej,
- wykonanie niezbędnych badań materiałów zgodnie z niniejszą ST,
- uporządkowanie miejsca robót,
- ewentualne wypełnienie spoin krawężników masą zalewową,
- zasypanie zewnętrznej ściany krawężnika,
- koszt utrzymania czystości na przylegających drogach lub na terenie budowy.

Cena jednostkowa wbudowania 1 m<sup>3</sup> ławy betonowej z oporem uwzględnia:

- oznakowanie miejsca robót wraz z utrzymaniem,
- koszt zapewnienia niezbędnych czynników produkcji,
- prace pomiarowe, roboty przygotowawcze,
- wykonanie wykopu pod ławę,
- rozścielenia i zagęszczenie podsypki wyrównującej z piasku,
- wykonanie szalunku pod ławę betonową,
- wykonanie, dostarczenie i wbudowanie mieszanki betonowej,
- wykonanie niezbędnych badań materiałów zgodnie z niniejszą ST,

- uporządkowanie miejsca robót,
- koszt utrzymania czystości na przylegających drogach lub na terenie budowy.

## 10. PRZEPISY ZWIĄZANE

### 10.1. Normy

PN-EN 1340	Krawężniki betonowe. Wymagania i metody badań.
PN-EN 197-1	Cement. Część 1: Skład, wymagania i kryteria zgodności dotyczące cementów powszechnego użytku.
PN-EN 206-1+A1	Beton. Część 1: Wymagania, właściwości, produkcja i zgodność.
PN-EN 1008	Woda zarobowa do betonu - Specyfikacja pobierania próbek, badanie i ocena przydatności wody zarobowej do betonu, w tym wody odzyskanej z procesów produkcji betonu.
PN-EN 934-2	Domieszki do betonu, zaprawy i zaczynu –Część 2: Domieszki do betonu.
PN-EN 13139	Kruszywa do zaprawy.
PN-EN 12620+A1	Kruszywa do betonu.
PN-EN 13242	Kruszywa do niezwiązanych i związanych hydraulicznie materiałów stosowanych w obiektach budowlanych i budownictwie drogowym.
PN-EN 13242	Kruszywa do niezwiązanych i związanych hydraulicznie materiałów stosowanych w obiektach budowlanych i budownictwie drogowym.
BN-64/8931-01	Drogi samochodowe. Oznaczenie wskaźnika piaskowego.
BN-68/8933-04	Drogi samochodowe. Pomiar równości nawierzchni planografem i łątą.
BN-74/6771-04	Drogi samochodowe. Masa zalewowa.
PN-EN 14188-1	Wypełniacze złączy i zalewy -- Część 1: Specyfikacja zalew na gorąco.
PN-EN 14188-2	Wypełniacze szczelin i zalewy -- Część 2: Specyfikacja zalew na zimno.

## **D.08.05.01b Ściek uliczny z prefabrykowanych elementów betonowych**

### **1. WSTĘP**

#### **1.1. Przedmiot Specyfikacji Technicznej Wykonania i Odbioru Robót Budowlanych (STWiORB)**

Przedmiotem niniejszej STWiORB są wymagania dotyczące wykonania i odbioru robót związanych z wykonaniem ścieku z dwurzędowego z kostki betonowej w ramach projektu „Projekt i budowa parkingu dla samochodów ciężarowych w Podstrefie Nowogrodziec miejscowość Wykroty”.

#### **1.2. Zakres stosowania STWiORB**

Specyfikacja Techniczna jest stosowana jako dokument przetargowy i kontraktowy przy zlecaniu i realizacji robót wymienionych w punkcie 1.1.

#### **1.3. Zakres robót objętych STWiORB**

Ustalenia zawarte w niniejszej STWiORB dotyczą zasad prowadzenia robót związanych z wykonaniem ścieku z prefabrykowanych elementów betonowych na podsypce cementowo-piaskowej i ławie betonowej C12/15:

- ściek międzyjezdniowy dwurzędowy z kostki betonowej szerokości 40 cm na ławie betonowej C12/15. Usytuowanie ścieków zgodnie z Dokumentacją Projektową.

#### **1.4. Określenia podstawowe**

**1.4.1. Ściek przykrawężnikowy** - element konstrukcji jezdni służący do odprowadzenia wód opadowych z nawierzchni jezdni i chodników do projektowanych odbiorników (np. kanalizacji deszczowej).

**1.4.2. Ściek międzyjezdniowy** - element konstrukcji jezdni służący do odprowadzenia wód opadowych z nawierzchni, na których zastosowano przeciwne spadki poprzeczne, np. w rejonie zatok, placów itp.

**1.4.3.** Pozostałe określenia podstawowe są zgodne z obowiązującymi, odpowiednimi polskimi normami i z definicjami podanymi w ST DM.00.00.00 „Wymagania ogólne” pkt. 1.4.

#### **1.5. Ogólne wymagania dotyczące robót**

Ogólne wymagania dotyczące robót podano w ST DM.00.00.00 "Wymagania ogólne" pkt. 1.5.

### **2. MATERIAŁY**

Ogólne wymagania dotyczące materiałów, ich pozyskiwania i składowania podano w ST DM.00.00.00 "Wymagania ogólne" pkt. 2.

#### **2.1. Kostka betonowa**

Materiał na ściek betonowy powinien spełniać wymogi ST D.05.03.23.

#### **2.2. Materiały na podsypkę i wypełnienia szczelin**

Należy stosować mieszankę cementowo-piaskową:

- dla podsypki: w stosunku 1:4 z cementu powszechnego użytku klasy 32,5N wg PN-EN 197-1 i z piasku naturalnego gat. 1 spełniającego wymagania PN-B-06712, wody wg PN-EN 1008,
- dla wypełnienia szczelin: w stosunku 1:2 z cementu powszechnego użytku klasy 32,5N wg PN-EN 197-1 i z piasku naturalnego gatunku 1 spełniającego wymagania PN-B-06712, wody wg PN-EN 1008.



### **2.3. Ława betonowa**

Materiał na ławę betonową zgodnie z ST D.08.01.01.

### **3. SPRZĘT**

Ogólne wymagania dotyczące sprzętu podano w ST DM.00.00.00. "Wymagania ogólne" pkt. 3.

#### **3.1. Sprzęt do wykonania robót**

Roboty można wykonywać ręcznie przy pomocy drobnego sprzętu z zastosowaniem:

- betoniarek do wytwarzania zapraw oraz przygotowania podsypki cementowo-piaskowej,
- wibratorów płytowych, ubijaków ręcznych lub mechanicznych.

### **4. TRANSPORT**

Ogólne wymagania dotyczące transportu podano w ST DM.00.00.00 "Wymagania ogólne" pkt. 4.

#### **4.1. Transport materiałów**

Wymagania dotyczące transportu składników betonu i piasku na podsypkę. Transport cementu powinien się odbywać w warunkach zgodnych z BN-88/6731-08. Kruszywa można przewozić dowolnym środkiem transportu, w warunkach zabezpieczających je przed zanieczyszczeniem i zmieszaniem z innymi materiałami. Podczas transportu kruszywa powinny być zabezpieczone przed wysypaniem, a kruszywo drobne - przed rozpyleniem. Wymagania dotyczące transportu kostki betonowej zgodnie z zaleceniem producenta.

Transport betonowych elementów ścieku może odbywać się na paletach - dowolnymi środkami transportowymi po osiągnięciu przez beton wytrzymałości na ściskanie co najmniej 15 MPa.

### **5. WYKONANIE ROBÓT**

Ogólne zasady wykonywania robót podano w ST DM.00.00.00 "Wymagania ogólne" pkt. 5.

#### **5.1. Roboty przygotowawcze**

Przed przystąpieniem do wykonania ścieku należy wytyczyć oś ścieku zgodnie z dokumentacją projektową. Wykonawca dokona wytyczenia i trwale oznaczy je w terenie za pomocą kołków osiowych, kołków świadków i kołków krawędziowych.

#### **5.2. Wykonanie ławy betonowej**

Wykonanie ław powinno być zgodne z BN-64/8845-02. Ławy betonowe zwykłe w gruntach spoistych wykonuje się bez szalowania, przy gruntach sypkich należy stosować szalowanie. Ławy betonowe z oporem wykonuje się w szalowaniu. Beton rozścielony w szalowaniu lub bezpośrednio w korycie powinien być wyrównywany warstwami. Betonowanie ław należy wykonywać zgodnie z wymaganiami ST D.08.01.01, przy czym należy stosować co 50 m szczeliny dylatacyjne wypełnione bitumiczną masą zalewową. Wymiary wykopu powinny odpowiadać wymiarom ławy w planie z uwzględnieniem w szerokości dna wykopu. Wskaźnik zagęszczenia dna wykopu pod ławę powinien wynosić co najmniej 0,97 wg Proctora.

#### **5.3. Wykonanie ścieku z elementów prefabrykowanych**

Osadzanie elementów ścieku powinno być przeprowadzane wraz z betonowaniem ławy (osadzanie w świeżym betonie), odstonięte powierzchnie ław wyprawić. Ściek z kostki betonowej układany będzie na ławie betonowej z betonu C12/15.

Szerokość spoin między poszczególnymi prefabrykatami nie powinna przekraczać 5 mm. Spoiny pomiędzy prefabrykatami należy wypełnić piaskiem lub zaprawą cementowo-piaskową, przygotowaną w stosunku 1:2. Spoiny przed zalaniem należy oczyścić i zmyć.

### **6. KONTROLA JAKOŚCI ROBÓT**

Ogólne zasady kontroli jakości robót podano w ST DM.00.00.00 "Wymagania ogólne" pkt. 6.

## **6.1. Badania przed przystąpieniem do robót**

Przed przystąpieniem do robót Wykonawca powinien wykonać badania materiałów przeznaczonych do wykonania ścieku z prefabrykowanych elementów betonowych –kostki betonowej obejmujące wszystkie właściwości, które zostały przywołane w pkt.2.

## **6.2. Badania w trakcie wykonywania robót**

### **6.2.1. Zakres badań**

W czasie robót związanych z wykonaniem ścieku z kostek betonowych należy sprawdzać:

- gotową ławę,
- wykonanie ścieku.

### **6.2.2. Sprawdzenie wykonania ławy**

Przy wykonywaniu ławy, badaniu podlegają:

- a) linia ławy w planie, która może się różnić od projektowanego kierunku o  $\pm 2$  cm na każde 100 m ławy,
- b) niweleta górnej powierzchni ławy, która może się różnić od niwelety projektowanej o  $\pm 1$  cm na każde 100 m ławy,
- c) wymiary i równość ławy, sprawdzane w dwóch dowolnie wybranych punktach na każde 100 m ławy, przy czym dopuszczalne tolerancje wynoszą dla:
  - wysokości (grubości) ławy  $\pm 10\%$  wysokości projektowanej,
  - szerokości górnej powierzchni ławy  $\pm 10\%$  szerokości projektowanej,
  - równości górnej powierzchni ławy 1 cm przeswitu pomiędzy powierzchnią ławy a przyłożoną łatą 4 m.

### **6.2.3. Sprawdzenie wykonania ścieku**

Przy wykonaniu ścieku, badaniu podlegają:

- a) niweleta ścieku, która może różnić się od niwelety projektowanej o  $\pm 1$  cm na każde 100 m wykonanego ścieku,
- b) równość podłużna ścieku, sprawdzana w dwóch dowolnie wybranych punktach na każde 100 m długości, która może wykazywać przeswit nie większy niż 0,8 cm pomiędzy powierzchnią ścieku a łatą 4 m
- c) wypełnienie spoin, wykonane zgodnie z pkt. 5, sprawdzane na każdym 10 metrach wykonanego ścieku, przy czym wymagane jest całkowite wypełnienie badanej spoiny,
- d) grubość podsypki, sprawdzana co 100 m, która może się różnić od grubości projektowanej o  $\pm 1$  cm.

## **7. OBMIAR ROBÓT**

Ogólne zasady obmiaru robót podano w ST DM.00.00.00 "Wymagania ogólne" pkt. 7.

### **7.1. Jednostka obmiarowa**

Jednostką obmiarową jest 1 mb (metr bieżący) wykonanego ścieku ulicznego międzyjezdniowego.

## **8. ODBIÓR ROBÓT**

Ogólne zasady odbioru robót podano w ST DM.00.00.00 „Wymagania ogólne” pkt. 8.

Roboty uznaje się za wykonane zgodnie z dokumentacją projektową, ST i wymaganiami Inżyniera, jeżeli wszystkie pomiary i badania z zachowaniem tolerancji wg pkt. 6 dały wyniki pozytywne.

## **9. WARUNKI PŁATNOŚCI**

Ogólne ustalenia dotyczące podstawy płatności podano w ST DM.00.00.00 "Wymagania ogólne" pkt. 9.

### **9.1. Cena jednostkowa**

Cena wykonania 1 m ścieku z kostki betonowej dwurzędowy na ławie betonowej obejmuje:

- zakup, dostarczenie i składowanie potrzebnych materiałów,
- koszt zapewnienia niezbędnych czynników produkcji,
- prace pomiarowe i przygotowawcze,
- wykonanie wykopu pod ławę,
- wykonanie ławy,
- przygotowanie i rozłożenie podsypki cementowo-piaskowej grubości 3-5 cm,
- przygotowanie zaprawy cementowej,
- ułożenie ścieku –z kostki betonowej,
- oczyszczenie spoin
- wypełnienie spoin,
- przeprowadzenie pomiarów i badań wymaganych w specyfikacji technicznej,
- koszt utrzymania czystości na przylegających drogach lub terenie budowy.

## **10. PRZEPISY ZWIĄZANE**

### **10.1. Normy**

PN-B-06050 Roboty ziemne budowlane

PN-B-06250 Beton zwykły

PN-B-06711 Kruszywo mineralne. Piasek do betonów i zapraw

B-06712 Kruszywa mineralne do betonu zwykłego

PN-EN 197-1 Cement. Cement powszechnego użytku. Skład, wymagania i ocena zgodności.

PN-B-32250 Materiały budowlane. Woda do betonów i zapraw

BN-88/6731-08 Cement. Transport i przechowywanie

BN-74/6771-04 Drogi samochodowe. Masa zalewowa

BN-80/6775-03/01 Prefabrykaty budowlane z betonu. Elementy nawierzchni dróg, ulic, parkingów i torowisk tramwajowych. Wspólne wymagania i badania

BN-80/6775-03/04 Prefabrykaty budowlane z betonu. Elementy nawierzchni dróg, ulic, parkingów i torowisk tramwajowych. Krawężniki i obrzeża chodnikowe

BN-64/8845-02 Krawężniki uliczne. Warunki techniczne ustawiania i odbioru

BN-74/6771-04 Drogi samochodowe. Masa zalewowa

PN-EN 1008 Woda zarobowa do betonu - Specyfikacja pobierania próbek, badanie i ocena przydatności wody zarobowej do betonu, w tym wody odzyskanej z procesów produkcji betonu.

## **D.09.00.00 ZIELEŃ DROGOWA**

### **D.09.01.01 Zieleń drogowa**

#### **1. WSTĘP**

##### **1.1. Przedmiot Specyfikacji Technicznej Wykonania i Odbioru Robót Budowlanych (STWiORB)**

Przedmiotem niniejszej STWiORB są wymagania dotyczące wykonania i odbioru robót związanych z założeniem i pielęgnacją zieleni drogowej w ramach projektu „Projekt i budowa parkingu dla samochodów ciężarowych w Podstrefie Nowogrodziec miejscowość Wykroty”.

##### **1.2. Zakres stosowania STWiORB**

Szczegółowa Specyfikacja Techniczna jest stosowana jako dokument przetargowy i kontraktowy przy zlecaniu i realizacji robót wymienionych w pkt. 1.1.

##### **1.3. Zakres robót objętych STWiORB**

Ustalenia zawarte w niniejszej STWiORB dotyczą zasad prowadzenia robót związanych z:

- zakładaniem trawników na terenie płaskim,
- robotami pielęgnacyjnymi,  
zgodnie z dokumentacją projektową.

##### **1.4. Określenia podstawowe**

1.4.1. Ziemia urodzajna - powierzchniowa warstwa gruntu o zawartości, co najmniej 2% części organicznych. Grubość warstwy ziemi urodzajnej zależy od głębokości zalegania.

1.4.2. Materiał roślinny - sadzonki drzew, krzewów oraz pnączy.

1.4.3. Forma naturalna - forma rośliny zgodna z naturalnymi cechami wzrostu danego gatunku lub odmiany. W przypadku drzew powinien być wyraźnie wykształcony przewodnik (pęd główny), nie przycięty na koronę i nie podkrzesywany, na którym są równo rozłożone pędy boczne z których pierwszy wyrasta na wysokości około 40 cm od szyjki.

1.4.4. Forma pienna - forma drzewa lub krzewu z wyraźnie uformowanym pniem i koroną. Charakteryzuje się wyraźnie wykształconym przewodnikiem oraz koroną.

1.4.5. Forma krzewiasta - forma wielopędowa, która została utworzona w szkółce przez niskie przycięcie przewodnika powodujące wybicie min.3 pędów bocznych, nie wyżej niż 10 cm nad szyjką korzeniową dla najwyższego pędu.

1.4.6. Przewodnik - pęd główny stanowiący oś drzewa.

1.4.7. Pień - nieugąężona dolna część przewodnika.

1.4.8. Obwód pnia - mierzony dla drzew o wysokości 100 cm od powierzchni ziemi (cm).

1.4.9. Szyjka korzeniowa - część rośliny pomiędzy korzeniem a pędem.

1.4.10. Bryła korzeniowa - uformowana przez szkółkowanie bryła ziemi z przerastającymi ją korzeniami rośliny.

1.4.11. Obsiew - proces polegający na nanoszeniu mieszanek siewnych w celu biologicznego utrwalania powierzchni gruntu.

1.4.12. Hydrosiew - proces obejmujący nanoszenie hydromechanicznie mieszanek siewnych, środków użyźniających, wypełniaczy, hydrożelu, stymulantów wzrostu i substancji klejących w celu biologicznego utrwalania powierzchni gruntu.

1.4.13. Mata przecichwastowa - osłona gleby z folii polipropylenowej stabilizowanej na promienie UV, w kolorze czarnym, lub geowłóknina, stanowiąca membranę między gruntem a korą drzewną, stosowana w celu przeciwdziałania wzrostowi chwastów.

1.4.14. Ściółkowanie - pokrywanie powierzchni gleby zrębkami lub mieloną korą drzewną, warstwa grubości min 5 cm, w celu zmniejszenia parowania wody, niedopuszczenia do rozwoju chwastów oraz zapobieżenia erozji wodnej i wietrznej, a zimą w celu ochrony przed mrozem nasadzeń drzew, krzewów i pnączy.

- 1.4.15. Zrębki - materiał, uzyskany poprzez rozdrobnienie specjalnymi maszynami drągowizny, gałęzi i karpiny z usunięcia zieleni.
- 1.4.16. Kora drzewna - materiał pochodzący z drzew iglastych, kompostowany minimum 9 miesięcy.
- 1.4.17. Kompostowanie - proces polegający na rozkładzie substancji organicznej przez mikroorganizmy.
- 1.4.18. Przymowanie humusu do ponownego użytku - składowanie humusu zdjętego z powierzchni w liniach rozgraniczających inwestycji w przyzmach o parametrach określonych w STWiORB D.01.02.02 w celu wykorzystania przy wykonaniu trawników i przygotowaniu terenu pod projektowane nasadzenia.
- 1.4.19. Badanie przydatności humusu do uprawy roślin - badania humusu zdjętego z powierzchni w liniach rozgraniczających inwestycji wykonane przez stacje chemiczno - rolniczą.
- 1.4.20. Mata kokosowa - osłona wykonana na powierzchni skarp korpusu drogowego z mat biodegradowalnych o określonych właściwościach w celu ich wzmocnienia oraz przeciwdziałania zjawiskom erozyjnym.
- 1.4.21. Trawnik - powierzchnie obsiane mieszankami traw i roślin dwuliściennych w granicach robót ziemnych.
- 1.4.22. Zieleń izolacyjna - jest to zieleń zakładana wzdłuż dróg w celu minimalizowania uciążliwości wynikających z emisji spalin, stanowią barierę rozprzestrzeniania zanieczyszczeń.
- 1.4.23. Pozostałe określenia podstawowe są zgodne z obowiązującymi, odpowiednimi polskimi normami i definicjami podanymi w STWiORB DM.00.00.00 „Wymagania ogólne” pkt. 1.4.

## 1.5. Ogólne wymagania dotyczące robót

Ogólne wymagania dotyczące robót podano w ST:DM.00.00.00 „Wymagania ogólne” pkt.1.5.

## 2. MATERIAŁY

Ogólne wymagania dotyczące materiałów, ich pozyskiwania i składowania, podano w ST: DM.00.00.00 „Wymagania ogólne” pkt. 2.

### 2.1. Ziemia urodzajna

Ziemia urodzajna, w zależności od miejsca pozyskania, powinna posiadać następujące charakterystyki:

- o ziemia rodzima - powinna być zdjęta przed rozpoczęciem robót budowlanych i zmagazynowana w przyzmach nie przekraczających 2 m wysokości. Dopuszczalny okres składowania nie może przekraczać 1 roku zgodnie z PN-S-02205,
- o ziemia pozyskana w innym miejscu i dostarczona na plac budowy - nie może być zagruzowana, przerośnięta korzeniami, zasolona lub zanieczyszczona chemicznie.

Ziemia urodzajna przygotowana lub dostarczona przez Wykonawcę i zgłoszona do zatwierdzenia przez Inżyniera powinna posiadać następujące właściwości:

- brak kamieni większych niż 5 cm, zanieczyszczeń obcych oraz korzeni chwastów trwałych,

- struktura ziemi: budowa agregatowa, brak brył ziemi większych niż 5 cm, optymalny skład granulometryczny:

- frakcja ilasta ( $d < 0,002$  mm) 12-18%
- frakcja pylasta (0,002 do 0,05 mm) 20-30%
- frakcja piaszczysta (0,05 do 2,0 mm) 45-70%
- zawartość fosforu: 40-80 mg/dm<sup>3</sup>
- zawartość potasu: 125-200 mg/dm<sup>3</sup>
- zawartość magnezu: 60-120 mg/dm<sup>3</sup>
- zawartość azotu: 50-100 mg/dm<sup>3</sup>

- stopień wilgotności: ziemia świeża (chłodna w dotyku)
- obecność części organicznych:  $\geq 2\%$
- zawartość próchnicy dla ziemi do zaprawienia dołów:  $\geq 2\%$
- odczyn pH:
  - dla trawników łąkowych 5,5-6,5
  - dla roślin liściastych 6,0-7,5
  - dla roślin iglastych  $<5,5$
- zasolenie:  $<1 \text{ g/dm}^3$

Wyżej podane właściwości powinny być udokumentowane przez Wykonawcę przed rozpoczęciem robót.

Zakłada się że ziemią urodzajną do zakładania powierzchni trawiastych oraz przygotowania terenu pod projektowane nasadzenia będzie humus zdjęty przed rozpoczęciem robót budowlanych i zmagazynowany w przyzmacz zgodnie z STWiORB D.01.02.02 oraz doprowadzony do w/w właściwości lub zakupiona ziemia urodzajna.

Ponadto ziemia urodzajna powinna spełniać standardy jakości ziemi określone w rozporządzeniu Ministra Środowiska z dnia 1 września 2016r. w sprawie sposobu prowadzenia oceny zanieczyszczenia powierzchni ziemi (Dz.U. 2016 poz. 1395). Inżynier zleca wykonanie badań w celu stwierdzenia czy ziemia urodzajna odpowiada wymaganym kryteriom (humus ściągnięty z terenu działki nr 1125/3 winien spełniać powyższe wymagania).

## **2.2. Materiały do ściółkowania**

Do ściółkowania gleby należy stosować zrębki uzyskane poprzez rozdrobnienie specjalnymi maszynami drągowiny, gałęzi i karpiny z usunięcia zieleni lub zakupioną korę drzew iglastych. Materiał do ściółkowania powinien być przekompostowany przez okres minimum 9 miesięcy.

## **2.3. Nawozy mineralne**

Zaleca się stosowanie gotowych mieszanek nawozów wieloskładnikowych zawierających azot, fosfor i potas. Dobór nawozów powinien być dokonany na podstawie badania ziemi urodzajnej w stacji chemiczno - rolniczej. Nawozy mineralne powinny być w oryginalnym opakowaniu, z podanym składem chemicznym (zawartość azotu, fosforu, potasu - N.P.K.) i udziałem procentowym składników. Nawozy należy zabezpieczyć przed zawilgoceniem i zbryleniem w czasie transportu i przechowywania. Nawozy należy stosować zgodnie z zaleceniem producenta. Nawożenie nawozami w formie pylistej, krystalicznej lub granulatu zakończyć 7 dni przed sadzeniem lub siewem.

## **2.4. Nasiona traw**

Wybór gatunków należy dopasować do warunków miejscowych, a więc do rodzaju gleby i stopnia jej zawilgocenia i ekspozycji na słońce. Najlepiej nadają się do tego specjalne mieszanki traw o gęstym i drobnym ukorzeniu i o gwarantowanej jakości. Gotowa mieszanka traw powinna mieć oznaczony procentowy skład gatunkowy, klasę, numer normy, wg której została wyprodukowana, zdolność kiełkowania oraz być odporna na zasolenie.

Wybór gatunków traw należy dostosować do terenu pod obsiew.

Skład mieszanki siewnej winien zostać zatwierdzony przez Inżyniera.

Zaleca się stosowanie gotowych mieszanek do obsiewu. Gotowa mieszanka powinna mieć oznaczony procentowy skład gatunkowy, klasę, numer normy, wg której została wyprodukowana, zdolność kiełkowania, nazwy gatunków po łacinie.

W przypadku braku możliwości zakupu gotowej mieszanki o składzie dostosowanym do warunków terenowych, należy wykonać mieszankę na zamówienie. Poszczególne gatunki do wykonania mieszanki powinny mieć określone: klasę, zdolność kiełkowania. Zdolność kiełkowania nasion powinna wynosić minimum 60%.

Etykiety ze zużytych opakowań po mieszankach nasion zastosowanych w pasie drogowym powinny być zachowane do czasu odbioru robót.

W składzie mieszanki do zakładania trawników łąkowych poza granicami robót ziemnych należy uwzględnić około 10% udział wysokich traw i 3 - 4% udział bylin.

## 2.5. Materiały do hydrosiewu

Do wykonania trawników łąkowych hydrosiewem poza granicami robót ziemnych zaleca się zastosować mieszankę o następującym składzie:

- mulcz (biodegradalny materiał naturalny),  
produkowany z wtórnie przerobionego papieru lub drewna) 155 - 200 g/m<sup>2</sup>
- substancje klejące 25 - 30 g/m<sup>2</sup>
- mieszanki siewne (wymagania w pkt. 2.7) 30 g/m<sup>2</sup>
- nawóz startowy (wymagania w pkt. 2.5) 35- 50 g/m<sup>2</sup>
- hydrożel 1,1 g/m<sup>2</sup>
- biostymulant wzrostu (mieszankę hormonów wzrostu i witamin) 4 - 5 ml/m<sup>2</sup>

Wszystkie składniki hydrosiewu muszą posiadać dopuszczenie do stosowania w agrotechnice. Skład mieszanki do hydrosiewu winien zostać zatwierdzony przez Inżyniera.

## 2.6. Woda

Woda użyta do podlewania powierzchni obsianych oraz posadzonych drzew, krzewów i pnączy powinna pochodzić ze źródeł niebudzących wątpliwości.

## 3. SPRZĘT

Ogólne wymagania dotyczące sprzętu podano w DM.00.00.00 „Wymagania ogólne” pkt. 3. Jakikolwiek sprzęt, maszyny lub narzędzia nie gwarantujące wymagań jakościowych robót i bezpieczeństwa zostaną przez Inżyniera zdyskwalifikowane i nie zostaną dopuszczone do robót.

### 3.1. Sprzęt do wykonania robót

Wykonawca przystępujący do wykonania zieleni powinien wykazać się możliwością korzystania z następującego sprawnego sprzętu:

- sprzętu do pozyskania ziemi urodzajnej (np. spycharki gąsienicowe, koparki),
- glebogryzarek, pługów, kultywatorów, bron do uprawy gleby,
- walców kolczatki oraz gładkich, grabi, siewników lub hydrosiewników do zakładania powierzchni obsianych,
- kosiarek mechanicznych do pielęgnacji powierzchni obsianych,
- świdrów glebowych do wykonania dołów pod nasadzenia,
- sekatorów, nożyc do nacinania mat przeciwwchwastowych i kokosowych,
- sekatorów do przycinania gałęzi,
- opryskiwaczy plecakowych do zabezpieczania sadzonek,
- cystern z wodą pod ciśnieniem do zraszania oraz węży do podlewania,
- drobnego sprzętu ręcznego (np. łopaty, grabie, siekiery, młotki, taczki, drabiny, liny),
- sprzętu do pobierania próbek humusu (świdra gleboznawczego lub laski Egnera, woreczków lub pudełek tekturowych, kartek do opisywania próbek)  
lub innego sprzętu zaakceptowanego przez Inżyniera.

## 4. TRANSPORT

### 4.1. Ogólne smagania dotyczące transportu

Ogólne wymagania dotyczące transportu podano w DM.00.00.00 „Wymagania ogólne” pkt.4. Transport roślinnego materiału sadzeniowego może być odbywać się dowolnym środkiem pod warunkiem, że nie spowoduje powstania uszkodzeń oraz nie pogorszy jakości transportowanego materiału roślinnego.

W czasie transportu drzewa i krzewy muszą być zabezpieczone przed złamaniem, uszkodzeniem bryły korzeniowej lub korzeni i pędów. Rośliny z bryłą korzeniową muszą mieć opakowane bryły korzeniowe lub być transportowane w pojemnikach.

Należy przestrzegać zasad transportu zalecanego przez producentów poszczególnych materiałów. Wybór środka transportu zależy od odległości, warunków lokalnych i przeznaczenia materiału. Sposób transportu powinien być zaakceptowany przez Inżyniera.

#### **4.2. Transport materiałów**

Transport materiałów do wykonania prac dotyczących realizacji zieleni może być dowolny pod warunkiem, że nie uszkodzi, ani też nie pogorszy jakości transportowanych materiałów.

Transport ziemi urodzajnej i ogrodniczej może być wykonany dowolnymi środkami transportu wybranymi przez Wykonawcę. W trakcie załadunku materiałów Wykonawca powinien usunąć z ziemi urodzajnej i ogrodniczej zanieczyszczenia obce korzenie, kamienie itp.

Transport mieszanek do siewu, materiałów do hydrosiewu, materiałów do ściółkowania oraz pozostałych materiałów może być dowolny pod warunkiem, że nie uszkodzi, ani też nie pogorszy ich jakości. Podczas transportu materiały powinny być chronione przed zawilgoceniem, a nawozy dodatkowo przed zbryleciem.

Sposób transportu powinien być zaakceptowany przez Inżyniera.

### **5. WYKONANIE ROBÓT**

Ogólne zasady wykonania robót podano w ST: DM.00.00.00 „Wymagania ogólne” pkt. 5.

#### **5.1. Roboty przygotowawcze**

Powierzchnia podłoża winna odpowiadać wymaganiom określonym przez PN-S-02205.

Przed przystąpieniem do zakładania trawników należy:

- usunąć gruz i resztki pozostałe po pracach budowlanych,
- usunąć wszystkie, poza przeznaczonymi do adaptacji, rośliny (szczególnie chwasty, resztki trawnika, samosiewy, drzew i krzewów).

Wymagania dotyczące wykonania robót związanych z przygotowaniem terenu pod obsiew poza granicami robót ziemnych są następujące:

- Teren musi być oczyszczony z gruzu i zanieczyszczeń.
- Na powierzchniach pod obsiew poza granicami robót ziemnych, na których adaptowano istniejący humus należy skosić roślinność, zdjąć darninę i przekopać teren na głębokość maksymalnie do 20 cm (wykonać orkę). W przypadku gleb zbyt zwięzłych - przemieszczać wierzchnią warstwę gleby z piaskiem lub kompostem. Wykonać niwelację terenu i ubicie (na dobrze ubitej glebie stopy dorosłego człowieka nie powinny pozostawiać śladów). Rozłożyć warstwę ziemi urodzajnej. Grubość warstwy ziemi urodzajnej powinna wynosić po zagęszczeniu 10 cm.
- Na powierzchniach pod obsiew poza granicami robót ziemnych, z których w ramach robót przygotowawczych zdjęto warstwę humusu, należy, po splantowaniu terenu, rozłożyć dolną warstwę humusu nieuzdatnionego w celu wyrównania terenu do poziomu o 15 cm niższego niż docelowy poziom oraz na jego powierzchni warstwę ziemi urodzajnej o grubości 15 cm.
- Przed rozłożeniem ziemi urodzajnej należy wykonać zalecane przez stację chemiczno - rolniczą nawożenie. Należy uwzględnić 7 dniowy okres pomiędzy zastosowaniem nawozów w formie pylistej, krystalicznej lub granulatu a rozpoczęciem prac związanych z sadzeniem roślin.
- Ziemia urodzajna powinna być starannie rozdrobniona, rozścielona równą warstwą oraz odpowiednio zagęszczona i starannie wyrównana.
- W miejscach projektowanych nasadzeń podłoże będzie wymienione w ramach całkowitej zaprawy dołów pod nasadzenia ziemią ogrodniczą.



- Ziemię urodzajną na powierzchniach przeznaczonych do obsiewu należy przed jego wykonaniem wałować wałem gładkim a następnie wałem kolczatką lub zagrabiec.
- Przed wykonaniem obsiewu należy zniszczyć chwasty przy użyciu herbicydów zatwierdzonych przez Państwową Inspekcję Ochrony Roślin.

## **5.2. Trawniki**

### **5.2.1. Wymagania dotyczące wykonania trawników i łąk kwietnych**

Wymagania dotyczące wykonywania robót związanych z nawierzchniami trawiastymi są następujące:

- dla wysiewu trawników optymalny termin to: 15.04-15.06 oraz 15.08-15.10,
- dla łąk kwietnych optymalny termin sadzenia to 01.03-30.04 oraz 1-31.11,
- w innych terminach po akceptacji Inżyniera.
  - Trawniki łąkowe mogą być wykonane siewem lub metodą hydrosiewu. Na dużych powierzchniach zalecany jest wysiew przy użyciu siewników, a na stromych skarpach hydrosiew z dodatkiem włókien celulozowych.
  - Skład mieszanki do hydrosiewu powinien być zaakceptowany przez Inżyniera. Składniki mieszanki muszą być dopuszczone do obrotu i mieć odpowiednie świadectwa jakości.
  - Na płaszczyznach obsiewu, gdzie nie odnotowano wschodów źdźbeł należy wykonać dosiew nasion.
  - teren powinien zostać przygotowany przez orkę pługiem z dwukrotnym bronowaniem,
  - następnie powinno zostać przeprowadzone wysypanie nawozów mineralnych, stosując nawozy kompleksowe NPK, zgodnie z instrukcją producenta,
  - ostatnim elementem jest wysianie mieszanki nasion traw i ubicie lekkim wałem,
  - na terenie płaskim nasiona traw wysiewane są w ilości od 2 do 3 kg na 100 m<sup>2</sup>,
  - na terenie skarp nasiona traw wysiewane są w ilości około 4 kg/100 m<sup>2</sup>,
  - trawniki założone metodą obsiewu po wysiewie nasion należy pokryć 1 cm warstwą ziemi urodzajnej, wymieszanej z hydrożelem w ilości 12 – 20 g hydrożelu na 1m<sup>3</sup> ziemi, zwałować i obficie podleć,
  - siew traw powinien odbywać się w dni bezwietrzne, o umiarkowanej temperaturze i stosunkowo wysokiej wilgotności powietrza,
  - W okresie wzrostu (może trwać 10-14 dni) powierzchnię, na której wykonano obsiew, intensywnie zraszać.
  - Po wzejściu roślin łączna powierzchnia nie porośniętych miejsc nie powinna być większa niż 2% powierzchni wysiewu.

### **5.2.2. Pielęgnacja trawników**

Trawniki należy podlewać w czasie wschodów: częstotliwość podlewania należy dostosować do panujących warunków atmosferycznych. Należy stosować dawkę nawozu zgodnie z zleceniami producenta. Ręczne usuwanie chwastów do momentu pierwszego koszenia.

W miejscu niedostatecznego wschodu trawnika należy go wymienić.

Najważniejszym zabiegiem w pielęgnacji trawników jest koszenie:

#### Trawniki

- pierwsze koszenie powinno być przeprowadzone, gdy trawa osiągnie wysokość około 10 cm;
- następne koszenia powinny się odbywać w takich odstępach czasu, aby wysokość trawy przed kolizyjnym koszeniem nie przekraczała wysokości 10 do 12 cm;
- ostatnie, przedzimowe koszenie trawników powinno być wykonane z 1 – miesięcznym wyprzedzeniem spodziewanego nastania mrozów;
- chwasty trwałe w pierwszym okresie należy usuwać ręcznie;
- środki chwastobójcze o selektywnym działaniu należy stosować dużą ostrożnością i dopiero po okresie 6 miesięcy od założenia trawnika;

Koszenie trawników w okresie gwarancji powinno odbywać się 1-2 krotnie w ciągu roku, w zależności od wzrostu roślin. Nie wolno wykonywać koszenia wcześniej niż w czerwcu. Dla zapewnienia obfitego kwitnienia jak największej ilości gatunków najlepsze efekty daje koszenie raz w roku na początku lata (czerwiec - lipiec). Drugie koszenie powinno być wykonane najpóźniej w pierwszej połowie października (około 1 miesiąca przed spodziewanym nastaniem mrozów). Minimalna wysokość roślin po skoszeniu powinna wynosić 10 - 15 cm. Osoby koszące trawniki muszą bezwzględnie unikać zbliżania się do pni drzew, a także do innych roślin ozdobnych ze sprzętem koszącym. Skoszone rośliny należy pozostawić na powierzchni trawnika, aby mogły wyschnąć i wysypać się nasiona związane przez rośliny, a następnie po kilku dniach usunąć.

Zabiegi pielęgnacyjne Wykonawca jest zobowiązany wykonywać przez 2 następne sezony po wydaniu Świadectwa Przejęcia. Zabiegi należy przeprowadzać w miarę potrzeb wynikających z konieczności utrzymania terenów zieleni.

Trawniki w okresie gwarancyjnym należy zasilić nawozami mineralnymi w miarę potrzeb, przestrzegając jednak ogólnych wskazówek.

Trawniki wymagają nawożenia mineralnego – około 3 kg NPK na 1 ar w ciągu roku. Mieszanki nawozów należy przygotowywać tak, aby trawom zapewnić składniki wymagane w poszczególnych porach roku:

- wiosną, trawnik wymaga mieszanki z przewagą azotu,
- od połowy lata należy ograniczyć azot, zwiększając dawki potasu i fosforu,
- ostatnie nawożenie nie powinno zawierać azotu lecz tylko fosfor i potas.

## **6. KONTROLA JAKOŚCI ROBÓT**

Ogólne zasady kontroli jakości robót podano w ST: DM.00.00.00 „Wymagania ogólne” pkt. 6.

### **6.1. Trawniki**

Kontrola w czasie wykonywania trawników polega na sprawdzeniu:

- oczyszczenia terenu z gruzu i zanieczyszczeń, odchwaszczenia terenu,
- określenie ilości zanieczyszczeń,
- zgodności składu mieszanki do obsiewu z ustaleniami Dokumentacji Projektowej,
- równomierności i gęstości zasiewu nasion,
- grubości warstwy rozścielonej ziemi,
- prawidłowości uwałowania terenu po wykonaniu obsiewu,
- prawidłowej częstotliwości koszenia trawników łąkowych,
- okresów podlewania, zwłaszcza podczas suszy,
- dosiewania płaszczyzn trawników łąkowych o zbyt małej gęstości wykiełkowanych roślin,
- uporządkowania terenu po wykonanych robotach.

Kontrola wykonania trawników przy odbiorze polega na sprawdzeniu:

- prawidłowej uzyskanego zadarnienia - gęstości trawy (trawniki bez tzw. „łysin”),
- obecności gatunków niewysiewanych oraz chwastów.

Na zadarnionej powierzchni nie mogą występować wyżłobienia erozyjne ani lokalne zsuwy.

Kontrola robót w zakresie pielęgnacji trawników łąkowych polega na sprawdzeniu prac wymienionych w pkt. 5.

W okresie gwarancyjnym Wykonawca zapewnia wykonanie poprawek powierzchni trawników łąkowych, które zostały zakwalifikowane jako nieudane na koszt własny. Sprawdzenie jakości trawników łąkowych nastąpi przed upływem okresu gwarancji w sezonie wegetacyjnym.

Odbiór robót zanikających i ulegających zakryciu dotyczy:

- poinformowania z odpowiednim wyprzedzeniem o wykonaniu robót zanikających i ulegających zakryciu,

- rozłożenia maty przeciwchwastowej,
- podlewania,
- nawożenia.

## **7. OBMIAR ROBÓT**

Ogólne zasady obmiaru robót podano w STWiORB DM.00.00.00 „Wymagania ogólne” pkt. 7.

### **7.1. Jednostka obmiarowa.**

Jednostką obmiarową jest:

- 1 m<sup>2</sup> (metr kwadratowy) – wykonanie trawnika wraz z robotami przygotowawczymi.

## **8. ODBIÓR ROBÓT**

Ogólne zasady odbioru robót podano w ST: DM.00.00.00 „Wymagania ogólne” pkt. 8.

Roboty uznaje się za wykonane zgodnie z dokumentacją projektową, ST i wymaganiami Inżyniera, jeżeli wszystkie pomiary, badania i sprawdzenia z zachowaniem tolerancji wg pkt. 6 dały wyniki pozytywne.

## **9. PODSTAWA PŁATNOŚCI**

Ogólne ustalenia dotyczące podstawy płatności podano w ST: DM.00.00.00 „Wymagania ogólne” pkt. 9.

### **9.1. Cena jednostki obmiarowej**

Cena wykonania 1 m<sup>2</sup> trawnika obejmuje wynagrodzenie określone w umowie Zamawiającego z Wykonawcą i zawiera w swym zakresie:

- dostarczenie i koszty dostarczenia potrzebnych materiałów,
- uporządkowanie terenu pod wykonanie trawników z gruzu i innych resztek po pracach budowlanych wraz z wyprofilowaniem terenu,
- zakup i transport ziemi urodzajnej,
- rozścielenie ziemi urodzajnej,
- zakup i transport nawozów mineralnych,
- rozrzucenie nawozów mineralnych,
- zakup i transport mieszanek traw,
- wysiew nasion,
- wałowanie powierzchni,
- pielęgnacja trawników w okresie gwarancyjnym (koszenie, nawożenie, podlewanie, odchwaszczanie, dosiew trawy),
- koszty zapewnienia niezbędnych czynników produkcji.

## **10. PRZEPISY ZWIĄZANE**

1. PN-R-67023 Materiał szkółkarski. Ozdobne drzewa i krzewy liściaste.
2. PN-G-98011:1970 Torf rolniczy.
3. PN-R-67026: Materiał sadzeniowy, sadzonki drzew o krzewów do nasadzeń.
4. PN-R-67022:1987 Materiał szkółkarski. Ozdobne drzewa i krzewy iglaste.
5. Zalecenia jakościowymi dla ozdobnego materiału szkółkarskiego, Związek Szkółkarzy Polskich, Warszawa 2018r.