

SCHEMAT BLOKOWY ASBIG

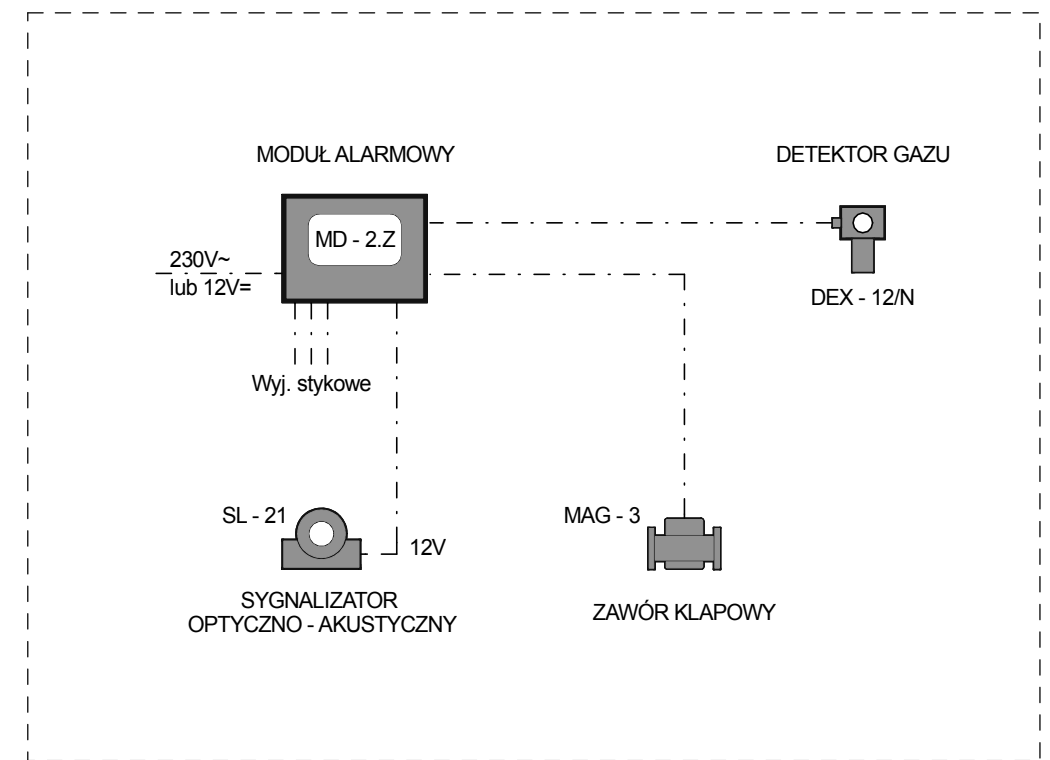

Pracownia Projektowa FORMAT
mgr inż. Paweł Sznajder
ul. Hetmańska 34/6, 58-316 Wałbrzych
tel. 603 477 540

Obiekt	Budowa kotłowni gazowej o mocy 180kW dla budynku biurowo-socjalnego Specjalnej Strefy Ekonomicznej Małej Przedsiębiorczości S.A. w Kamiennej Górze przy ul. Papieża Jana Pawła II 11A
Inwestor	Specjalna Strefa Ekonomiczna Małej Przedsiębiorczości S.A. ul. Papieża Jana Pawła II 11A, 58-400 Kamienna Góra
Tytuł rys.	SCHEMAT AKTYWNEGO SYSTEM BEZPIECZEŃSTWA INSTALACJI GAZOWEJ

	Imię i nazwisko	Nr upraw.	Data	Podpis	Skala
Projektant: br. sanitarna	mgr inż. Paweł Sznajder	384/DOŚ/09	02.01.2019		1:100
Asystent:					Nr rys. 7
Sprawdz.					Nr str. 45